

UNIVERSIDAD TÉCNICA DE COTOPAXI

CARRERA DE EDUCACIÓN A DISTANCIA

**ESCUELA PARA PADRES APLICADA AL CENTRO
INFANTIL "MI CASITA"**

**TESIS PREVIA A LA OBTENCIÓN DEL TÍTULO DE
LICENCIADOS EN EDUCACIÓN BÁSICA**

**AUTORES: DOLORES ELENA FERNÁNDEZ CUJI
NANCY MARISOL NOBOA DE LA A.
GILBERT GONZALO BENÍTEZ OCHOA**

**DIRECTOR DE TESIS:
DR. DANILO OCHOA**

LATACUNGA, JULIO DEL 2002





CERTIFICACIÓN

Nosotros, Dolores Elena Fernández Cuji, Nancy Noboa de la A. y Gilbert Benítez, declaramos que somos autores exclusivos de la presente investigación y que ésta es original, auténtica y personal.

Todos los efectos académicos que se desprenden de la presente tesis son de nuestra exclusiva responsabilidad.



Dolores Elena Fernández Cuji

C.I. 171161848-6

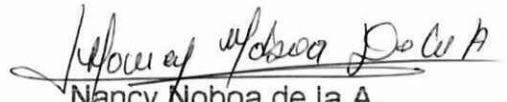

Nancy Noboa de la A.

C.I. 090908454-0



Gilbert Gonzalo Benítez Ochoa

C.I. 170506606-4

CERTIFICACIÓN

Yo, Dr. Danilo Ochoa, Director de la Tesis Escuela para padres aplicada al Centro Infantil "Mi Casita" ,CERTIFICO que el contenido de este documento es inédito y exclusivo de los autores: Dolores Fernández Nancy Noboa y Gilbert Benítez.

Atentamente,

Dr. Danilo Ochoa

DIRECTOR DE TESIS

DEDICATORIA

La realización de este trabajo la dedicamos a nuestras familias, quienes han depositado en nosotros toda su confianza , esfuerzo, comprensión y apoyo incondicional en la trayectoria de nuestra carrera hasta alcanzar con éxito este anhelado objetivo, ser profesionales.

DOLORES, NANCY, GILBERT.

AGRADECIMIENTO

Queremos dejar constancia de nuestra imperecedera gratitud a Dios, como ser supremo que ha guiado nuestro camino; a la Universidad Técnica de Cotopaxi, Carrera Educación a Distancia , Especialización Educación Básica por acogernos en sus aulas; A nuestros queridos maestros que compartieron sus conocimientos y sabias enseñanzas, dándonos una ventaja comparativa y competitiva en nuestra formación humana y profesional; al Centro Infantil "Mi Casita", autoridades, docentes y personal administrativo, por la apertura y apoyo en el desarrollo de este trabajo; A nuestros amigos que nos colaboraron y apoyaron desinteresadamente en la tarea a cumplir.

Un agradecimiento muy especial al Dr. Danilo Ochoa, que tan acertadamente fue designado nuestro director de tesis, el mismo que nos ha asesorado e impartido sus conocimientos con responsabilidad, tenacidad y paciencia; A todas y cada una de aquellas personas que aportaron e hicieron posible la culminación de nuestra Tesis de Licenciatura.

ÍNDICE

TEMAS	Páginas
Planteamiento del problema	
INTRODUCCIÓN	
CAPÍTULO 1	
1.1 La pareja humana.....	1
1.1.2 Elección y libertad.....	1
1.1.3 Vivir en pareja.....	2
1.1.4 La pareja de hoy.....	4
1.2 Características del compañero de vida.....	5
1.3 De la pareja a la familia.....	7
1.4 La familia.....	8
1.5 ¿Qué es la familia?.....	9
1.5.1 ¿Cómo se organiza la familia?.....	10
1.5.2 ¿Cómo evoluciona la familia.....	12
1.5.3 La familia como sistema de apoyo.....	14
1.5.4 Relaciones fraternales y parentales.....	14
1.5.5 Tipos de familia.....	15
1.5.6 Funciones de la familia.....	16
1.6 ¿Qué es Escuela para padres?.....	18
1.6.1 Principios fundamentales.....	19
1.6.2 El Programa Modular de Escuela para padres.....	20
1.7 La Comunicación Familiar.....	20
1.7.1 La Comunicación en la Pareja.....	21
1.7.2 Elementos de la comunicación.....	22
1.7.3 Consejos de comunicación para los padres e hijos.....	24
1.7.4 Valores en la familia.....	25
1.8 Desarrollo de la infancia.....	26
1.9 El amor de los niños por sus padres.....	33



1.9.1	La interacción padres-hijos a través del juego.....	34
1.10	Pistas concretas de ayuda en la relación con los hijos.....	35
1.11	Centro Infantil "Mi Casita"	37

CAPÍTULO 2

DIAGNÓSTICO DE LA SITUACIÓN FAMILIAR EN EL CENTRO INFANTIL "MI CASITA"

2.1	Antecedentes.....	38
2.2	Objetivos de la investigación.....	39
2.3	Metodología.....	39
2.4	Procesamiento y análisis de datos.....	41
2.4.1	Encuestas aplicadas a los niños	42
	Conclusiones y Recomendaciones.....	74
2.4.2	Encuestas aplicadas a los padres de familia.....	76
	Conclusiones y Recomendaciones.....	116
2.4.3	Encuestas aplicadas a los docentes.....	117
	Conclusiones y Recomendaciones.....	133
2.5	Verificación de la Hipótesis.....	134

CAPÍTULO 3

PROPUESTA DE FORTALECIMIENTO DEL NÚCLEO FAMILIAR A TRAVÉS DE LA ESCUELA PARA PADRES APLICADA AL CENTRO INFANTIL "MI CASITA"

3.1	Esquema de la propuesta.....	135
3.2	Justificación.....	137
3.3	Fundamentación.....	139
3.4	Objetivos.....	141
3.4.1	Objetivo General.....	141
3.4.2	Objetivos Específicos.....	141
3.5	Importancia.....	141
3.6	Ubicación Sectorial y física.....	142
3.7	Factibilidad.....	142

3.8	Descripción de la propuesta.....	144
3.8.1	Actividades.....	144
3.8.2	Recursos.....	145
3.8.3	Presupuesto.....	148
3.8.4	Impacto.....	149
3.8.5	Evaluación.....	149
3.8.6	Cronograma de la Propuesta.....	150
3.9.	Guía de Orientación Familiar.....	151
CONCLUSIONES Y RECOMENDACIONES		
	Conclusiones.....	180
	Recomendaciones.....	182
	Compromisos del Grupo de Tesis.....	184
	GLOSARIO.....	185
	BIBLIOGRAFÍA.....	187



PLANTEAMIENTO DEL PROBLEMA

El presente proyecto constituye una idea fuerza para desarrollar un trabajo que abra fe a la posibilidad de construir mejores relaciones entre padres e hijos, ya que en los últimos años se ha visto un deterioro paulatino de la Comunicación Familiar, debido a la influencia de muchos factores como son: la televisión y demás medios de comunicación que destacan programas de violencia; la migración de padres frente a la recesión económica que vive el país; el inadecuado uso del tiempo libre, la escasa dedicación de tiempo de los padres por mantener un trabajo que les permita sobrevivir, entre otros, han repercutido para que vaya en aumento una crisis de valores que se traduzca en la Desintegración familiar, que lastima a los seres más inocentes, los niños y niñas de nuestra sociedad.

En calidad de maestros de enseñanza primaria y preocupados por la familia, como columna vertebral en la formación integral de niños y niñas de nuestro país, ponemos en consideración el siguiente proyecto **ESCUELA PARA PADRES APLICADO AL CENTRO INFANTIL "MI CASITA"**, que ayudará a conseguir una mejor integración de la familia, mediante una comunicación más directa que estimule el desarrollo de cada uno de sus miembros.

En este trabajo se encuentra también la motivación personal, como factor impulsador para desarrollar este proceso. Una motivación que nace por la necesidad de interactuar con padres y madres hacia una comprensión y cambio de actitud en favor de un fortalecimiento del núcleo familiar que propicie una sociedad más humana.



INTRODUCCIÓN

El presente trabajo investigativo se encuentra realizado dentro del programa de Tesis Dirigida, para la obtención del Título de Licenciado en Educación Básica, de la Carrera a Distancia, Especialización Educación Básica.

Escribir una Tesis es siempre un desafío, y lo es más cuando se topan temas extensos y de tanta importancia como lo es la Familia, núcleo de nuestra sociedad, que en la actualidad se encuentra en crisis, amenazada por fuerzas políticas, sociales y económicas negativas que si no son controladas responsablemente, terminarán destruyéndola, dejando un mundo desnaturalizado no apto para la supervivencia de las futuras generaciones.

Uno de los graves problemas de nuestra indolente sociedad es que ningún estamento se ha preocupado con seriedad de FORMARNOS PARA LA VIDA, no tenemos cultura de planificación de nuestro destino, transcurrimos en esta humanidad por inercia, por costumbres, por imitación, de tumbo en tumbo, de error tras error y nos cuesta comunicarnos con nuestros seres queridos, y qué pensar en auto-prepararnos a través de la lectura del buen material que algunos medios de comunicación o grupos religiosos y culturales preparan sobre la familia.



Este trabajo presenta una propuesta de cambio para el fortalecimiento del núcleo familiar, utilizando como herramienta dinamizadora de este proceso la comunicación.

Aquí se encuentra una visión que busca integrar a la familia, aprovechando las vivencias que cada una de ellas ofrece, su participación, conocimientos y fusionarlos en pro de conseguir una mejor consolidación familiar.

El lenguaje en el que se ha pretendido escribir este documento es sencillo y comprensible, realizado con el propósito de colaborar para construir hogares felices.

La Tesis tiene un contenido teórico-práctico, el que sigue un esquema dividido en tres capítulos en los que se abarca: La Pareja Humana y la Familia, el Diagnóstico de la Situación familiar en el Centro Infantil "Mi Casita" y la Propuesta para el Fortalecimiento del Núcleo Familiar a través de la Escuela para padres.

Esperamos que el presente trabajo sea del agrado del lector y contribuya aunque sea con un granito a enriquecer el conocimiento sobre la temática tratada, les invitamos a proseguir leyéndonos en las siguientes páginas.

Atentamente,

LOS AUTORES.



INTRODUCTION

The present investigative work is carried out inside the program of Directed Thesis, for the obtaining of Graduate's Title in Basic Education, of the Career at Distance, Specialization Basic Education.

To write a Thesis is always a challenge, and it is it more when they meet extensive topics and of so much importance as it is it the Family, nucleus of our society that at the present time is in crisis, threatened by negative political, social and economic forces that if they are not controlled responsibly, they will finish destroying it, leaving a world not denaturalized capable for the survival of the future generations.

One of the serious problems of our indolent society is that no estamento has worried with seriousness about being FORMED FOR THE LIFE, we don't have culture of planning of our destination, we lapse in this humanity for inertia, for customs, for imitation, of tumble in tumble, of error after error and we find difficult to communicate with our dear beings, and what to think in us prepare through the reading of the good material that some media or religious and cultural groups prepare on the family.

This work presents a proposal of change for the invigoration of the family nucleus, using as tool active of this process the communication.

Here he/she is a vision that looks for to integrate to the family, taking advantage of the experiences that each one of them offers, their participation, knowledge and to fuse them in pro of getting a better family consolidation.



The language in which has been sought to write this document is simple and comprehensible, carried out with the purpose of collaborating to build happy homes.

The Thesis has a theoretical-practical content, the one that follows an outline divided in three chapters in those that it is embraced: The Human Couple and the Family, the Diagnosis of the family Situation in the Infantile Center "Mi Casita" and the Proposal for the Invigoration of the Family Nucleus through the School for parents.

We hope the present work is of the reader's pleasure and contribute although it is with a granite to enrich the knowledge on the thematic one treated, we invite them to continue reading us in the following pages.

Sincerely:

THE AUTHORS.



CAPÍTULO 1. MARCO TEÓRICO

1.1 LA PAREJA HUMANA

La elección de la pareja conyugal es el punto de partida de la conyugalidad. Es evidente la importancia que tiene esta etapa humana en la relación interpersonal con respecto al éxito o al fracaso del matrimonio.

Probablemente cuando conocemos a una persona, no sabemos en lo que terminaremos; aquí existen muchas posibilidades como el entablar una bonita amistad, el de rechazarla por ser una persona no afín a sus intereses o iniciar un romance que igual tendrá un fin impredecible, la felicidad o un sinnúmero de problemas.

Los seres humanos somos quizá la especie del reino de los vivos – algunos vivisimos- que nos adornamos con ciertas actitudes o “rebusques” como la mentira o engaño, la envidia, la hipocresía, por lo que debemos meditar en lo complejo y difícil que realmente es el CONOCER verdaderamente a nuestra pareja, para que no tengamos que 20 años después y con 5 hijos a cuestas el seguir arrepintiéndonos por nuestros apresuramientos y equivocaciones, con su secuela de sufrimiento, frustración, hogares desestructurados, hijos infelices, vidas acabadas.

1.1.2 ELECCIÓN Y LIBERTAD

Hablamos de elección porque el hombre es libre o por lo menos tendría que serlo y en materia tan importante y radicalmente humana como es el amor, la relación amorosa necesita aún más libertad.

Las personas excesivamente dependientes difícilmente pueden amar. Siempre están condicionadas por la dependencia: dependencia de los padres, de las presiones sociales, de los prejuicios y costumbres, de los mitos y tópicos, de las falsas interpretaciones religiosas, de lo económico, y sobre todo, de la gran dependencia del propio “yo personal”.



De aquí concluimos que toda elección de pareja conyugal no debe estar condicionada por nadie ni por nada, sino que ha de surgir casi sin que uno se de cuenta a través de un encuentro casual, fortuito, totalmente gratuito entre dos personas maduras con capacidad de compromiso o de relación abierta, semejantes en estructuras básicas y sobre todo con diálogo vivo, no tópico, o sea con una comunicación auténtica, transparente y profunda.

Elección y riesgo.- La elección de la pareja conyugal está ligada al riesgo, es posible la superación del mismo de saber aceptarlo con tranquilidad, serenamente, utilizando su capacidad de reflexión y su inteligencia madura para evitar sus efectos negativos alcanzando éxitos en la relación de pareja.

1.1.3 VIVIR EN PAREJA

Entender la complejidad del ser humano ha sido y será el reto de muchas generaciones de investigadores, en las áreas social y psicológica. Se puede descifrar con facilidad la estructura de la más sofisticada computadora para adaptarle a la satisfacción de nuestras necesidades, pero jamás se podrá “adaptar” a una persona completamente a nuestros intereses, tendencias, criterios, carácter, temperamento, es decir, a nuestra personalidad.

Esto nos hace notar que poder entender y conocer a nuestra pareja sea más difícil de lo que creemos.

PRIMERO CONOZCÁMONOS A NOSOTROS MISMOS

Como entender a los demás si aún no nos hemos descifrado cada uno de nosotros y de pronto, no sabemos el por qué de ciertas reacciones nocivas y hostiles que no nos permiten mantener una adecuada relación con las demás personas, por ejemplo:

- ¿Por qué si fue agredida en su infancia y adolescencia, vuelve a replicar esos dolorosos comportamientos con sus hijos?.
- ¿Por qué si fue duramente reprimido y coartado en su libertad de pensamiento y acción en su juventud, reprime igual o peor a sus hijos?.

- ¿Por qué anda siempre a la defensiva y ante la más mínima broma reacciona brutalmente?.

Estos casos nos sirven para ejemplificar cómo todas las experiencias gratificantes o frustrantes desde nuestra infancia, marcarán nuestros comportamientos durante toda la vida. De ahí la importancia de conocerse y llegar a una definición del yo personal, luego de lo cual viene el proceso más importante del ser humano RACIONAL que quiere triunfar en esta vida, lo que implica que tendrá que ser muy claro y objetivo en CÓMO REALMENTE ES, para recién hacer un listado de sus virtudes para cultivarlas y pulirlas llegando a su superación personal y ACEPTANDO los innumerables defectos que todos tenemos e ir viendo los mecanismos que permitan desecharlos. Es en este punto en donde la influencia del medio es decisiva para llegar a mantener una adecuada relación con la pareja.

Tenemos la tendencia a echar la culpa de nuestra desgracia al prójimo y en el caso de la pareja el prójimo más cercano es el compañero o la compañera. Reclamamos que nos entiendan y nos ayuden y tal vez ni entendemos ni ayudamos en la medida que el otro necesita.

Muchas veces tratamos de obviar la incomprensión con palabras; pero, ¿sabemos actuar? ¿Nuestra conducta es la que el otro precisa o aún reclama?

Si aceptamos que la pareja se hace con el tiempo y el diario convivir, admitiremos que necesitamos poner todo nuestro conocimiento y nuestra intuición en el logro de la “buena pareja”. Conocimiento e intuición de lo que el compañero/a precisa, anhela o desea.

Empecemos por cuidar y atender a nuestra pareja y esta conducta será proclive a una mejor relación y a sentar las bases para la felicidad y armonía.



1.1.4 LA PAREJA DE HOY

Los conflictos conyugales han existido siempre y siempre existirán. ¿Se presentan hoy a la pareja problemas nuevos?. La profunda evolución de la sociedad permite pensarlo. Basta con lanzar una mirada hacia atrás para constatar la aparición de esos nuevos problemas en función de la evolución sociológica. Antiguamente, unidad autónoma situada bajo la autoridad del padre de familia que acumulaba a menudo las funciones de jefe y de patrón en una sociedad agraria o artesanal, el grupo familiar se situaba como célula base, política y económicamente indispensable para la organización del país.

Era al mismo tiempo una unidad de producción y de consumo, es decir, que el grupo familiar, en su granja, producía todo lo que necesitaba para vivir y él mismo lo consumía: en este mundo de economía agraria, no había mucha necesidad de intercambiar con las familias vecinas.

Al interior del grupo familiar, el hombre se conformaba casi siempre con la esposa "razonable" que su padre le designaba y la estabilidad en el hogar estaba garantizada por la sociedad, es decir, por la ley. La mujer era a menudo mucho más joven que el esposo y envejecía más de prisa; esto daba una estabilidad y un equilibrio jerárquico a la pareja.

Las funciones de la mujer estaban claramente definidas. Las condiciones biológicas le imponían como función esencial dar a luz a un gran número de hijos y de protegerlos durante mucho tiempo contra la enfermedad dándole el pecho. La mortalidad infantil, en efecto, hacía obligatoria esta función biológica y procreadora de la mujer. Numerosos años de su vida estaban consagrados a las maternidades y a sus exigencias.

¿Qué sucede hoy día? ¿En qué se ha convertido la familia que vivía replegada sobre sí misma?

La especialización y la complejidad creciente del trabajo retiran a la familia su misión productora y la atribuyen al individuo, normalmente al padre. En nuestra civilización industrial, su trabajo ya no está localizado alrededor de

la casa familiar, sino en general mucho más lejos: se marcha temprano, vuelve tarde, ve poco a sus hijos durante la semana.

Su mujer ya no es la esposa de tiempos pasados, únicamente guardiana del hogar. La función biológica (amamantar) disminuye en beneficio de otra función, la función educadora y en muchos de los casos el hecho mismo de salir a trabajar para mejorar las condiciones de vida de su hogar.

En la realidad el matrimonio se ve a menudo amenazado, y sin el apoyo más o menos oficial de una sociedad que se ha vuelto indiferente. La pareja hoy vive un momento sociológico nuevo al que debe adaptarse.

Diferentes factores, y en particular, la desaparición de la lactancia multiplican los tiempos de fecundidad de la mujer y esto plantea a la pareja problemas sexuales nuevos.

Igualmente los bruscos cambios de medio ambiente, las transformaciones del modo de vida modifican las normas legadas por la tradición y la educación recibida en la niñez.

Todos estos factores sico-sociológicos, morales, culturales, económicos, provocan graves disensiones responsables del aumento de conflictos tales como: la inestabilidad laboral, la emigración, falta de trabajo, la pobreza, etc.

1.2 CARACTERÍSTICAS DEL COMPAÑERO DE VIDA:

1. Atracción física.- Este es uno de los elementos de la relación sexual que va a ser un capítulo importante en el matrimonio. Aunque nunca atracción física puede ser el criterio determinante para la constitución de una pareja, los componentes de una pareja además de sentirse físicamente atraídos deben tener en cuenta otros elementos que se exponen a continuación.
2. Compatibilidad de caracteres.- Quienes se eligen mutuamente con vistas a la construcción del matrimonio deben procurar ser lo más compatibles posible en todo lo que se refiere a estructuras básicas de la personalidad y a rasgos caracterológicos.



Existen diversas opiniones a este respecto:

- Unos piensan que la simetría o semejanza de características es la condición de la felicidad conyugal.
- Otros que la diferencia de caracteres produce una compensación y una estabilidad a la pareja.
- Otros opinan que tanto la diversidad como la conformidad pueden unir, y que por ello se puede afirmar que no hay un modelo de matrimonio, sino que cada matrimonio es original.

3. Nivel cultural.- Si no se tiene esto en cuenta pueden surgir problemas de comunicación.

Por supuesto no nos referimos a títulos académicos ni a cantidad de conocimientos. Lo que interesa es que las vivencias y las experiencias de cada uno las comprenda el otro, aunque no siempre se compartan.

4. Concepción de la vida.- Las actitudes de cada uno frente a los hechos de la vida, a la interpretación de la realidad, acerca del hombre, el trabajo, la convivencia, los hijos, no deben tener una diferencia abismal. Al contrario, dos mentalidades similares pueden lograr mayor éxito conyugal.

5. Madurez psíquica.- No basta con estar enamorados para formar una pareja. Es necesario que ese amor sea un amor maduro, propio de personas que han logrado los requisitos fundamentales de la convivencia humana: estabilidad, equilibrio, responsabilidad, etc. Tanto el enamoramiento pasajero como el amor romántico y genuino nos impide mostrarnos como realmente somos, lo que lleva al sujeto a pasar por alto ciertos defectos o trastornos de comportamiento de la persona hacia la que se siente atraído, pero que es tan trascendente identificarlos a tiempo para que ubiquemos a nuestra pareja tal como es.

¿Es posible ayudar a los candidatos al Matrimonio?

¿Es posible guiar la elección?. Si, teniendo en cuenta que esa búsqueda del otro está ya orientada por lo que cada uno es.



El hecho de pertenecer a un ambiente, a una familia, tener un oficio, el carácter, la historia, su conciencia de sí mismo, están implicados en la elección de pareja.

Una forma de ayudar a la elección de pareja es ayudar al individuo a conocerse a sí mismo, sus reacciones, sus sentimientos, sus modos de conducta.

También es necesario hacer comprender que en el matrimonio es importante la relación de la personalidad de los dos.

No hay que menospreciar la importancia de los factores sociales y naturales, acuerdo entre familias, vivienda, dinero, etc.

Pero está comprobado que los verdaderos conflictos conyugales no están provocados por estos factores sino por un empeoramiento psicológico más profundo y personal: los esposos se dan cuenta de que aquello que los ha unido se ha evaporado, se sienten extraños el uno al otro.

Sería un error pensar que el conflicto viene determinado por el tipo de elección que se ha hecho, pero a veces juega un papel importante.

De todos modos, las personas van evolucionando en función del otro.

El período de noviazgo es fundamental para este conocimiento mutuo que prepara el futuro entendimiento, siempre que este período no se dedique solamente a la instalación material ni a la ostentación en la que cada uno falsea su personalidad presentando un personaje ideal.

Lo importante es que el noviazgo sea un aprendizaje de la comunicación y un descubrimiento de las características del otro.

También es importante ayudar a los novios a comprender que están al comienzo de una evolución y que su éxito o fracaso depende de ellos. Cuanto más se haya evitado la casualidad en la elección, más favorables serán las perspectivas.

1.3 DE LA PAREJA A LA FAMILIA

Quienes tenemos un hogar debemos asumir un doble papel, primero aceptar un cambio en nuestros estilos de vida tradicionalistas, nocivos, para así



tener una perspectiva más amplia de la vida acorde a la situación actual, para lo cual debemos despojarnos de mitos y tabúes que impiden convivir en paz y armonía, y en segundo lugar convertirnos en “nuevos modelos” para que nuestros hijos adopten un nuevo estilo de vida, desechando la agresividad que se confunde con autoridad. Si nuestros hijos no tienen modelos adecuados que transmitan valores positivos, ¿cómo esperar un cambio en las nuevas generaciones?

La pareja debe superar las normales diferencias que significa el unir dos personalidades diferentes; es la llamada a ceder posiciones tercas, radicales, embadurnadas de orgullo que no permite una comunicación racional para así complementarse en la superación de los severos conflictos sociales y económicos que atraviesen y los que se presentarán.

Los padres, somos los primeros educadores o “deseducadores” de nuestros hijos. Si no nos preparamos conociéndonos primero a nosotros mismos, luego a nuestros hijos, comunicándonos con afecto, ternura y paciencia, ¿cómo prepararles para sobrevivir en una sociedad cada vez más injusta con alto riesgo para los niños y jóvenes?

1.4 LA FAMILIA

Según Federico Engels quien dice “en su origen la palabra familia no significaba el ideal formado por una mezcla de sentimentalismos y desacuerdos domésticos”.

En la antigüedad, por ejemplo: Los romanos no utilizaban esta palabra para referirse a un grupo de personas formadas por la pareja conyugal o sus hijos, sino que con ella solo se referían a los esclavos, es decir, que se usaba este vocablo para designar a un grupo de esclavos pertenecientes a un mismo dueño.

Desde el fundador de la Sociología Augusto Comte hasta el tratadista de doctrinas biológicas Arturo Schaffle, consideraron a la familia como la célula social, como el protoplasma social, como la institución social

fundamental que sirve de puente entre el individualismo y la especie humana.

Ortega y Gasset.- Para ellos, la familia es algo más que una célula social es para el niño desde que nace el “todo”; de ella aprende el lenguaje, las costumbres del grupo, su moral y sentido de vida.

Henry Morgan.- Para este autor la Familia “es un elemento que no se estaciona, evoluciona, pasa de una forma inferior a una forma superior se incorporan los procesos hechos por la familia y estos no sufren “una radical modificación” sino cuando en esa misma magnitud se halla modificada la familia.

Constituye la base angular de la sociedad, de acuerdo al psicólogo IZQUIERDO (1995) citado en la Guía de Orientación Juvenil y Familiar expresa que:

La familia es el primer escenario donde el niño/a se encuentra con el ambiente natural y social. En el medio familiar el niño aprende a desarrollar sus hábitos, costumbres y también a formar sus actitudes. El niño recibe “influencias” notables de sus padres y correlativamente, los hijos influyen a sus progenitores. En este sentido, padres e hijos somos “educadores” y “educandos” (p.14).

1.5.¿QUÉ ES LA FAMILIA?

La familia es un SISTEMA, es decir

- Un conjunto de personas que mantienen entre sí vínculos estrechos, organizadas para asegurar el desarrollo saludable de sus miembros y que va creciendo, pasando por distintas etapas para:

- Apoyar el desarrollo individual de sus integrantes (el “nombre”), proporcionando al mismo tiempo un sentimiento de pertenencia e identidad familiar (los “apellidos”).
- Valorar la cultura en la que vive y ser transmisora de la misma; sólo la familia puede cambiar y al mismo tiempo mantener la continuidad

suficiente para asegurar el crecimiento psicológico y social de cada miembro.

1.5.1 ¿CÓMO SE ORGANIZA LA FAMILIA?

La familia posee una ESTRUCTURA: Un conjunto “invisible” de funciones que organizan la manera de comportarse y de relacionarse los miembros de la misma.

CARACTERÍSTICAS DE LA ESTRUCTURA FAMILIAR:

- Los padres tienen más autoridad que los hijos.
- La forma de comportarse de cada miembro depende también de las expectativas mutuas, es decir, de lo que cada uno espera del otro. En ocasiones estas expectativas se heredan de generaciones anteriores y se encuentran muy presentes en la mente de cada miembro.

Por ejemplo, en una familia en la que todas las generaciones se “empeñan” en que un hijo sea médico.

- El sistema familiar desempeña sus funciones a través de subsistemas, en los cuales se posee distinto poder y se aprenden habilidades distintas.

EL SUBSISTEMA CONYUGAL se constituye cuando dos adultos de género diferente se unen con la intención de formar una familia. El funcionamiento óptimo se dará si las tareas se basan en la complementariedad y en la acomodación mutua. La pareja debe poseer un territorio psicosocial propio.

▪ **Control**

Complementariedad: las demandas hacia el otro miembro de la pareja así como la gratificación están compensadas por ambos lados:

• **Estimulaciones**

Acomodación mutua: entre los dos se van regulando los espacios y tareas comunes: domésticas y de ocio, así como los espacios en tareas individuales y recreativas.



EL SUBSISTEMA PARENTAL. Cuando nace el primer hijo, el matrimonio alcanza un nuevo nivel

La relación de paternidad requiere la capacidad de alimentación, guía, control, funciones que los padres pueden desempeñar si aceptan que el uso de la autoridad les pertenece a ellos.

También es importante para la familia que se está creando no renunciar al papel de esposos, a tener un territorio de intimidad, trazando un límite claro que permita el desarrollo óptimo de su función de padres pero sin excluir las relaciones conyugales.

EL SUBSISTEMA FRATERO, esto es, el grupo de hermanos, es el primer laboratorio en el que los niños experimentan relaciones con sus iguales. En el mundo fraterno aprenden a negociar, cooperar, competir, descargan sus culpas y se apoyan mutuamente; aprenden a ganar amigos y aliados y logran reconocimiento por sus habilidades.

Cuando estos niños se ponen en contacto con un grupo de iguales externo a la familia, intentan actuar de acuerdo a las pautas del mundo fraterno.

- Los subsistemas se diferencian unos de otros por medio de LÍMITES, reglas que dicen quién participa y de qué manera. Estas reglas deben ser claras, deben definirse con suficiente precisión para permitir a los miembros el desarrollo de sus funciones sin interferencias, pero al mismo tiempo permitiendo el contacto entre los miembros de un subsistema y otro.

Todas estas pautas de funcionamiento ayudan a la familia a mantenerse a sí misma, a conservar su identidad.

Ahora bien, para poder adaptarse cuando las circunstancias cambian, debe poseer formas alternativas para funcionar y la suficiente flexibilidad para ponerlas en práctica, sin que los miembros pierdan su marco de referencia.



1.5.2 ¿CÓMO EVOLUCIONA LA FAMILIA?

La familia no es una entidad estática, sino que está en proceso de cambio continuo al igual que sus contextos sociales. Continuamente está sometida a las demandas de cambio de dentro y de fuera. Como sistema que tiende al mismo tiempo a la conservación y a la evolución, la familia pasa por períodos de desequilibrio que alternan con períodos de tranquilidad.

Si la familia se resiste al cambio es fundamentalmente por dos razones: porque los modelos de funcionamiento familiar que uno conoce (los de la familia de origen aportan seguridad; y por cuestiones de lealtad a los valores de la familia de origen, unidos a creencias no cuestionadas acerca del manejo de las relaciones y de los roles, creencias que pueden tomar el valor de reglas de relación con consecuencias negativas para quien las transgreda.

Se define el **CICLO VITAL FAMILIAR** como el conjunto de fases por las que atraviesa una familia desde el momento en que se forma hasta la vejez de los padres. El paso de una etapa a otra supone una evolución del sistema; no obstante, es inevitable la aparición de crisis que hay que resolver de forma adecuada.

La primera fase es la *selección del compañero o compañera*. Desde este momento, lo que se gana en pertenencia, se pierde en individualidad. Cuando la pareja entra en la fase de convivencia, deberá armonizar los estilos y expectativas de ambos y elaborar modalidades propias para procesar la información, establecer contacto y tratarse con afecto. La elaboración de pautas viables para expresar y resolver los conflictos es un aspecto esencial de este período. Para formar la nueva unidad de pareja, cada uno tiene que convertirse en parte, sentimiento de pertenencia que no es sólo limitador, sino también enriquecedor.

El siguiente estadio sobreviene con *el nacimiento del primer hijo*. La pareja debe organizarse para enfrentar las nuevas tareas. El sistema corre peligro si

la esposa se encuentra prisionera de contradictorias demandas en la división de su tiempo y de su lealtad. Al tiempo que la familia se enfrenta de continuo a problemas de control y socialización, tiene que negociar nuevos contactos con el mundo exterior. Según va creciendo el niño, los padres tienen que crear métodos adecuados para mantener el control y al mismo tiempo alentar el crecimiento. Cuando nace otro hijo, es preciso instituir un mapa más complejo y diferenciado.

Cuando *los niños van a la escuela*, los nuevos límites entre el hijo y el progenitor tendrán que permitir el contacto al tiempo que dejan en libertad al hijo para reservarse ciertas experiencias.

Con la adolescencia, el grupo de amigos cobra mucho poder, y la familia empieza a interactuar con un sistema poderoso ya a menudo competidor; por otra parte, la capacidad cada vez mayor del adolescente, lo habilita para demandar reacomodamientos de sus padres. Los temas de la autonomía y el control se tienen que renegociar en todos los niveles. Un desequilibrio leve que requiere adaptación es característico de las familias durante buena parte de este estadio.

Comienza posteriormente el *proceso de separación*, cambio que resuena en toda la familia. Los padres tienen que ir asumiendo que van perdiendo a sus hijos. Puede ser una frase depresiva para la madre, al tener que buscar nuevos intereses o porque ya no existe nada que compartir con el esposo. Los hijos ya han creado sus propios compromisos con un estilo de vida, una carrera, amigos, y por fin, un cónyuge. A esta fase se le llama "nido vacío", porque suele asociarse a la depresión que una madre experimenta cuando se queda sin ocupación. Este periodo se puede definir como una etapa de pérdida, pero puede serlo de un notable desarrollo si los cónyuges, como individuos y como pareja, aprovechan sus experiencias acumuladas, sus sueños y sus expectativas para realizar posibilidades inalcanzables mientras debían dedicarse a la crianza de sus hijos.

1.5.3 LA FAMILIA COMO SISTEMA DE APOYO

Como hemos visto, las familias son complejas unidades sociales que cumplen muchas funciones, que varían durante la vida de sus miembros. Cubren necesidades de tipo biológico, psicosocial y económico, y median entre la sociedad y los individuos como agentes de socialización y control. Concretamente, la familia funciona como sistema de apoyo de la siguiente forma:

- Enriqueciendo a los miembros que la forman a través de la transmisión de información y experiencias, de generación en generación
- Ayudando a adaptarse a los cambios que se producen en la sociedad y a las expectativas difíciles de entender.,
- Es fuente de valores, creencias y códigos de comportamiento, que actúan como una especie de brújula orientando en el camino, ayudando a la comprensión del mundo y del lugar que ocupamos en él.
- Orientando y mediando en la resolución de problemas importantes.
- Proporcionando ayuda material y concreta al sustento de sus miembros.
- Siendo un refugio para el descanso, un lugar donde expresarse libremente y sentirse protegido.
- Proporcionando estabilidad personal y contribuyendo al control de las emociones, sobre todo en momentos de dificultades personales o situaciones de estrés.

1.5.4 RELACIONES FRATERNALES Y PARENTALES

Consideramos que los padres e hijos deben comunicarse, compartir todas sus experiencias, vivencias con naturalidad, escucharse mutuamente. De lo contrario nuestros hijos buscarán afuera informaciones y respuestas no

idóneas. Por lo tanto los padres debemos prepararnos para acompañarles en su crecimiento y guiar las tareas escolares.

Cada vez se siente más la necesidad de involucrar a los padres y madres de los alumnos en la tarea educativa. La familia debe interesarse en el progreso de sus hijos e hijas ambos deben acudir a la institución, no sólo para recibir las libretas o dar cuotas, sino también para recibir charlas, cursillos, talleres que la escuela pueda organizar sobre: estimulación intelectual, educación sexual, prevención de la violencia, control de enfermedades prevenibles, alimentación sana, educación ambiental, recreación familiar y demás temas de interés que estimulen las relaciones familiares. Los padres son los primeros educadores de sus hijos, son los principales modelos de los que aprenden. Los niños, necesitan sentirse apoyados en todo momento por sus padres y educadores, de quienes aprenden las actitudes, hábitos, valores, si los padres toman en cuenta el rol que desempeñan en la educación de sus hijos, sólo así tendrán la satisfacción de comprobar el agradecimiento y la alegría del niño/a al permitirle tan fascinantes experiencias.

1.5.5 TIPOS DE FAMILIA

Existen algunos tipos de familia así :

- Familia Conyugal.
- Familia Consanguínea.
- Familia Punulúa.- En Hawai = compañero íntimo.
- Familia Sindiásmica.- Une un hombre y una mujer, permite la poligamia e infidelidad.
- Familia Monogámica.- Hay fidelidad.
- Familia Patriarcal.- Predomina la autoridad paterna. Ejemplo en Sudán.
- Familia Matriarcal.- Predomina la autoridad materna.

Realizando un análisis de las características de los diferentes tipos de familia podemos concluir que en nuestro país existe el predominio de la familia conyugal, porque es el tipo de familia contemporánea, pues el ser

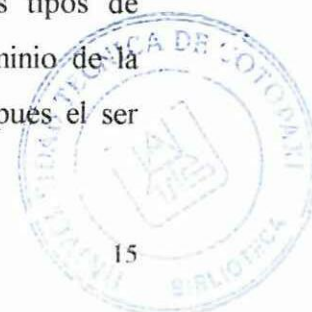

humano siente gran necesidad de seguridad en sus relaciones personales, así como también, deseo de compañía, deseo de conseguir estabilidad y de congeniar con su pareja.

1.5.6 FUNCIONES DE LA FAMILIA

Las funciones que cumple la familia son tres- Funciones Jurídicas, legislativas y de protección de la familia, el Estado es el encargado de controlar las funciones de la familia, concediéndole igualdad a todos los miembros que la integran.

- Función económica.- En la actualidad tanto el hombre como la mujer a través de su trabajo contribuyen al bienestar económico del hogar.

- Función educativa.- A la familia se la despojó de la parte educativa llamada instrucción, pues por el adelanto de la ciencia y de la tecnología, la familia no estaba capacitada para ejercerla, la instrucción pasó a manos de la institución escolar (escuela, colegio, universidad). Pero a pesar de este comportamiento en términos generales, aún conservó su carácter pedagógico, no formal, rol difícilmente sustituible, sobre todo en la primera etapa de crecimiento de los hijos.

La familia en el Ecuador.- Así como en toda sociedad la familia ecuatoriana también ha experimentado un proceso evolutivo de carácter histórico-étnico- cultural. El mismo que se originó en el hecho histórico de la conquista española, continuó en la colonia, luego en el presente siglo en la urbanización y en la industrialización y hoy sigue evolucionando.

Una muestra de esta evolución y de la importancia de la participación de la familia en la educación es el programa escuela para padres del Ministerio de Educación que se planificó conforme a la “realidad ecuatoriana”, cuyo pionero es el Doctor Jesús González, ciudadano chileno, prominente catedrático de la Universidad Católica de Quito, se dio inicio en el Colegio



Sagrados Corazones de Rumipamba con el nombre de “Primeras Jornadas Psicopedagógicas”.

INICIO DE ESCUELA PARA PADRES

Se inicia Escuela para Padres como un Plan Piloto Experimental el 27 de abril de 1981 por un grupo de psicólogos, pedagogos y maestros, observando que la sociedad vivía una continua falta de comunicación, maltrato, abuso, y la no comprensión familiar, este plan contaba con la participación de ocho establecimientos educativos establecidos en Quito y Cayambe luego se extiende a las provincias de Azuay, Guayas y Esmeraldas. En lo posterior se realiza una coordinación con las DIRECCIONES provinciales de Educación tomando el nombre de INSTITUTO NACIONAL PARA PADRES.

Después de algunos años 1989 se crea como programa provincial para padres, luego para el año 1994 vuelve a ser Programa Nacional para Padres con el auspicio del INNFA, el mismo que se separa, ante esto se crea el INEFE como dependencia de la Subsecretaría del Ministerio de Educación, contándose con la participación de los padres de familia en el curso de cuatro niveles de estudio.

Por lo que hoy en día se cuenta como un programa de estudio por las Direcciones Provinciales de Educación como Escuela para Padres.

ANTECEDENTES GENERALES PARA LA CREACIÓN DE UNA ESCUELA PARA PADRES.-

Múltiples estudios realizados en diversos países del mundo y en el Ecuador, pensaban que la familia está sumida en una profunda crisis debido a que esta célula primigenia de la sociedad es quien recibe los efectos de conflictos socio-económicos, políticos, culturales, educativos, etc.

Citaremos algunos problemas específicos detectados en la sociedad ecuatoriana:

- Problemas económicos, bajos salarios, desempleos, falta de vivienda, falta de salubridad.
- Nivel cultural de los padres menos que el de los hijos que se educan en planteles seleccionados.
- Problemas de incomprensión, incomunicación y falta de respeto mutuo en el hogar.
- Falta de conocimiento e irresponsabilidad en el cumplimiento de las funciones y roles de los padres de familia.
- Falta de comprensión de los problemas de niños y adolescentes y deficientes relaciones humanas entre padres e hijos.
- Descuido en la función educadora de la familia que se evidencia en la falta de hábitos de estudio, trabajo, responsabilidad y de disciplina que conduce a los fracasos escolares.
- Mal uso del tiempo libre y descontrolada utilización de la televisión.

1.6 ¿QUÉ ES ESCUELA PARA PADRES?

Este programa se lo define en los siguientes términos:

Es un proceso educativo permanente no formal que tiene por objeto ofrecer a los padres de familia oportunidades de participación en el conocimiento crítico de la realidad familiar para provocar un cambio de actitud frente a la problemática familiar y social existente.

Esta institución intenta fortalecer el proceso de madurez humana en las dimensiones biológicas, psicológicas y socioculturales en el núcleo familiar.

Ellos plantean que es un nuevo tipo de educación centrada en la persona, es decir, entre “un discutir de nuevas posibilidades para mejorar cualitativamente, a través del contacto grupal, el diálogo franco y el compromiso”.

La escuela para padres indica entonces:

- Una educación para el ser que para el hacer y tener.
- Una educación para el desarrollo personal y social.

- Una educación para el amor y la vida.

La escuela para padres del Ministerio de Educación y del INNFA, sintetiza lo que es su Institución:

- Método activo de aprendizaje, centrado en las vivencias cotidianas.

- Intercambio de experiencias.- Búsqueda conjunta de soluciones.

- Momento de encuentro familiar.

- Interrelación e integración grupal.- Acción que genera nuevas actitudes que promueve el rescate de los valores familiares, modelo participativo para ejercitar el derecho pleno de la familia para educar.

1.6.1 PRINCIPIOS FUNDAMENTALES.-

- Los padres por su propia naturaleza tienen derecho y obligación de participar en la educación de sus hijos.

- La escuela para padres partiendo del análisis crítico de las estructuras educativas actuales pretende ofrecer una alternativa dinámica que promueve la real inserción de los padres de familia al proceso educativo e integrador.

- La escuela para padres se propone fortalecer la función formadora de la familia como célula básica de la sociedad.

- La escuela para padres busca incorporar elementos no formales para la educación escolarizada vigente.

- La escuela para padres desempeña su labor orientadora dentro del más profundo respeto al pluralismo ideológico.

- La escuela para padres ejecutará su programa con una referencia permanente a la realidad social, teniendo en cuenta las circunstancias concretas de cada comunidad.

- La escuela para padres contribuirá a través de su interacción la familia plenamente adscrita a la realidad social a la búsqueda de una verdadera identidad nacional y al decidido rescate de los valores que conforman la ecuatorianidad.

- La escuela para padres frente a la existente acción manipuladora y alarmante del tiempo libre quiere ofrecer una oportunidad para que la



familia encauce positivamente este factor en formación de la educación integral de los hijos.

1.6.2 EL PROGRAMA MODULAR DE ESCUELA PARA PADRES

Objetivo General.-

Propiciar la formación y desarrollo de la nueva sociedad ecuatoriana, fundamentada en la integración de la familia como núcleo central de la comunidad nacional.

Objetivos específicos.-

- Propugnar un cambio de actitud de los padres de familia frente a los problemas sociales y familiares con miras a buscar soluciones a sus conflictos más comunes.
- Ofrecer a los padres de familia la ocasión de una seria reflexión, estudio y análisis de una responsabilidad en el proceso de formación de sus hijos.
- Crear instrumentos teóricos y prácticos que habiliten a los padres de familia a participar activamente en la educación de sus hijos.
- Promover la participación de los padres de familia en los esfuerzos de acción pedagógica de los establecimientos educativos con miras a la formación de la comunidad educativa.

1. 7 LA COMUNICACIÓN FAMILIAR

Para “Escuela para Padres” la comunicación familiar es uno de los aspectos básicos sobre los que gira la vida en familia. Una familia que no se comunica está al borde de la desintegración, o al menos está atravesando por alguna crisis que impide que los miembros de esa comunidad no manifiesten a los demás sus anhelos, preocupaciones, esperanzas, dificultades, limitaciones, experiencias de la vida diaria, etc.

La comunicación familiar tiene un gran valor en la vida personal de cada uno de los integrantes del hogar. El diálogo auténtico, no es un frío intercambio de palabras, ni tampoco de ideas o conceptos tan manoseados como la paz, la justicia, la libertad, no es sumisión ni interpelación, el diálogo es una arma secreta que relaciona horizontalmente a dos seres que quieren compartir algo de su vida con humildad y generosidad.

1.7.1 LA COMUNICACIÓN EN LA PAREJA

La comunicación dentro de la vida en pareja tiene un gran valor, ya que, el auténtico diálogo, no es un frío intercambio de palabras ni tampoco de ideas o conceptos tan manoseados como la paz, la justicia, la libertad, no es sumisión ni interpelación, el diálogo es una arma secreta que relaciona horizontalmente a dos seres que quieren compartir algo de su vida con humildad y generosidad.

La comunicación en la pareja exige tanto del marido como de la mujer, la adopción de cuatro actitudes fundamentales:

- a) Que ambos sean conscientes y acepten mutuamente, esto es, la educación que ha recibido, cómo ha vivido, su temperamento y su carácter.
- b) Que tanto el marido como la mujer sepan adquirir la costumbre de escuchar los argumentos y comprenderlos, sin lo cual la comunicación es imposible.
- c) Que los dos miembros de la pareja estén dispuestos a compartir la vida, lo que significa ser partícipe de las preocupaciones, de las ideas y experiencias.
- d) Y por último, que ambos sean capaces en cualquier momento de reconocer la existencia de problemas, como pueden ser defectos propios y de la pareja, errores que se cometan, o bien defensas que se adopten; y lo que es aún más importante, saber en unión con su



cónyuge, buscar un camino para solucionar cada uno de estos problemas.

1.7.2 ELEMENTOS DE LA COMUNICACIÓN

Los elementos básicos que intervienen en un proceso de comunicación son:

- a.- Emisor
 - b.- Mensaje
 - c.- Medio de Comunicación
 - d.- Receptor
-
- a. El Emisor.- constituye la fuente de información, es el responsable de exteriorizar la comunicación.
 - b. El Mensaje.- Es lo que se quiere transmitir (información).
 - c. Medio de Comunicación.- Es el vehículo a través del cual se transmite el mensaje. Ejemplos: Radio, teléfono, cartas, televisión.
 - d. Receptor.- Es la persona que recibe y comprende el mensaje transmitido.

El amor es COMUNICACIÓN en el encuentro y en el abrazo, por eso no puede haber amor sin comunicación.

La comunicación con los otros es la fuente de un enriquecimiento personal. Implica una transformación real de los que se relacionan, ya que se influyen mutuamente.

La persona adulta, consciente de su papel de educador tiene que tomar una actitud sensata ante los obstáculos que dificultan la comunicación, y contrarrestar así su acción negativa. De su actitud depende que lo que habría de ser una ruptura negativa, por ejemplo de tipo generacional, se convierta en instrumento eficaz de diálogo. Procurará estudiar, conocer profundamente las causas que han provocado un corte en las relaciones interpersonales. Caerá en la cuenta de que para comunicarse es indispensable una actitud de escucha, de acogida, de conocimiento del otro.

Finalmente llegaremos a la conclusión de que la comunicación es una verdadera pedagogía, con la cual podemos ir modelando la personalidad de nuestros hijos.

La comunicación de presencia les solidariza en una situación común, en una estructura que hace que el grupo que forman sea otra cosa distinta de la suma de los dos. Entre dos se piensa, se siente, se habla y se reacciona en función del otro. Este influjo intenso de la presencia, que me sobrecoge, me tranquiliza o me consuela, constituye un elemento fundamental de la comunicación. Todo lo que acontece por medio de la palabra que se produce en el silencio por el hecho de la presencia. Pero este silencio se rompe y comienza un intercambio verbal.

Por lo tanto educar es crear el diálogo. ¿En nuestra vida social y familiar no tenemos necesidad cada día de instaurar el diálogo o de restablecerlo si se ha cortado?

La comunicación personal entre madre e hijo en la infancia.- establece el fundamento de una experiencia que durará toda la vida. De la comunicación madre-hijo nace un sentimiento de seguridad permanente.

De la comunicación padre-hijo brota en el niño una seguridad activa que le permitirá enfrentarse con las dificultades futuras. Los niños son alegres cuando el ambiente es alegre.

Sabemos que los movimientos espontáneos de nuestro cuerpo son significaciones vivas que tenemos que aprender a reconocer y utilizarlas adecuadamente en nuestra comunicación en el hogar, deberíamos aprender a reparar en los contenidos del lenguaje que utilizamos y en los que emplean nuestros interlocutores. Se evitarían así conflictos y tal vez se aumentaría la tan mentada comunicación de la que todos hablamos y de la que tanta necesidad tenemos.

1.7.3 CONSEJOS DE COMUNICACIÓN PARA LOS PADRES E HIJOS

Es indispensable que los niños sientan a su alrededor una atmósfera de felicidad y sepan que ésta se debe a ellos, a su presencia. La buena comunicación ayuda a los chicos y a los padres a desarrollar confianza, sentimientos de auto valía y buenas relaciones con otros. Trate estos consejos:

- Enseñe a los chicos a escuchar...gentilmente acaricie a su chico antes de hablar...diga el nombre del niño.
- Hábleles con voz tranquila...susúrrelos en ciertos momento de modo que el niño tenga que escucharlo más cerca...a ellos les gusta esto.
- Mírele directamente a los ojos del niño de modo que usted pueda saber cuándo el o ella le comprende...agáchese o siéntese...hágase del tamaño de su niño.
- Practique el escuchar y el hablar... hable con su familia acerca de lo que ustedes ven en la televisión, oyen en la radio o vean en el parque o en la tienda (Hable con los niños sobre la escuela y sus amigos).
- Sorprenda a sus niños y adolescentes siendo buenos. Alábelos por cooperar con usted o sus hermanos, por hacer aquellas pequeñas cosas que son tan fáciles de dar por supuestas.
- Use un tiralenguas que inviten a los niños a decir más acerca de un incidente o de sus sentimientos: "Ya veo"... "Oh"... "Cuénteme más"... "No me tomes el pelo"... "Realmente"... "Dímelo de nuevo, quiero estar seguro de que te comprendí".
- La alabanza construye la confianza de un niño y refuerza la comunicación. Las palabras groseras destrozan a los niños y los enseñan que ellos no son los suficientemente buenos.
- Los niños nunca son demasiado viejos como para decirles que se les ama. Decir "Te amo" es importante. Escribirlo en una nota provee al niño un recordatorio que él o ella puede llevarlo consigo.

- Dé su atención incondicional cuando sus niños quieran hablarle. No lea, no mire la televisión, no se duerma o no se ocupe en ninguna otra tarea.
- Las habilidades de la buena comunicación duran toda la vida.

1.7.4 VALORES EN FAMILIA

Los hábitos y los valores los vamos formando desde la infancia pero la repetición de gestos, actos o costumbres no son suficientes para que hagamos la transferencia como un conocimiento racionalizado o científico, puesto que para que esto se de, se requiere de dos condiciones básicas en los niños: el análisis y reflexión del por qué hacemos tal cosa y lo más importante, el ejemplo que les debemos dar para ser consecuentes con la teoría.

Los valores son diferentes de país a país, de región a región, de estado a estado, de ciudad a ciudad y lamentablemente de familia a familia, dentro de una misma familia hay esquemas diferentes de valores. Nuestras familias no están aisladas, no vivimos en una burbuja de cristal protegidos de todas las cosas a nuestro

A lo largo de la historia de la humanidad alrededor del mundo las personas siempre han procurado adquirir aquellas cosas que consideran valiosas y han procurado desarrollar actitudes que consideran valiosas e importantes, sin embargo nos hemos dado cuenta de que es muy difícil hablar de un esquema de valores, la gente no lo acepta; lo que en un momento de la historia era considerado moralmente bueno, en otro momento no lo es y nosotros mismos lo vivimos el día de hoy. Nuestros hijos salen de la casa, van a una escuela, nuestra pareja probablemente trabaja, está en otro lado, nosotros mismos estamos involucrados en muchas actividades.

La sociedad ha mostrado un descenso en lo que se refiere a los valores tradicionales:

La Compasión.	El Honor	El Coraje Moral.	La Responsabilidad.
La Libertad.	La Humildad	La Obediencia.	La Armonía.
La Generosidad.	La Justicia	La Paz.	La Tolerancia.
La Honestidad.	La Lealtad	El Respeto.	La Confianza.

Estos valores son los que se deben cultivar en cada uno de los hogares, con la práctica y el ejemplo que impartan los padres a sus hijos, para dejarles una sociedad más humana y más justa.

1.8 EL DESARROLLO DE LA INFANCIA¹

Los cinco años es una edad muy importante para el desarrollo del Yo. En muchos países comienza su socialización en el Jardín de Infantes o “Kinder”.

En casa demuestra gran solicitud hacia el progenitor del sexo opuesto. Es servicial y le gusta hablar. Al mismo tiempo hace muecas, parpadeos, ruidos de garganta, etc. Ya tienen un juego estable, corta y pega, juega con arcilla, enhebra hilos. Ya se viste solo completamente. Dibuja antes de acostarse y a veces tiene pesadillas. Acepta modales al comer, come despacio y limpia el plato. Accidentalmente se orina en la cama. Conoce bien la diferencia sexual y ha superado el exhibicionismo. Tiene noción parcial de “semana” y se interesa por el calendario y el reloj. Conversa con amigos imaginarios y se inventa juegos.

Los seis años, coinciden por lo general con la edad escolar formal. El niño inicia la lectura y la escritura, aunque todavía presenta torpeza con actos complejos. Ya cose y colorea. Ya tiene suficiente equilibrio como para montar bicicleta y juega en el columpio. Hay una despreocupación por el orden y pierde sus cosas. Se despierta temprano y tiraniza a la madre. Ya

¹ LAWRENCE, Shapiro. *La Inteligencia emocional de los niños*. Ed. Javier Vergara Editor S.A., Buenos Aires – Argentina, 1997. pp. 42 – 47.



tiene conciencia vaga de lo que es el matrimonio y se interesa por las diferencias físicas de ambos sexos. Usa el tenedor para comer aunque tiene resistencia a los modales. Si moja la cama se siente culpable. No le gusta hablar de la defecación. Lloro fácilmente y explota en casa por las tensiones. En cuanto a su personalidad se centra en sí mismo y quiere todo para sí.

Cuando el niño llega a los seis años la madre por lo general se lamenta: "como ha cambiado mi hijo (a), no sé qué le ha pasado". Y en efecto el niño hasta los cinco años mantenía características agradables. Un niño bien portado, bien organizado, cómodo consigo mismo y con el mundo. Pero al aproximarse a los seis años comienza a cambiar su personalidad y su conducta.

Por lo general, cuando el niño se aproxima a los seis años comienza a molestar y a mostrarse impaciente como si se hubiera declarado en guerra contra sí mismo y con el mundo. A veces se muestra valiente, perezoso, indeciso, y de pronto cambia a ser demasiado exigente y explosivo. A veces es cariñoso, y a veces rechaza a todo el mundo. Hay momentos en que en realidad se muestra muy simpático y sociable, pero eso tampoco es un estado permanente. Esto es lo que trae contrariedad y perplejidad a los padres, los que muchas veces pierden la paciencia y creen que no pueden comprender a sus hijos. ¿Cuál es la razón para ese cambio?

Por lo general el sexto año de vida trae consigo cambios fundamentales tanto corporales como psicológicos. Es una edad de transición. Empiezan a desaparecer los dientes de leche. Aparecen los primeros molares permanentes. Además, hay cambios químicos en el cuerpo de los niños que se reflejan en un aumento de la susceptibilidad a las enfermedades infecciosas y un cambio de carácter. A veces se le inflaman los oídos, surgen dificultades en la nariz y en la garganta, y hasta se afectan los mecanismos de la visión. En conclusión, a los seis años, los niños no parecen ser tan sanos ni tan fuertes como a los cinco.

En el aspecto psicológico, a partir de los seis años surgen en el niño nuevas inclinaciones, nuevos impulsos, nuevos sentimientos como consecuencia de una nueva etapa en el desarrollo del sistema nervioso. Esto significa un paso

más hacia la madurez, por lo cual es necesario adoptar una visión constructiva y optimista de las dificultades por las que atraviesa los niños de esa edad. Los padres y maestros sabios procuran comprender y ayudar al niño que pasa por esos momentos difíciles.

A los siete años se produce una especie de aquietamiento. El niño atraviesa prolongados períodos de calma y de concentración durante los cuales elabora interiormente sus impresiones, abstraído del mundo exterior.

Es una edad de asimilación, una época en que hace que las experiencias acumuladas se establezcan en su persona, y relaciona las experiencias nuevas con las antiguas.

El niño de siete años es un buen oyente. Le agrada que le lean. Le gusta escuchar un cuento dos y tres veces. Le gusta escuchar la radio y ver la T.V. Le disgusta todo aquello que venga a interferir con sus meditaciones. Le desespera no poder llegar a alguna conclusión en sus pensamientos. Todo ello significa que ha alcanzado ya un nivel superior de madurez. Los padres dicen a menudo: “ahora sí es un niño bueno”. Básicamente, como es lógico, es el mismo niño, pero en una nueva etapa de crecimiento. Los siete años es una edad agradable siempre y cuando se respeten los sentimientos del niño, y su actividad mental privada mediante la cual el niño absorbe, revive y reorganiza sus experiencias. Todo esto explica sus ocasionales períodos de cavilación, sus ocasionales descuidos, de vez en cuando períodos de tristeza y de lamentación. A veces tiene el ceño fruncido o refunfuñea, a veces es tímido y posee una cierta melancolía. Todo esto es enteramente natural en el niño que atraviesa por esa encantadora edad.

Aunque muy pensativo el niño de siete años no se aísla. No sólo está adquiriendo conciencia de sí mismo sino también de los demás. Ahora es muy sensible ante las actitudes de los demás. Comienza a separarse un poco de su madre. Con frecuencia ansía tener un hermanito. Por lo general se encariña mucho con su maestro o maestra. Una alegría pura le inunda si la maestra le sonríe; le gusta traerle regalos y estar cerca de ella. Los niños de esta edad, que por lo general están en tercer año, necesitan de maestros

sensibles que comprendan y ayuden de cerca a sus alumnos a ganar confianza en sí mismos. Le gusta ayudar en la casa siempre que la tarea sea corta y que de lugar a una relación amistosa con su padre o con su madre. Sin embargo, su sentido de independencia se profundiza. A una orden dada a menudo dirá “.....pero, mamá.....”

A esta edad comienza a surgir el sentido de lo ético y de lo moral, Comienza a discriminar entre lo bueno y lo malo en otros niños e incluso en sí mismo. Sin embargo, su sentido de propiedad es todavía inmaduro. Con suma facilidad se apropiará de los lápices de sus compañeros, de las tizas de la escuela, de los juguetes de los amigos, sin que esto signifique para él que los está robando. La sabiduría de los padres y los maestros consistirá en hacerle notar la diferencia entre lo “mío” y lo “tuyo” sin acusarle y sin esperar de él la moralidad que se esperaría de un adulto en estos mismos casos. Es susceptible al elogio es sensible a la desaprobación hasta llegar a las lágrimas. Las reprensiones y el castigo físico son demasiado duros para el delicado tejido de su personalidad. Los niños y las niñas de 7 años si entienden razones.

A los 7 años hay indicio de capacidad crítica y de razonamiento. Es más reflexivo, se toma tiempo para pensar, le interesan las conclusiones y los desarrollos lógicos. A menudo le oímos pronunciar estas auto-críticas: “No puedo hacer esto”, “estoy atrasado”, “¿qué me sucede?” , “esto está torcido”, “no puedo hacerlo recto”, etc.

El niño a los ocho años es menos caviloso y menos retraído que a los siete. Es más rápido en sus propias reacciones y comprende mejor las actitudes de los demás. Una de las características importantes de esta edad es la capacidad de valorar todo lo que sucede y lo que hace. Le gusta representar dramas, asumiendo un papel tras otro y valorando cada uno según como se sentiría o debería sentirse él mismo en idénticas circunstancias.

El niño de 8 años comienza a parecer más maduro incluso en su aspecto físico. Tiene mucha energía y mucha curiosidad activa. Es que el niño de 8 es más sano y se fatiga menos que el de 7. En efecto, le gustan más los juegos bruscos, desordenados y llenos de ruido. Por lo general, los varones

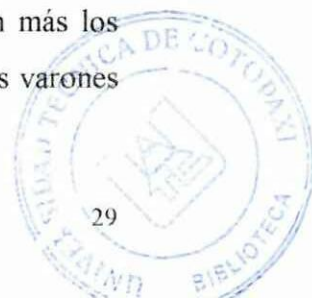

comen a toda prisa, sentados en el borde de la silla, listos para precipitarse fuera del comedor y sin arreglarse la ropa. Cuando juega, por lo general discute y regatea mucho, pero el juego sigue adelante. Le gusta plantearse obstáculos difíciles de salvar, y está aprendiendo a perder.

A los 8 años comienza el interés por adentrarse en el mundo de los adultos, aunque conoce bien las diferencias entre ellos y él. Escucha atentamente las conversaciones de los adultos, observa sus expresiones faciales. Su sensibilidad se agudiza: no le gusta que se le diga directamente lo que debe hacer; prefiere una sugerencia o una orden indirecta. Espera que lo reconozcan y a veces solicita el elogio. Tanto varones como mujeres demuestran una gran admiración por sus padres, expresando sus afectos en palabras y hechos. Ahora anhelan una comunión más íntima con sus padres (especialmente con la madre). Ahora hay mayores posibilidades de un intercambio psicológico más significativo mediante el cual se pueda penetrar más profundamente en la vida adulta.

A esta edad los dos generos comienzan a separarse. En ocasiones los varones se agrupan y se burlan de un grupo correspondiente de niñas. Pero, esta segregación espontánea no es profunda ni prolongada pues pronto están jugando y participando juntos de las tareas escolares. Comparten numerosos intereses pero van adquiriendo una vívida conciencia de las distinciones que los separan. A esta edad aparece la curiosidad por todas las relaciones humanas, pero, normalmente su interés por el conocimiento marital y sexual no llega a ser excesivo. Existe un interés casi universal por los recién nacidos. Ya se plantea preguntas de sondeo el origen de la vida, la procreación y el matrimonio.

A los ocho años el niño habla mucho. Le encanta hablar y contar novedades hasta con exageraciones, que si contienen algo de verdad. Pero, al mismo tiempo, crece su aversión a la falsedad. Es que su sentido ético se ha desarrollado. Puede reconocer sus faltas y decir "nunca volveré a hacerlo". Tiene un sentido ya embrionario de la justicia, lo que le hace acusar de injustos a los demás. Con frecuencia critica severamente a sus hermanos. Por lo general, las excusas no tienen como finalidad desviar la culpa, sino



más bien dar una explicación que revela precisamente su principio de rectitud. Es sensible a la crítica. Con facilidad interpreta mal los silencios y comentarios de la madre, y las lágrimas surgen a la menor provocación. Ha comenzado a dudar de la infalibilidad de los padres y de los adultos en general. Con todo, se siente feliz de vivir. Ya casi no es un niño. Se está preparando para los años siguientes, para entrar en la pubertad.

El desarrollo del niño a los nueve años El niño de nueve años ya no es simplemente un niño; tampoco es un adolescente, está en una época intermedia. Durante este período intermedio tienen lugar reorientaciones significativas. Estos cambios se producen en forma tan sutil que a menudo los padres y los maestros no perciben suficientemente su importancia.

La auto-motivación es la característica primordial del niño de 9 años. El niño posee una creciente capacidad de aplicar su mente a las cosas, por propia iniciativa o con ligeras sugerencias. En realidad, está tan ocupado que parece faltarle el tiempo para las tareas rutinarias y no le gustan las interrupciones. Le complace poner a prueba su habilidad. Es la edad en que procura ser mejor alumno y de perfeccionar su pericia en el manejo de las herramientas a su alcance. Le gusta planear de antemano y preparar las cosas. Sin embargo, no deja de ser muchas veces “aturdido” o “distráido” lo que se debe precisamente a que su mente está elaborando algo más interesante y atractivo.

Tiene muchas razones para estar ocupado. Le agrada hacer colecciones de cromos, mariposas o piedras. El varón reúne datos respecto al fútbol, conoce los mejores jugadores y sabe un cúmulo sorprendente de hechos y datos. Las niñas se mantienen al tanto de las estrellas de televisión y del cine. Los padres, por consiguiente, deberían mostrarse satisfechos de que en ocasiones el niño de nueve años demuestre más interés por sus amigos y por sus actividades fuera del hogar que por una reunión familiar. Ahora necesita del intercambio social entre amigos, que ni siguiera el círculo familiar puede suministrar. Es también un gran conversador. Hay que dejarle conversar.

El niño a esta edad está desarrollando un sentido de independencia personal de sus mayores y necesita la comprensión afectuosa, especialmente de su

familia. Le agrada su hogar y siente lealtad hacia él, pero cuando no está en casa no le gusta que se le llame “hijito” en presencia de extraños. A la niña tampoco le gusta que se la identifique como “mi hija”. Esto indica que por sobre todas las cosas le disgusta ser mimado y protegido. Esto no significa que el niño de nueve años ya no necesite el cariño y la protección de sus padres. Una educación hábil adapta la ayuda a las necesidades y la retira cuando es necesario, para fomentar así una independencia sana en la personalidad del niño que crece.

El desarrollo del niño a los 10 años² Al estudiar el desarrollo del niño, debemos recordar que ninguna edad se halla desligada de las demás. Cada año guarda relación dinámica con los que están antes y después. Así, el décimo año de vida participa de las tendencias y los rasgos manifestados a los 9 y a los 11 años. Los cambios del niño de 9 al niño de 10 por lo general pasan inadvertidos ya que se efectúan sin tropiezos bruscos, en forma paulatina y constante. A veces sí pueden ocurrir virajes repentinos y dramáticos que nos hacen dar cuenta que ha existido un adelanto rápido en el proceso de maduración, en el comportamiento, en las actividades, en las emociones y en las ideas.

El décimo año es un año de consumación y consolidación de los recursos alcanzados hasta la fecha, y por lo tanto es una época amable, relativamente libre de tensiones. Es como una edad de oro del equilibrio evolutivo. Pero esta etapa es también transitoria y por lo tanto no siempre prevalece la calma.

Al niño de esta edad le gusta el hogar y así lo demuestra. Podemos decir que se halla más vinculado a su familia que a los nueve. Las madres gozan de un prestigio social en el seno de la familia. Los varones reconocen su autoridad y la obedecen de mejor agrado que antes. Las niñas confían en ella y aceptan su dirección. En su mayor parte, tanto los varones como las niñas se llevan bien con el padre y disfrutan de su compañía. Se llevan mejor con los hermanos pequeños menores de 6 años que con los de 6 a 9. Hasta se



manifiestan amistosos y paternales (o maternas) con ellos. Les encanta criar animales domésticos. Las niñas sueñan en convertirse algún día en madres, enfermeras, maestras, etc.

Al niño de diez años le gustan los amigos. A los varones les llega la edad deportiva. Quieren jugar por el puro placer de experimentar la actividad física: correr, trepar, saltar, etc. Le gusta darse vueltas por su casa con los demás amigos. Las niñas prefieren los círculos más pequeños e íntimos. La mayoría de las niñas tienen una amiga predilecta durante un lapso prolongado lo cual le puede ayudar en la formación de su personalidad.

Los varones de 10 años expresan con claridad – a veces bruscamente- que no les gustan las niñas. Las niñas de la misma edad exclaman con un acento ligeramente distinto: “A nosotras no nos gustan los varones, son unos groseros: tiran del pelo, empujan, etc.”

1.9 EL AMOR DE LOS NIÑOS POR SUS PADRES

La base de una buena educación consiste en el equilibrio afectivo que se logre entre padres e hijos. Esto es difícil pero es lo más importante en su formación. Por tanto, vale la pena que los padres se esfuercen en establecer una corriente afectiva constante con sus hijos.

Es esencial que los padres no olviden que para sus hijos, sobre todo en los primeros años, el mundo es su casa y lo que sus padres dicen y hacen. A través de ellos el niño aprende cómo es el mundo realmente y así mismo aprende a comportarse. En esta etapa los hijos ven al mundo a través de los ojos de los padres y así a través de su opinión aprenden lo que es justo o injusto, honesto o deshonesto, bueno o malo, por ello es esencial, por la influencia que ejerce sobre los hijos, el ejemplo que los padres puedan darles.

El hogar es el sitio a donde el niño siempre vuelve sus ojos y su corazón; donde busca consuelo a sus pesares; donde busca alabanza para sus éxitos; donde se refugia para protegerse de todos los males que atentan contra su

² MALDONADO, Jorge. Psicología del ciclo vital y la crianza emocional de los niños. Madrid – España, 1989. pp. 114 – 116.

cuerpo y su alma infantil; allá va el niño a contar lo que le ha pasado durante el día, en la escuela o en la calle; luego de contarle espera una opinión de sus padres, que le ayude a comprender los diversos acontecimientos de su vida; esas opiniones de los padres harán que él acepte o rechace los sucesos que se desarrollan alrededor de su persona.

1.9.1 LA INTERACCIÓN PADRES-HIJOS A TRAVÉS DEL JUEGO

El juego es algo muy serio para el niño, es la vía para canalizar sus dudas, sus preocupaciones, su curiosidad... y, por lo tanto, puede tomar los derroteros más insospechados. Tan pronto le encontraremos sumido en las cavilaciones de un ladrón "bueno", como haciendo que la muñeca entre en la casita volando por la ventana... ¿Qué le hará pensar que las cosas son "así"?

La realidad, su mundo es distinto del de los adultos, porque las posibilidades que le brinda la imaginación son mucho más creativas e inesperadas que las que ofrece la realidad de cada día. Pero aún queda un rasgo esencialmente característico del juego de nuestros hijos: su interés por todo lo que les rodea, que se refleja en el juego y que les impulsa a construir una realidad más "lógica", también les impulsa a invitarnos a compartirla con él.

1.10 PISTAS CONCRETAS QUE PUEDEN AYUDAR A PADRES, MADRES Y ADULTOS EN GENERAL, A TRABAJAR SOBRE ACTITUDES DIFERENTES EN SU RELACIÓN CON LOS NIÑOS/AS

- “1. El reto de la paternidad es acompañar al niño para que crezca feliz, sano, seguro, colaborador, amoroso, libre y responsable.
2. Usted puede ayudar a los niños/as en el aprendizaje de la cooperación y la responsabilidad, trabajando con ellos el establecimiento de límites, creando alternativas y opciones nuevas.
3. Todos los niños necesitan saber y sentir que son importantes en los entornos en los que viven su cotidianidad. Necesitan saber y sentir que pertenecen a esos entornos. Desarrollar positivamente ese sentido de pertenencia es vital en el desarrollo de la auto-disciplina.
4. Alimentar una buena relación con los niños/as tiene que ver con alimentar, en usted, algunas actitudes básicas fundamentales:
 - Respeto
 - Buen humor, espíritu lúdico, diversión
 - Valoración y estímulo
 - Expresión de su amor hacia él
5. Usted tiene que eliminar la pretensión de cambiar el comportamiento de los niños/as con quienes se relaciona. Intente mejor, cambiar su propio comportamiento, sus respuestas frente a los niños/as, sus actitudes. Busque cambiar sus respuestas también. Sus relaciones con ellos, se transformarán positivamente.
6. Lo que el niño cree, siente, necesita, desea, espera, es determinante en su forma de relacionarse con usted. Acérquese al niño, desde lo que él es y siente. Acérquese a sus motivos.

- 7 Lo que el niño cree de sí mismo, es muy importante. El niño va construyendo sus creencias sobre sí mismo, a partir de la visión que percibe que tienen los adultos sobre su importancia dentro del entorno familiar, escolar, etc.; a partir de cómo percibe su lugar en la familia, de lo que dicen y hacen los adultos que lo rodean y, por supuesto, de los estilos con los cuales esos adultos se relacionan con él.
- 8 Estimular a los niños/as es una habilidad que usted puede desarrollar y que les ayuda a ellos a elevar su auto-estima, porque les demuestra que son importantes, capaces y que son amados por otros.
- 9 Usted estimula a un niño cuando:
 - Le ama y le acepta
 - Celebra sus esfuerzos
 - Aprecia sus aportes y opiniones
 - Le tiene confianza
- 10 Colaborar, es trabajar juntos. Una convivencia respetuosa y solidaria, requiere desarrollar la colaboración de niños y adultos en objetivos comunes.”³
- 11 Los estímulos no están relacionados con logros del niño/a. Ese es justamente su valor. El estímulo puede estar relacionado simplemente con el esfuerzo realizado. Puede darse también cuando a los niños/as no les va tan bien como ellos esperaban. Y se pueden dar porque sí, por el simple hecho de que el niño ES. Regáله estímulos a los niños con quienes se relaciona.
- 12 Estimule a su hijo siempre que sea posible y siempre desde el corazón.
- 13 Los niños necesitan estímulos extras cuando ellos o la familia están pasando por épocas difíciles.
- 14 Usted le estimula a los niños cuando demuestra respeto por usted mismo y por los demás.

³ INNFA y PROGRAMA ACCION CIUDADANA POR LA TERNURA. *Todos por la ternura Material de Apoyo para Trabajar el Buen Trato*. Ed. INNFA, Quito. 1999. pp.5-7

- 15 La **Comunicación** es importante para su relación con los niños/as. Ellos quieren que usted los escuche, los comprenda y acepte sus sentimientos.
- 16 Cuando usted escuche a un niño, utilice la escucha-reflejo, eso le permitirá cerciorarse con el niño de que usted le ha comprendido su sentimiento y la razón de ese sentimiento. Empiece usando las palabras “tu sientes...” y “porque”...”
- “Tu te sientes celoso porque le escogieron a Miguel y no a tí.”
 - “Tu te sientes desilusionado porque Petra no llamó.”

TRANSFORMAR LAS RELACIONES CON EL NIÑO/A.
FUNDAMENTÁNDOLAS EN EL RESPETO Y LA CONFIANZA,
REQUIERE MUCHO TIEMPO Y CARIÑO.

1.11. CENTRO INFANTIL “MI CASITA”

El Centro Infantil “Mi Casita” es un establecimiento educativo fisco-misional, que recibe la ayuda tanto del Estado a través de la Organización de Rescate Infantil, así como de la Fundación Compasión, quienes ayudan a los niños de escasos recursos económicos, fue creado en Enero de 1998, iniciándose con 63 niños. En la actualidad asisten al Centro un promedio de 96 niños, los mismos que están distribuidos de la siguiente manera: 17 en segundo año, 18 en tercer año, 18 en cuarto año, 20 en quinto año y 20 en sexto año.

Los maestros que laboran en la institución comprenden un total de 10, quienes trabajan respectivamente en cada uno de los años, además cuentan con docentes especiales de Computación, Inglés, Actividades Prácticas, Cultura Física, Médico.

Es importante destacar que esta institución cuenta con un comedor escolar.



CAPÍTULO 2.- DIAGNÓSTICO DE LA SITUACIÓN FAMILIAR EN EL CENTRO INFANTIL “MI CASITA”

ANTECEDENTES

El presente trabajo fue realizado con el propósito de conocer la situación actual que existe en la Comunicación familiar de los niños comprendidos en edades de 5 a 10 años que acuden al Centro Infantil “Mi Casita”; los posibles problemas que pueden surgir dentro del hogar y los cambios positivos, traducidos en compromisos que pueden adquirir dentro del grupo familiar, retribuyendo en el mejor desarrollo del Centro Infantil y de la Comunidad.

Para nuestra investigación se ha escogido al Centro Infantil “Mi Casita”, institución educativa y de servicio social, ya que funciona a su vez como comedor escolar ayudado por la Fundación Compasión y por la Organización de Rescate Infantil. Este establecimiento fue creado a partir de Enero de 1998 en el Sector de Santa Rita, perteneciente a la parroquia de Chillogallo del Cantón Quito, iniciándose con 63 niños. En la actualidad esta institución a incrementado su porcentaje estudiantil y se encuentra a cargo del Capitán Mauricio Urzúa, autoridad máxima que dirige esta institución y quien ha sido la persona que nos a facilitado la realización del presente trabajo investigativo.

El tiempo que se estimó desde el momento en que se aprobó el Proyecto fue de siete meses hasta la presentación del mismo, tiempo que fue distribuido de acuerdo con un compromiso elaborado por el grupo de investigación, extendiendo un agradecimiento a todas las personas que aportaron con la información, la aplicación de encuestas y los talleres de socialización realizados a pesar de múltiples ocupaciones, nos dedicaron su valioso tiempo y colaboraron de la mejor manera.

Nuestra investigación se realizó con la finalidad de conocer la relación de comunicación dentro de la familia, para lo cual se inició con la recopilación de datos y documentos sobre la Escuela para padres, adquiridos de

diferentes departamentos y organizaciones, así nos permitió tener una idea clara, precisa y generalizada dentro del campo de acción de la familia y fuera de ella. Esta investigación servirá para reforzar y consolidar a la familia ecuatoriana, en especial a los padres de familia del Centro Infantil que pertenecen a un bajo estrato social y conflictivo, el mismo que no les permite una integración en el hogar, debido a que padre y madre tienen que trabajar para el sustento diario, descuidando así la relación con sus hijos y pareja, razón por la cual nos hemos visto motivados a realizar esta propuesta innovadora a través de talleres que permitirán fortalecer el núcleo familiar así como ayudar a construir hogares felices.

OBJETIVOS DE LA INVESTIGACIÓN

OBJETIVO GENERAL

- Descubrir las fortalezas y potencialidades del vínculo familiar, así como también, aspectos negativos que requieran cambios efectivos en las relaciones familiares en los hogares de los niños del Centro Infantil Mi Casita.

OBJETIVO ESPECÍFICO

- Realizar el levantamiento de información mediante encuestas a niños/as, padres y madres de familia, y docentes.

METODOLOGÍA

Luego de haber realizado la investigación necesaria a padres de familia del centro infantil Mi Casita fue posible la determinación del problema, la falta

de comunicación que existe entre parejas así como con los hijos, esto nos llevó hacia la investigación que permitirá descubrir las causas y efectos.

En el universo poblacional, para el motivo de la investigación se partió aplicando encuestas a padres de familia, niños del centro infantil y finalmente a los docentes, para facilitar la elaboración de los cuadros estadísticos y sus correspondientes gráficos con el objeto de verificar la hipótesis motivo de estudio.

La interpretación de los resultados numéricos será a través del método dialéctico e histórico que facilita el análisis crítico de la realidad en el cual se vive con el propósito de cambiar y transformar a la sociedad y en especial a los padres de familia del mencionado centro educativo.

Como otro método se puede aplicar el inductivo deductivo el mismo que parte de la hipótesis y que luego será comprobado durante el desarrollo de la investigación.

De igual forma utilizamos el método analítico-sintético que nos permite determinar los aspectos de la investigación y obtener así conclusiones o generalizaciones.

Utilizaremos además el método descriptivo el mismo que servirá para hacer la relación detallada del tratamiento programático y administrativo, así también como sus efectos económicos sociales que se obtendrá de los padres de familia y alumnos o incluso miembros de la comunidad.

Las conclusiones a las que llegamos de la investigación nos darán la pauta para formular recomendaciones que originará el cambio cualitativo de la pareja y del niño.

La investigación indirecta será cumplida de carácter bibliográfico mediante: libros, textos, revistas y otros elementos que tengan que ver con la formación familiar.

La técnica directa da lugar a través del hecho de la encuesta y de la observación a padres de familia, niños y comunidad que permita dar criterio del problema existente en la institución.

Es posible aplicar las encuestas a padres, madres de familia y alumnos del centro infantil, por observarse la dura crisis que atraviesa nuestro país, la falta de formación y capacitación a los padres de familia como la pérdida de valores, producto de la falta de estímulo en el hogar.

Para el análisis de la información el grupo de investigación representará en cuadros y gráficos estadísticos la información alcanzada, la misma que permitirá verificar la propuesta y a su vez nos conlleva a formular conclusiones y recomendaciones.

ANÁLISIS E INTERPRETACIÓN DE RESULTADOS

El grupo de investigadores estudiantes de la Universidad Técnica de Cotopaxi, preocupados por conocer el problema planteado en el Centro Infantil "Mi Casita" realizamos una investigación a través de encuestas, con el propósito de conocer la relación que existe en la comunicación familiar en los hogares de los Padres de Familia del Centro Infantil en la cual se determina la relación que existe entre esposos, así como de padres a hijos.

De esta inquietud se ha tomado como factores determinantes los aspectos económico, social, cultural, deportivo, que inciden con una buena o mala comunicación.

Cabe destacar que en la actualidad se ha observado mucho maltrato tanto a la mujer como a los hijos motivo por el cual hemos visto la necesidad de investigar las causas que inciden como factores para que exista la falta de comunicación; en vista de esto hemos aplicado a los padres de familia y a niños encuestas para conocer más de cerca las relaciones y tratar de orientar a través de charlas, talleres y conferencias utilizando diferentes métodos y técnicas para la mejor comprensión reforzando con actividades disciplinarias, y valores de respeto, autoestima dentro de la familia y del trabajo.

Con los objetivos propuestos en el programa los integrantes del grupo investigamos los siguientes aspectos:

ENCUESTAS APLICADAS A LOS NIÑOS DEL CENTRO INFANTIL “MI CASITA”

ANÁLISIS E INTERPRETACIÓN DE RESULTADOS

De las encuestas aplicadas a los niños del Centro Infantil se puede decir que tiene una cierta sensibilidad con las encuestas aplicadas a los padres de familia del mismo centro educativo ya que la mayoría de niños indican que viven con sus padres pero de ellos más confianza y comunicación tienen con la madre, son ellas quienes los escuchan, les ponen atención, mientras que el padre solo se ocupa en sus quehaceres de trabajo y de forma personal.

Cabe destacar que en su tiempo libre los niños, lo utilizan para hacer deberes, lo realizan solos sin ayuda de los padres, solamente de vez en cuando la madre les revisa la tarea por lo que no existe una verdadera comunicación entre padres e hijos, surgiendo de esto el conflicto familiar en forma frecuente y por ende los niños demuestran miedo, temor, ante la actitud de ver a sus padres en discusión.

Situación por la que el niño no puede participar a solucionar los problemas hogareños ya que sus padres demuestran desconfianza, es decir, no existe una comunicación total, demostrando agresividad hacia ellos como a su pareja.

EDAD DE LOS NIÑOS ENCUESTADOS DEL CENTRO INFANTIL “MI CASITA”

Según el cuadro Estadístico la mayoría de los niños encuestados son de 9 a 10 años de edad un 20.43% son hombres y un 22.58% son mujeres dando así un total de 43.01% de esta edad.

En segundo lugar tenemos a los niños de 7 a 8 años de edad con un 25.8% son hombres y el 12.9% son mujeres dando una totalidad de 38.71%

Un menor porcentaje lo conforman los niños de 5 a 6 años de edad de los cuales un 13.19% son hombres y un 4.3% son mujeres, en su totalidad es de 18.28%

NIÑOS

CUADRO # 1

EDAD DE LOS NIÑOS ENCUESTADOS DEL CENTRO INFANTIL MI CASITA

Edad	H	%	M	%	T	%
5-6	13	13,19	4	4,30	17	18,28
7-8	24	25,80	12	12,90	36	38,71
9-10	19	20,43	21	22,58	40	43,01
TOTAL	56	56	37	39,78	93	100

GRÁFICO ESTADÍSTICO

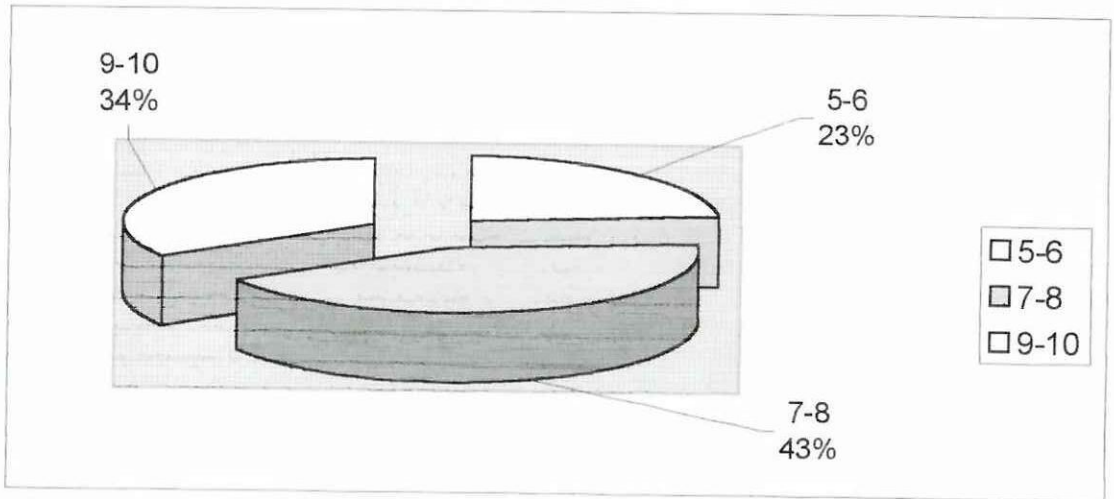

Fuente: Investigación aplicada a los niños del Centro Infantil Mi Casita.

Elaboración: Grupo de Investigación

GÉNERO DE LOS NIÑOS ENCUESTADOS DEL CENTRO INFANTIL MI CASITA

Al considerar el género de los niños encuestados del Centro Infantil “Mi Casita”, tenemos que un 60.22% son de género masculino y en un 39.78% son de género femenino; de esto se puede observar que en este sector existe un mayor número de niños varones, por lo que pasa del 60% mientras que las mujeres constituyen un 40% por lo que están predominando en el centro infantil los varones.

CUADRO # 2

SEXO DE LOS NIÑOS ENCUESTADOS DEL CENTRO INFANTIL MI CASITA

Sexo	T	%
Masculino	56	60.22
Femenino	37	39.78
TOTAL	93	100.00

GRÁFICO ESTADÍSTICO

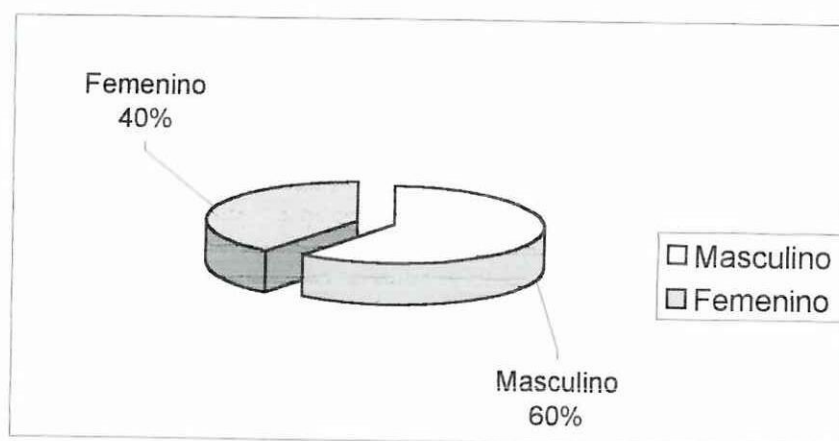

Fuente: Investigación aplicada a los niños del Centro Infantil Mi Casita.

Elaboración: Grupo de Investigación



HERMANOS QUE TIENEN LOS NIÑOS
ENCUESTADOS DEL CENTRO INFANTIL MI
CASITA

De las encuestas aplicadas a los niños podemos darnos cuenta de que en la mayoría de los hogares tienen un hijo con un total del 22.58%

Pero los hogares de dos hijos marcan una pequeña diferencia al anterior dando un porcentaje de 29.03%

Luego en tercer lugar tenemos hogares que tienen 3 hijos, con un porcentaje de 19.35%

Así también tenemos hogares que tienen 4 hijos con un porcentaje de 15.05%, seguido de los hogares que tienen 6 o más hijos con un porcentaje del 9.68% y en último lugar, a los hogares que tienen 5 hijos con un porcentaje del 4.3% de todo esto podemos deducir, que existe familia que tienen únicamente 2 hijos tal vez por la crisis económica que se vive o por el medio social.

CUADRO # 3

**HERMANOS QUE TIENEN LOS NIÑOS ENCUESTADOS
DEL CENTRO INFANTIL MI CASITA**

HERMANOS	T	%
1	21	22,58
2	27	29,03
3	18	19,35
4	14	15,05
5	4	4,3
6 o más	9	9,68
TOTAL	93	99,94

GRÁFICO ESTADÍSTICO

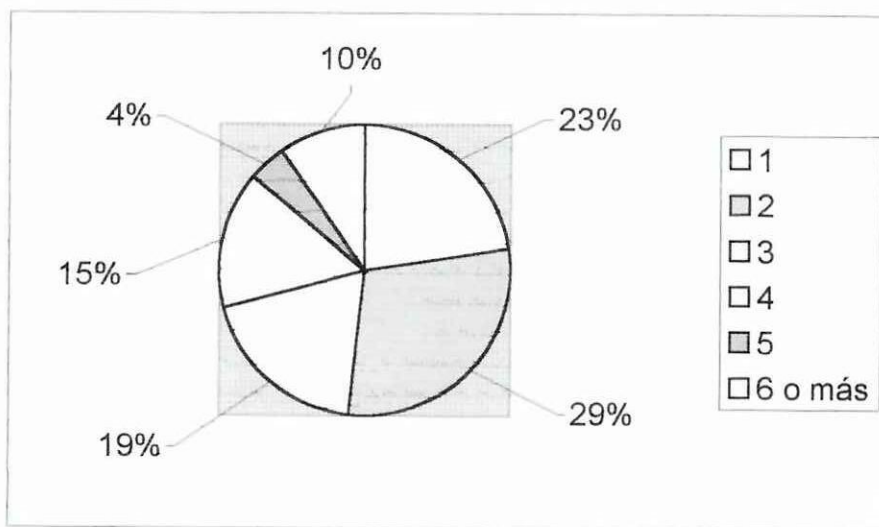

Fuente: Investigación aplicada a los niños del Centro Infantil Mi Casita.

Elaboración: Grupo de Investigación

LUGAR QUE OCUPAS ENTRE TUS HERMANOS

Según el cuadro estadístico la mayoría de los niños encuestados ocupan el primero y segundo lugar, aquí nos podemos dar cuenta si relacionamos con la pregunta anterior de que los hogares no tienen más de 2 hijos, de esto se tiene un total del 30.1% en el primer lugar y de 30.1 en el segundo lugar; los de tercer lugar ocupan un porcentaje del 22.58%, de aquí tenemos una marcada diferencia, ya que los niños que ocupan un cuarto puesto apenas tienen el 6.45%, los niños del quinto y sexto puesto tienen un porcentaje igual de 5.37% cada uno.

CUADRO # 4

LUGAR QUE OCUPAS ENTRE TUS HERMANOS

LUGAR	T	%
Primero	28	30,1
Segundo	28	30,1
Tercero	21	22,58
Cuarto	6	6,45
Quinto	5	5,37
Sexto o más	5	5,37

GRÁFICO ESTADÍSTICO

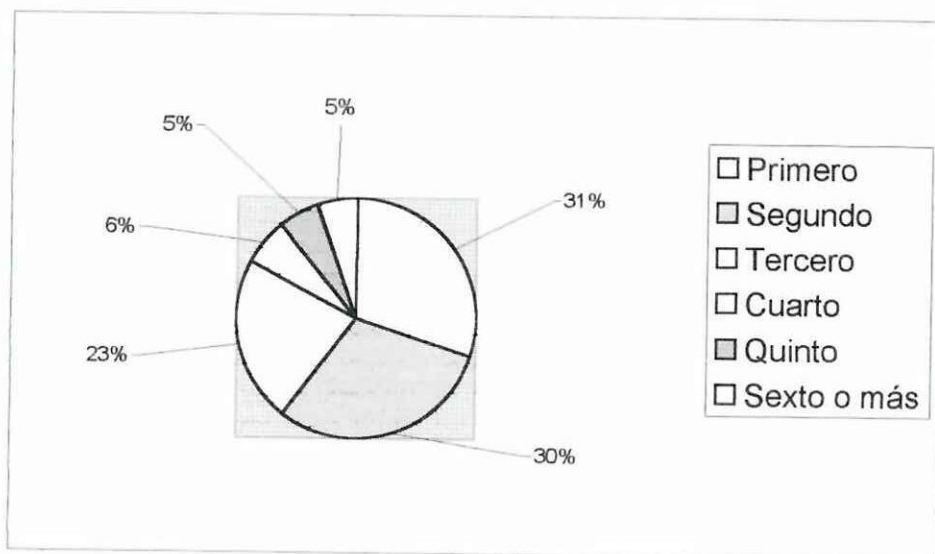

Fuente: Investigación aplicada a los niños del Centro Infantil Mi Casita.

Elaboración: Grupo de Investigación

CON QUIÉN VIVEN LOS NIÑOS ENCUESTADOS DEL CENTRO INFANTIL “MI CASITA”

A sabiendas que la parte fundamental de los niños son los padres, consideramos que era muy importante saber con quien viven los niños, llegando a la conclusión de que la mayoría vive con su padre y madre, con un porcentaje del 75.26% marcando una gran diferencia en porcentaje de los niños que viven solo con la madre que es apenas un 16.13%, de igual forma los niños que viven solo con el padre es de 4.3% al igual los niños que viven con familiares es de 3.23%, los niños que viven con hermanos en un pequeño porcentaje de 1.07%.

CUADRO # 5

CON QUIÉN VIVEN LOS NIÑOS ENCUESTADOS DEL CENTRO INFANTIL MI CASITA

VIVES	T	%
Papá y mamá	70	75,26
solo papá	4	4,30
Solo mamá	15	16,13
Con hermanos	1	1,07
Con familiares	3	3,23
otros	0	0
TOTAL	93	99,98

GRÁFICO ESTADÍSTICO

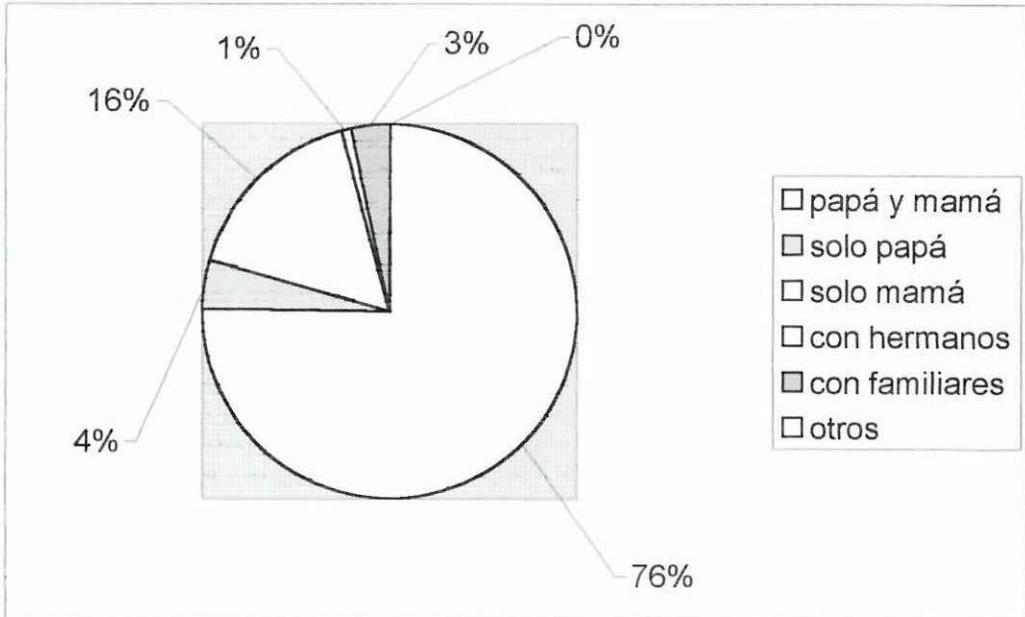

Fuente: Investigación aplicada a los niños del Centro Infantil Mi Casita.

Elaboración: Grupo de Investigación

QUIÉN PASA MÁS TIEMPO CON LOS NIÑOS **ENCUESTADOS DEL CENTRO INFANTIL “MI** **CASITA”**

Considerando que en un hogar es muy importante la comunicación familiar hicimos hincapié en saber quien comparte o dedica más tiempo a sus hijos determinando así:

Lógicamente que son las madres las que dedican y comparten más tiempo con sus hijos ya que se observa un porcentaje de 69.89%, luego tenemos en un segundo lugar a los familiares que comparten su tiempo con los niños en un porcentaje del 22.58%, y los que menos tiempo tienen para compartir o dedicar a sus hijos son los padres con un porcentaje del 7.53%.

Cabe destacar que los niños tienen más confianza y pasan su mayor tiempo con su madre, ya sea realizando más tareas o los quehaceres del hogar.

CUADRO # 6

QUIÉN PASA MÁS TIEMPO CON LOS NIÑOS ENCUESTADOS DEL CENTRO INFANTIL MI CASITA.

COMPARTEN	T	%
Papá	7	7,53
Mamá	65	69,89
Familiares	21	22,58
Otros	0	0
TOTAL	93	99,9

GRÁFICO ESTADÍSTICO

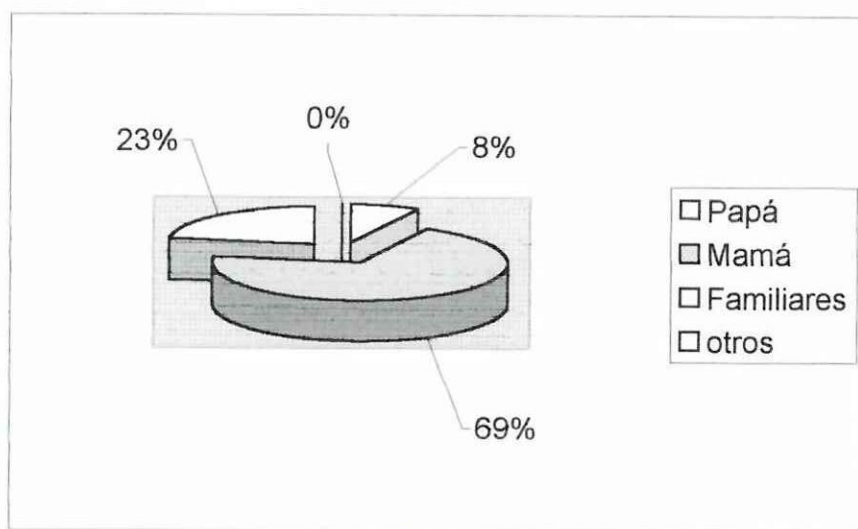

Fuente: Investigación aplicada a los niños del Centro Infantil Mi Casita.

Elaboración: Grupo de Investigación

TE ESCUCHAN TUS PADRES CUANDO QUIERES CONVERSAR CON ELLOS.

Hemos considerado de mucha importancia esta pregunta, ya que hay padres que no prestan importancia cuando sus hijos quieren dialogar con ellos. Según esta encuesta los que prestan mayor atención y dialogan siempre son las madres con un porcentaje de 6.45% mientras que los padres demuestran un porcentaje del 2.15% dando un total de 8.6% que escuchan siempre a sus hijos.

Los niños que contestaron que sus padres los escuchan a veces fueron en total de 31.18% de aquí el 11.83% son los papás los que escuchan y en un 19.35% dijeron que son las madres las que los escuchan.

Y lógicamente los niños que contestaron Nunca fueron en total 60.21% desprendiéndose así que el 37.63% para los hombres y un 22.53% para las mamás.

CUADRO # 7

TE ESCUCHAN TUS PADRES CUANDO QUIERES CONVERSAR CON ELLOS.

ESCUCHAN	H	%	M	%	T	%
Siempre	2	2,15	6	6,45	8	8,6
A veces	11	11,83	18	19,35	29	31,18
Nunca	35	37,63	21	22,58	56	60,21

GRÁFICO ESTADÍSTICO

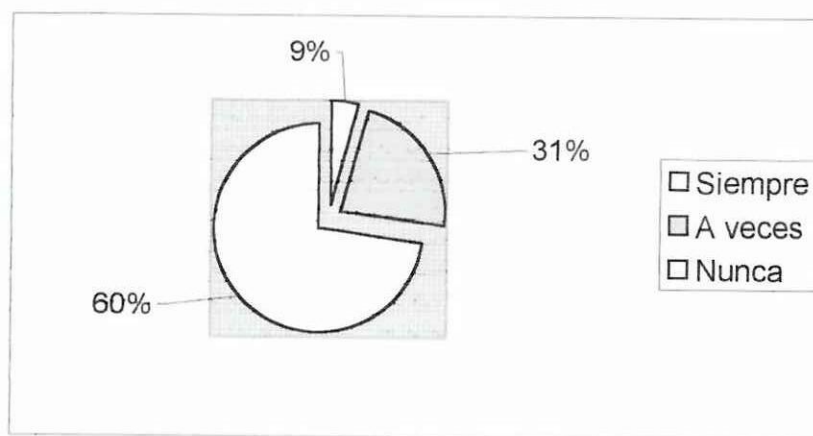

Fuente: Investigación aplicada a los niños del Centro Infantil Mi Casita.

Elaboración: Grupo de Investigación

ACOMPAÑAS A TU PADRE A REALIZAR

ACTIVIDADES COMO:

El compartir con los hijos es un factor fundamental dentro de la familia, esencialmente dentro de la sociedad, por lo tanto en todo momento los niños



necesitan compartir ya sea con su padre o su madre, ya que a veces por motivo de trabajo es imposible compartir con ellos.

Según el cuadro estadístico, los niños encuestados afirman que el rato que comparten con su padre es al ver la televisión, ellos son con un porcentaje de 44.08%, un 24.73% comparten con sus padres el rato de hacer deporte, el 20.43% comparten con su padre cuando se van de visita, y apenas un 7.53% dicen que comparten con sus padres el rato de leer el periódico y por último el 3.23% cuando visitan a sus amigos.

Se puede deducir que los niños comparten con el padre en ciertos momentos que ellos realizan actividades de recreación.

CUADRO # 8

ACOMPAÑAS A TU PADRE A REALIZAR

ACTIVIDADES COMO:

ACOMPAÑA	T	%
Hacer deporte	23	24,73
Ver televisión	41	44,08
Leer el periódico	7	7,53
Visitar amigos	3	3,23
Visitar familiares	19	20,43
TOTAL	93	100

GRÁFICO ESTADÍSTICO

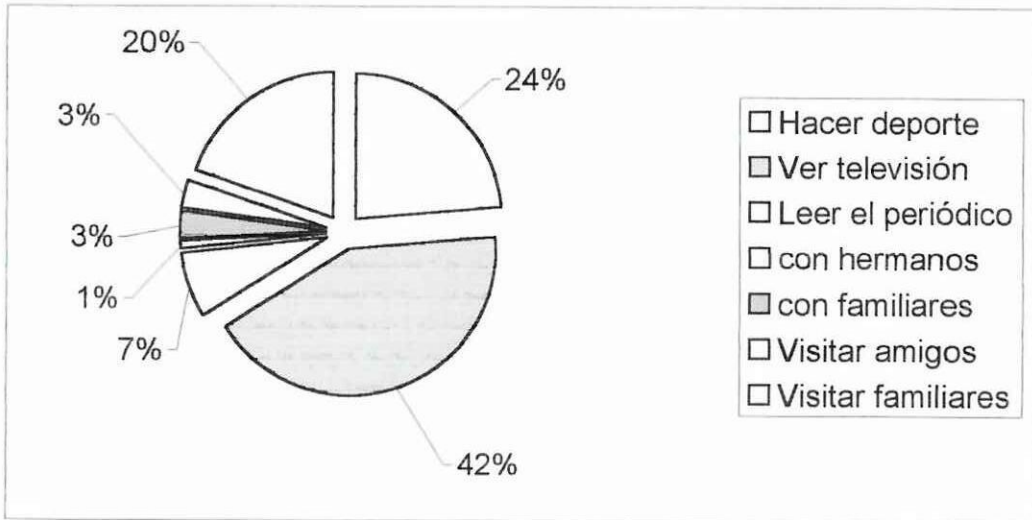

Fuente: Investigación aplicada a los niños del Centro Infantil Mi Casita.

Elaboración: Grupo de Investigación

TE GUSTA ACOMPAÑAR A TU MAMÁ A REALIZAR ACTIVIDADES COMO:

Según las encuestas aplicadas a los niños del Centro Infantil “Mi Casita” se ha obtenido el cuadro estadístico un porcentaje de 63.44% son niños que acompañan a sus madres a realizar compras ya sea en la tienda, el 27.96% acompañan a su madre a realizar compras en el mercado, un 3.23% de los niños acompañan a su madre a pagar la luz el agua, un 5.37% de los niños visitan a familiares con la compañía de su madre.

De este análisis deducimos que los niños/as permanecen la mayor parte del tiempo con su madre, por lo que realizan actividades hogareñas en su compañía, adquiriendo cierto grado de mayor confianza con ella.



CUADRO # 9

TE GUSTA ACOMPAÑAR A TU MAMÁ A REALIZAR ACTIVIDADES COMO:

ACOMPAÑA	T	%
Hacer compras en la tienda	59	63,44
Al mercado	26	27,96
A pagar agua, luz	3	3,23
Visitar familiares	5	5,37
TOTAL	93	100

GRÁFICO ESTADÍSTICO

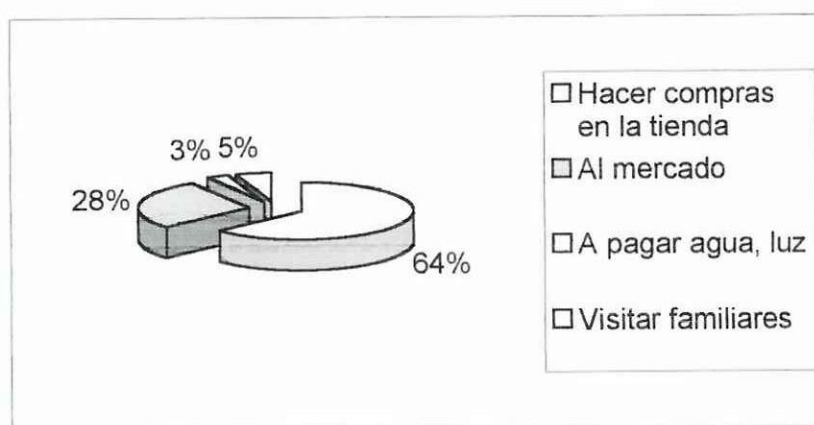

Fuente: Investigación aplicada a los niños del Centro Infantil Mi Casita.

Elaboración: Grupo de Investigación

CUANDO HACES TUS DEBERES TUS PADRES ESTAN JUNTO A TI

Según el cuadro estadístico, nos podemos dar cuenta que la dedicación de los padres a los hijos es muy poca, por lo que se determina el cuadro estadístico aplicado a los niños el 53.76% dicen que de vez en cuando dedican o estar juntos y para realizar las tareas. Los padres que ayudan todos los días a realizar las tareas a sus hijos tienen un porcentaje de 35.48%

En cambio los padres que nunca tienen tiempo para ayudar a los hijos a realizar sus tareas son en un porcentaje de 10.75% en su totalidad.

De esto podemos ver que en una menor proporción existen padres que no se preocupan de sus hijos, no les interesa el bienestar, el mejoramiento de la familia, pero vale destacar que en un mayor porcentaje existe que verdaderamente los padres se interesan por que sus hijos sean o tengan un futuro formado y bien orientado.

CUADRO # 10

CUANDO HACES TUS DEBERES TUS PADRES ESTAN JUNTO A TI:

JUNTOS	T	%
Todos los días	33	35,48
De vez en cuando	50	53,76
Nunca	10	10,75
TOTAL	93	99,99



GRÁFICO ESTADÍSTICO

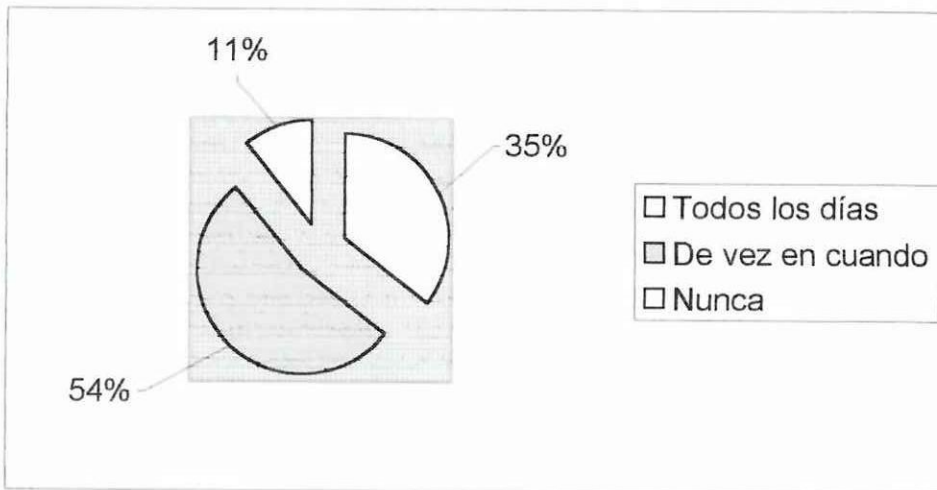

Fuente: Investigación aplicada a los niños encuestados del Centro Infantil Mi Casita.

Elaboración: Grupo de Investigación

DURANTE LAS TARDES TU TIEMPO LO EMPLEAS EN:

Es conveniente que los padres de familia sepan a que se dedican sus hijos en los tiempos libres, por lo que podemos apreciar según el cuadro estadístico que el 62.35% de los niños se dedican a hacer sus deberes, el 18.28% se dedican a jugar, un 7.53% se dedican a ver la televisión y el 6.45% ayudan a los quehaceres domésticos, el 3.22% se dedican a jugar con sus amigos, el 1.07% duermen y el 1.07% se van a los juegos electrónicos.

Se determina claramente que los niños tienen más dedicación a realizar su tarea cuando ellos están solos.

CUADRO # 11

DURANTE LAS TARDES TU TIEMPO LO EMPLEAS EN:

Empleo del tiempo	T	%
Hacer los deberes	58	62,35
Jugar	17	18,28
Ver televisión	7	7,53
Irte con los amigos	3	3,22
Hacer tareas domésticas	6	6,45
Dormir	1	1,07
Ir a los juegos electrónicos	1	1,07
Otros	0	0
TOTAL	93	99,97

GRÁFICO ESTADÍSTICO

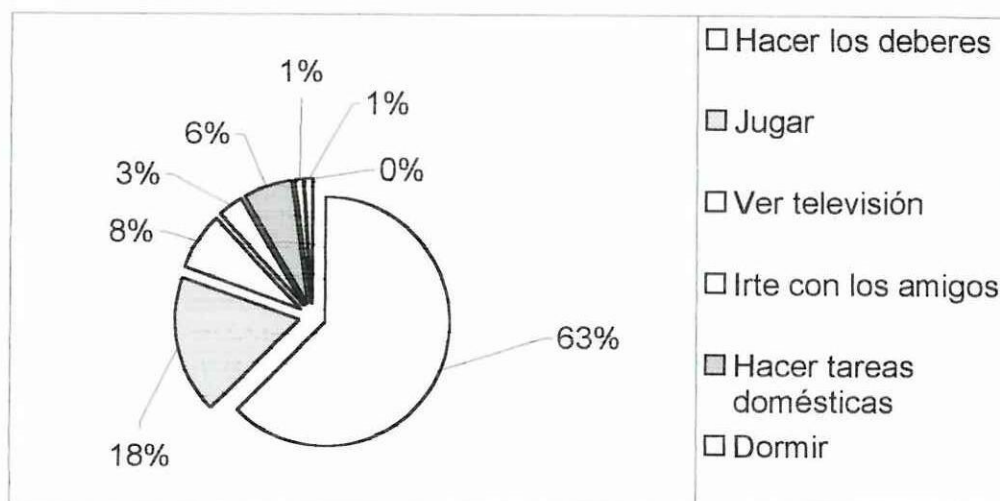

Fuente: Investigación aplicada a los niños del Centro Infantil Mi Casita.

Elaboración: Grupo de Investigación

LA COMUNICACIÓN CON TUS PADRES ES:

En un hogar es muy importante la comunicación familiar, puesto que es la base de la supervivencia, así tenemos el cuadro estadístico que el 43.01% de los niños dicen tener una buena comunicación familiar, desprendiéndose que el 24.73% corresponden a los padres y el 18.2% a las madres, también observamos que el 33.33% la comunicación es regular donde el 20.43% corresponden a los padres y un 12.9% con la madre.

Tenemos la comunicación muy buena arroja un porcentaje de 12.90% del cual 7.53% corresponde a los varones y el 5.37% a las mujeres.

En un mínimo porcentaje la comunicación excelente de los padres con los hijos es de 10.75% donde el padre se comunica en un 6.45% y la madre en un 4.30%

CUADRO # 12

LA COMUNICACIÓN CON TUS PADRES ES:

COMUNICACIÓN	H	%	M	%	T	%
Excelente	6	6,45	4	4,30	10	10,75
Muy buena	7	7,53	5	5,37	12	12,90
Buena	23	24,73	17	18,28	40	43,01
Regular	19	20,43	12	12,90	31	33,33
TOTAL	55	59,14	38	40,85	93	99,99

GRÁFICO ESTADÍSTICO

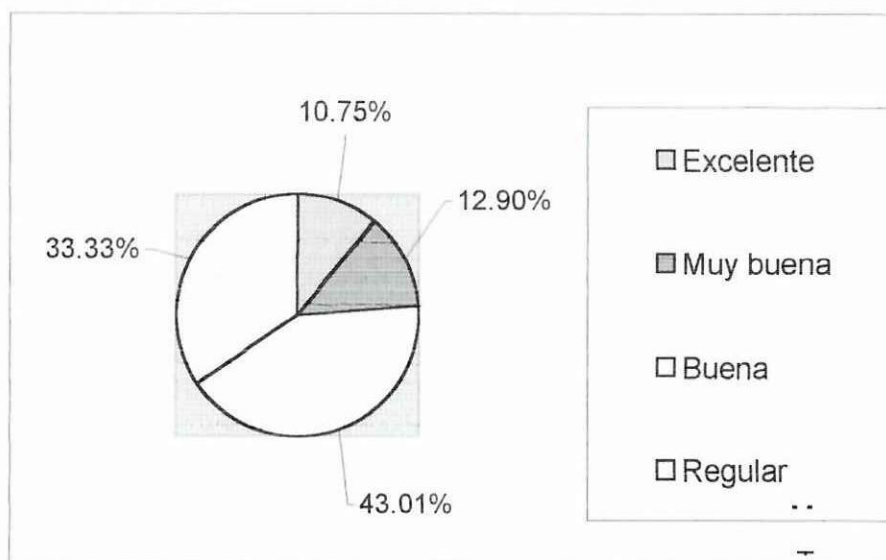

Fuente: Investigación aplicada a los niños del Centro Infantil Mi Casita.

Elaboración: Grupo de Investigación

LAS DISCUSIONES ENTRE TUS PADRES SON:

Este cuadro nos demuestra la falta de comunicación familiar dentro de los hogares ya que un 17.20% nos indican que las discusiones son muy frecuentes, el 29.03% manifiestan que en sus hogares las discusiones son frecuentes y un 53.76% nos dicen que las discusiones son poco frecuentes.

Después de estos datos podemos imaginar que dentro de un hogar existen problemas y discusiones entre pareja, ya sea por los hijos o por otros motivos, dando lugar a sembrar en ellos temor y resentimiento.



CUADRO # 13

LAS DISCUSIONES ENTRE TUS PADRES SON:

DISCUSIONES	T	%
Muy frecuente	16	17,20
Frecuente	27	29,03
Poco frecuente	50	53,76
TOTAL	93	99,99

GRÁFICO ESTADÍSTICO

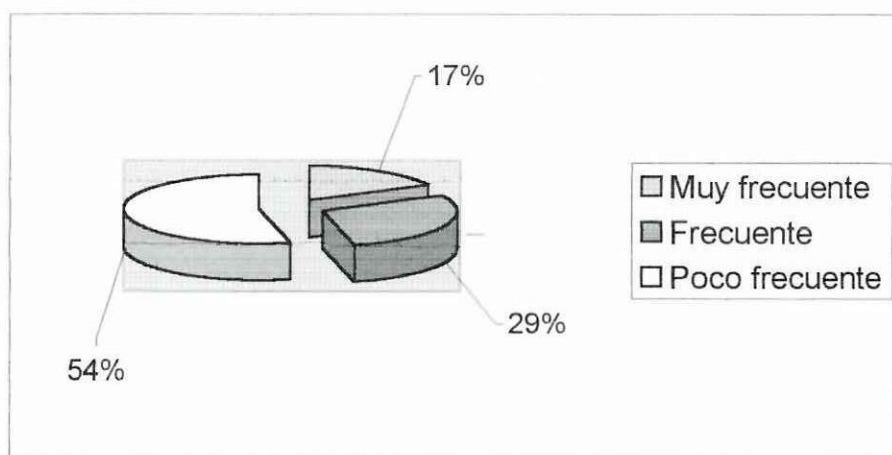

Fuente: Investigación aplicada a los niños del Centro Infantil Mi Casita.

Elaboración: Grupo de Investigación

CÓMO ACTÚAS CUANDO RIÑEN TUS PADRES

Dentro de un hogar se puede decir que los padres muchas veces incitan a que los hijos tomen decisiones confusas como por ejemplo marcharse de los hogares, tener miedo a las peleas familiares o pocas veces se comunican con ellos, por lo que se puede observar del cuadro estadístico aplicado a los niños que el 49.46% de los niños tiene miedo, el 29.03% de los niños se esconden ante los conflictos con los padres, así también tenemos que el 12.90% se alejan del problema de los padres y apenas un 8.60% tratan de conversar con sus padres acerca del origen de sus riñas o peleas en el hogar.

CUADRO # 14

CÓMO ACTÚAS CUANDO RIÑEN TUS PADRES

ACTUACION	T	%
Conversas con ellos	8	8,60
Te escondes	27	29,03
Tienes miedo	46	49,46
Te alejas	12	12,90
TOTAL	93	99,99

GRÁFICO ESTADÍSTICO

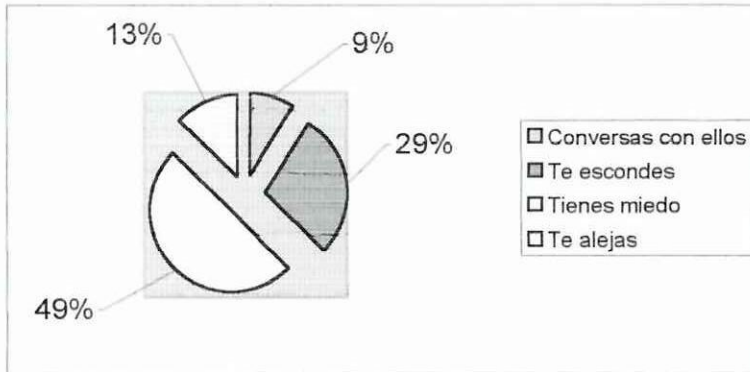

Fuente: Investigación aplicada a los niños del Centro Infantil Mi Casita.

Elaboración: Grupo de Investigación

PARTICIPAN LOS NIÑOS ENCUESTADOS EN LAS SOLUCIONES DE LOS PROBLEMAS DE SU HOGAR

Esta pregunta es de mucha importancia ya que por miedo de ella podemos darnos cuenta del diálogo que existe en los hogares, ya que en el cuadro podemos observar que hay hogares que no participan en la solución de sus problemas.

Según el cuadro estadístico un 26.88% contestan que SI solucionan sus problemas del hogar, un 17.2% solucionan los hombres y un 9.68% las mujeres, los que contestaron que NO fue el más grande porcentaje con un total de 73.12% con un 33.3% para los hombres y un 29.79% para las mujeres.

CUADRO # 15

PARTICIPAN LOS NIÑOS ENCUESTADOS EN LAS SOLUCIONES DE LOS PROBLEMAS DE SU HOGAR

SOLUCIONES	H	%	M	%	T	%
SI	16	17,20	19	9,68	25	26,88
NO	31	33,33	37	29,79	68	73,12
TOTAL	47	50,53	46	49,47	93	100,00

GRÁFICO ESTADÍSTICO

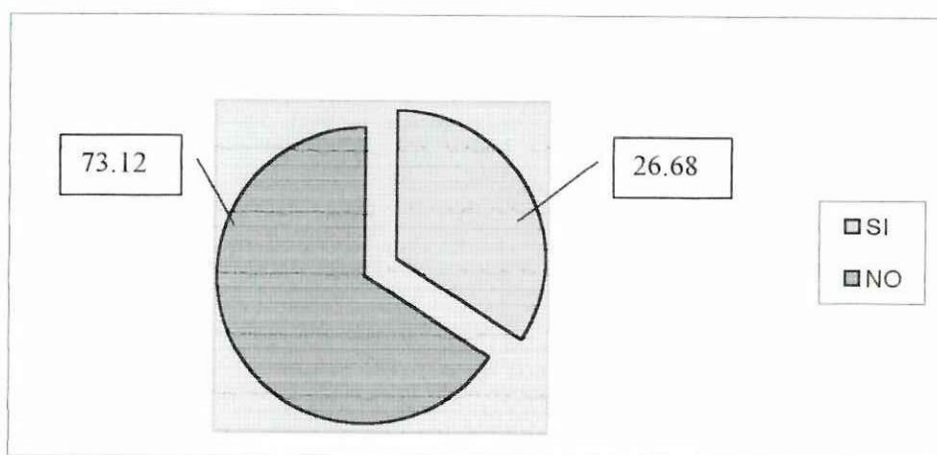

Fuente: Investigación aplicada a los niños del Centro Infantil Mi Casita.

Elaboración: Grupo de Investigación

TIENEN LOS PADRES DE LOS NIÑOS
ENCUESTADOS PREFERENCIA POR UNO DE
SUS HIJOS

Según el cuadro estadístico de los niños encuestados del Centro Infantil Mi Casita nos podemos dar cuenta que en los hogares actuales no hay preferencia entre los hijos, que a todos se les brinda por igual el afecto y cuidado que necesitan.

Por lo que contestaron que todos son los preferidos son el 49.46%, los que dicen que sus hermanos menores son los preferidos fueron un 17.20%, un 10.75% dicen que son sus hermanos mayores y un 5.37% finalmente dicen que es su hermano intermedio.

CUADRO # 16

**TIENEN LOS PADRES DE LOS NIÑOS ENCUESTADOS
PREFERENCIA POR UNO DE SUS HIJOS**

PREFERIDOS	T	%
Tu	16	17,30
Tu hermano mayor	10	10,75
Tu hermano menor	16	17,20
Tu hermano intermedio	5	5,37
Todos	46	49,46
TOTAL	93	100,00



GRÁFICO ESTADÍSTICO

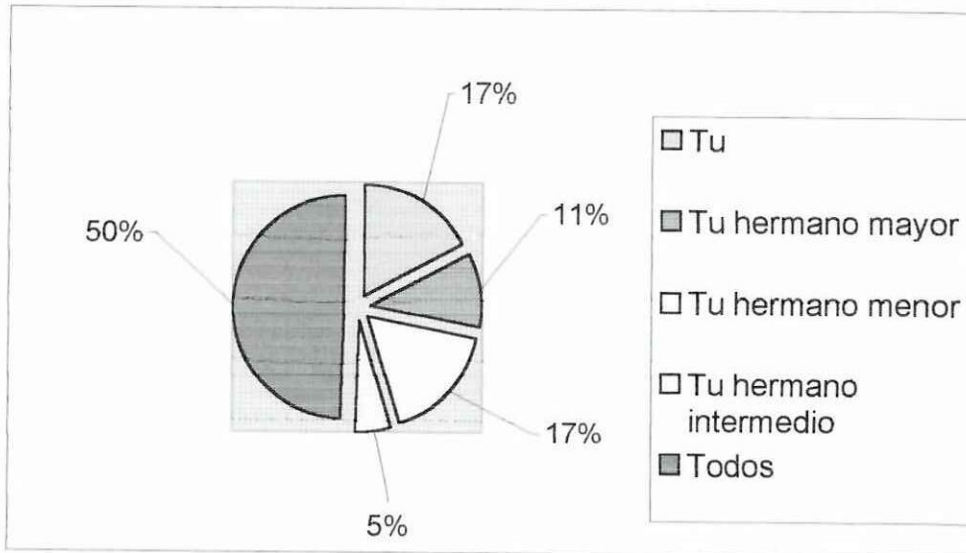

Fuente: Investigación aplicada a los niños del Centro Infantil Mi Casita.

Elaboración: Grupo de Investigación

CON QUÉ FRECUENCIA AYUDAN LOS PADRES A REALIZAR LAS TAREAS A LOS NIÑOS ENCUESTADOS

Dentro del desarrollo escolar de los niños es muy importante la ayuda de sus padres a sus hijos. Según en el cuadro estadístico son en su mayoría los padres que NUNCA AYUDAN A SUS HIJOS a realizar sus tareas sumando un porcentaje de 53.76%, así también podemos observar que el 36.56% dicen que a veces ayudan a sus hijos a realizar sus tareas y un 9.68% dicen que siempre están pendientes de las tareas o lecciones que tienen que realizar sus hijos.



CUADRO # 17

CON QUÉ FRECUENCIA AYUDAN LOS PADRES A REALIZAR LAS TAREAS A LOS NIÑOS ENCUESTADOS

AYUDA A ESTUDIAR	T	%
Siempre	9	9,68
A veces	34	36,56
Nunca	50	53,76
TOTAL	93	100,00

GRÁFICO ESTADÍSTICO

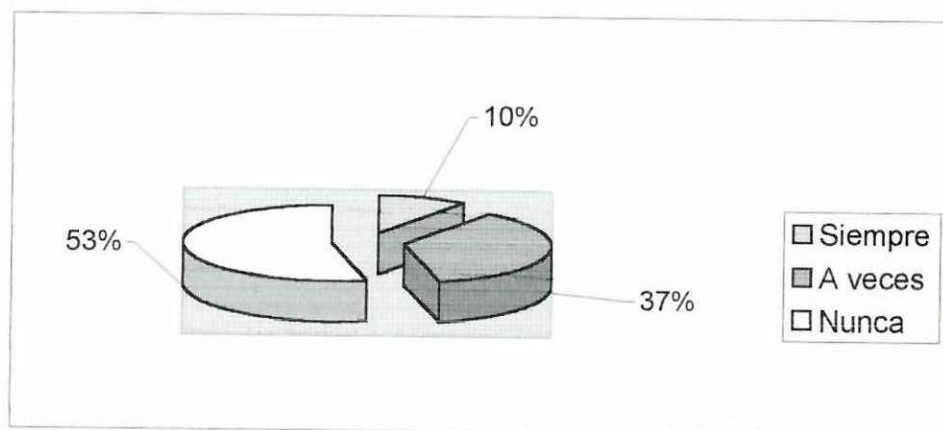

Fuente: Investigación aplicada a los niños del Centro Infantil Mi Casita.

Elaboración: Grupo de Investigación

TUS PADRES TE ORIENTAN A CONOCER
LOS PELIGROS DE LA SOCIEDAD
ACTUAL

Como nos podemos dar cuenta claramente los padres son los culpables de los fracasos de los hijos, ya que no les ayudan a conocer o a entender los peligros que nos brinda la sociedad actual.

Está comprobado en el cuadro estadístico que un 78.49% dicen que sus padres no hablan de los peligros y apenas un 21.51% dicen que SI.

Entonces son la mayoría de los niños los que no son guiados por sus padres y criados a riesgos y circunstancias que la sociedad les brinda.

CUADRO # 18

**TUS PADRES TE ORIENTAN A CONOCER LOS
PELIGROS DE LA SOCIEDAD ACTUAL**

TE ORIENTAN	T	%
SI	20	21,51
NO	73	78,49
TOTAL	93	100,00

GRÁFICO ESTADÍSTICO

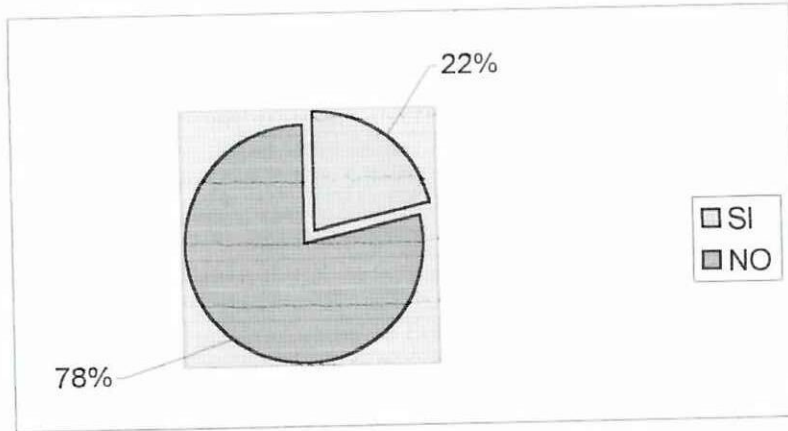

Fuente: Investigación aplicada a los niños del Centro Infantil Mi Casita.

Elaboración: Grupo de Investigación

SON AGRESIVOS LOS PADRES DE LOS NIÑOS ENCUESTADOS DEL CENTRO INFANTIL MI CASITA

Es una lástima tener que aceptar la realidad; pero según las encuestas hechas a los niños del centro infantil "Mi Casita" nos da una cifra muy alta de los padres agresivos, llegando a un porcentaje de 68.82% y ;

Los niños que contestaron que sus padres no son agresivos fueron en un porcentaje de 31.18% por lo que se puede decir que los padres presentan agresividad puede ser causa de sus trabajos, por falta de ingreso económico, o por la sociedad que le rodea, puesto que existe gente que tiene envidias, egoísmo, etc.

CUADRO # 19

SON AGRESIVOS LOS PADRES DE LOS NIÑOS ENCUESTADOS DEL CENTRO INFANTIL MI CASITA

SON AGRESIVOS	T	%
SI	64	68,82
NO	29	31,18
TOTAL	93	100,00

GRÁFICO ESTADÍSTICO

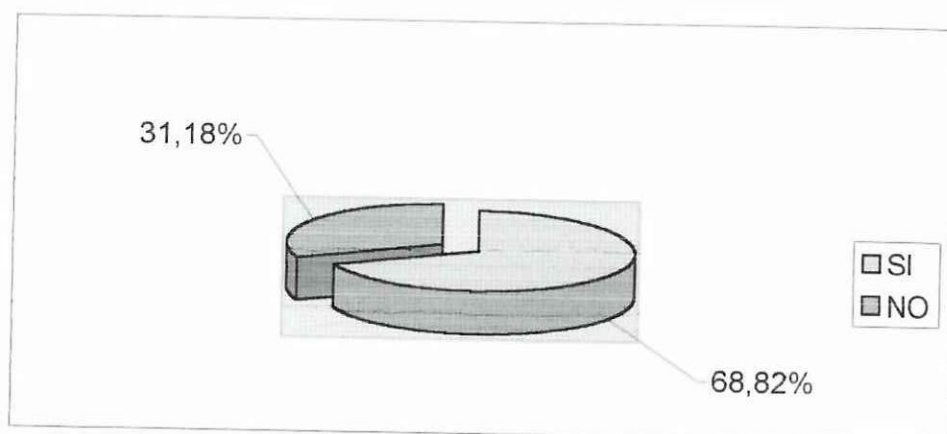

Fuente: Investigación aplicada a los niños del Centro Infantil Mi Casita.

Elaboración: Grupo de Investigación

LOS SÁBADOS Y DOMINGOS LOS NIÑOS ENCUESTADOS SE DEDICAN A:

Según el cuadro estadístico los sábados y domingos los niños encuestados se dedican a:

PASEAR CON SUS PADRES en un 45.16% los que se dedican a jugar con sus padres es el 24.73%, los que se dedican a VER TELEVISIÓN es de un 12.90%, los que hacen deberes son un 4.30%, los que se dedican hacer deporte son un 11.83% y los que se dedican a otros un 1.07%

Es aquí donde los padres talvez por compromiso o por que ellos quieren salir el fin de semana para cambiar el ritmo de vida, los niños aprovechan saliendo a pasear con sus padres ya sea el domingo o los sábados.

CUADRO # 20

LOS SÁBADOS Y DOMINGOS LOS NIÑOS ENCUESTADOS SE DEDICAN A:

DEDICAN A	T	%
Pasear con tus padres	42	45,16
Jugar	23	24,73
Ver televisión	12	12,90
Hacer deberes	4	4,30
Hacer deporte	11	11,83
Ir a juegos electronicos	0	0,00
Otros	4	1,07
TOTAL	93	99,99

GRÁFICO ESTADÍSTICO

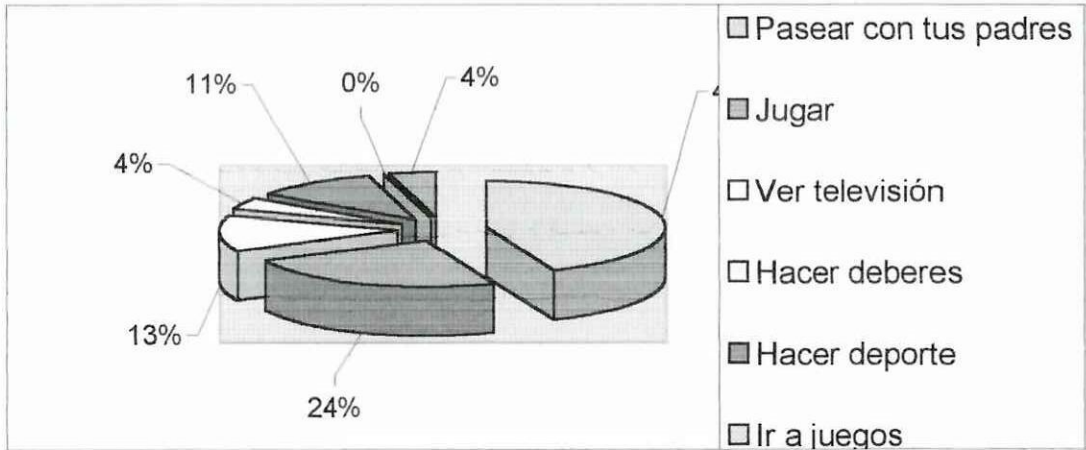

FUENTE: Investigación aplicada a los niños del Centro Infantil Mi Casita.

ELABORACIÓN: Grupo de Investigación.

De este análisis creemos que es necesario impartir el curso de escuela para padres como también tratar de ganar la forma de cómo comunicarse de los padres a los hijos y viceversa.

CONCLUSIONES

- En todos los sectores de la sociedad hay un reclamo de la falta de comunicación. La crisis de la comunicación esta en labios de todos y se ha tomado conciencia sobre la necesidad de una buena comunicación.
- No tendremos clases dirigentes a la altura de las necesidades, si no empezamos por la comprensión a partir del hogar para formar seres más seguros y equilibrados emocionalmente.
- No habremos hallado el instrumento eficaz para el remedio de la corrupción y crisis global si no adoptamos un programa radical y comprensivo de educación y una comunicación adecuada dentro de la sociedad.
- Los niños requieren que se los escuche y atienda en todo el proceso de su desarrollo integral como ser humano, atendiendo a sus necesidades e intereses.



RECOMENDACIONES

- De la interpretación de los resultados podemos decir que los estudiantes deben tener más confianza hacia sus maestros y contar los problemas que tengan en el hogar ya que ellos son personas que orientan y enseñan para el medio en el cual viven.
- Se dice que los niños tienen temores a sus padres por tal motivo ellos no conversan sus problemas, es necesario que el maestro demuestre cariño y trate al estudiante de una mejor manera para que el de igual forma converse con sus padres ante situaciones y problemas que tengan en el hogar.
- El estudiante tiene que entender los problemas de sus padres ya que ellos trabajan y el medio económico es bajo por lo tanto no tienen para satisfacer sus necesidades, por tal motivo el estudiante debe comprender y entender la realidad en que vive.
- El estudiante debería conversar y solicitar a su padre cualquier ayuda en el momento en que sus padres estén con un buen ánimo y por ende de aprovechar esa oportunidad para el diálogo.

ENCUESTA APLICADA A LOS PADRES DE FAMILIA DEL CENTRO INFANTIL “MI CASITA”

PARENTESCO DEL PADRE DE FAMILIA QUE CONTESTA EL CUESTIONARIO DEL CENTRO INFANTIL MI CASITA

Al observar que los Padres de Familia dejan a sus hijos al cuidado del Centro Infantil “Mi Casita” que el 60.47% contestan a la encuesta por lo que indica que más preocupación tiene la madre, un 32.56 se interesan los padres por los hijos, un 4.65% de los familiares presta atención tal vez porque viven con ellos o les interesa que estén bien, y un 2.33% de personas ajenas al hogar favorecen o están a la expectativa de otros familiares.

Es notorio que la mujer es la que está preocupada por el bienestar del hogar, por lo tanto es la persona que más dialoga con la familia.

ENCUESTA A LOS PADRES

CUADRO # 1

PARENTESCO DEL PADRE DE FAMILIA QUE CONTESTA EL CUESTIONARIO DEL CENTRO INFANTIL MI CASITA



PARENTESCO	F	%
Padre	28	32,56
Madre	52	60,47
Familiares	4	4,65
Otros	2	2,33
TOTAL	86	99,99

GRÁFICO ESTADÍSTICO

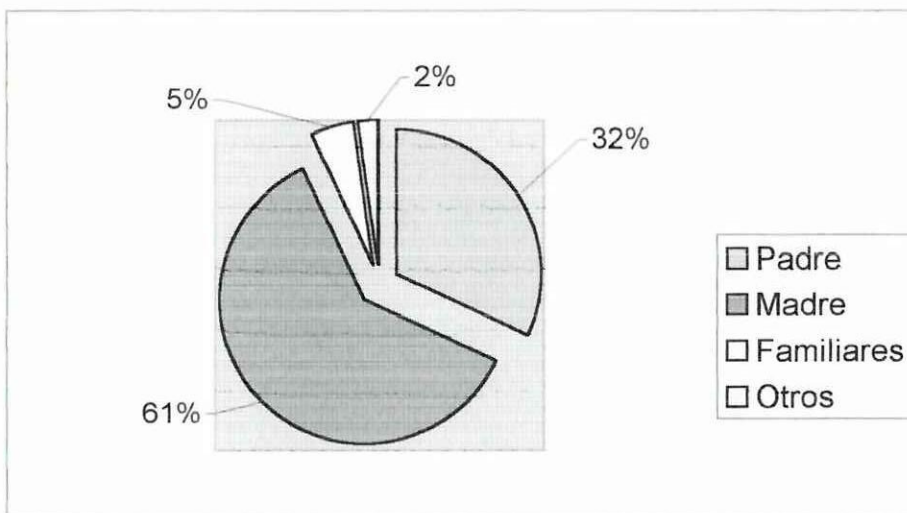

FUENTE:

Investigación aplicada a los padres de familia del Centro Infantil "Mi Casita"

ELABORACIÓN:

Grupo de Investigación

ESTADO CIVIL DEL PADRE DE FAMILIA
ENCUESTADO DEL CENTRO INFANTIL “MI
CASITA”

Al tomar en cuenta el estado civil de la persona que se encuestó se observa que en su mayoría son representantes casados por lo que arroja un 77.90% que tienen responsabilidad desprendiéndose que el 17.44% son hombres y el 60.46% corresponden a ser mujeres, así también en mayor proporción son divorciados es decir el 6.97%, donde el 5.81% son varones divorciados y un 1.16% son mujeres, también se puede decir que existen padres viudos el 1.16% los mismos que corresponden ser viudos varones. El 9.30% son padres solteros y en un porcentaje igual de 4.65% son hombres y 4.65% son mujeres.

Se ve también que han formado hogares en unión libre que corresponde al 4.65% donde el 3.48% vienen a ser varones y el 1.16% mujeres a pesar de este resultado se determina que tal vez no exista la comunicación necesaria donde no se valora el lazo de familiaridad entre padres, cónyuges e hijos.

CUADRO # 2

ESTADO CIVIL DEL PADRE DE FAMILIA
ENCUESTADO DEL CENTRO INFANTIL “MI CASITA”

ESTADO CIVIL	H	%	M	%	T	%
Casado/a	15	17,44	52	60,46	67	77,90
Divorciado	5	5,81	1	1,16	6	6,97
Viudo/a	1	1,16	0	0,00	1	1,16
Soltero/a	4	4,65	4	4,65	8	9,30
Unión libre	3	3,48	1	1,16	4	4,65
TOTAL	28	32,10	58	67,43	86	99,53



GRÁFICO ESTADÍSTICO

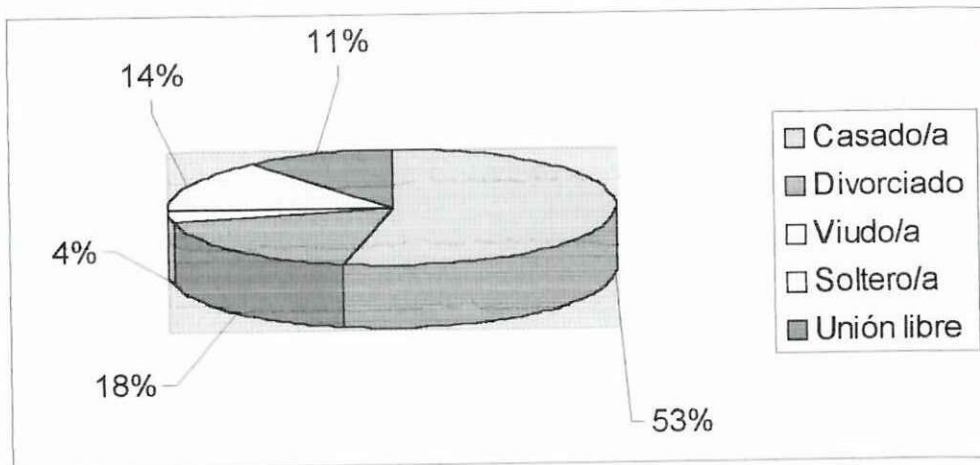

FUENTE: Investigación aplicada a los padres de familia del Centro Infantil "Mi Casita"

ELABORACIÓN: Grupo de Investigación

EDAD DE LOS PADRES DE FAMILIA ENCUESTADOS DEL CENTRO INFANTIL "MI CASITA"

Al aplicar la encuesta a un grupo de Padres de Familia del Centro Infantil se determina que un 39.53% están comprendidos entre las edades de 36 a 40 años, de los cuales el 30.23% son de sexo femenino y el 9.30% corresponde al sexo masculino; así también se tiene un 24.41% que son padres que oscilan entre los 31 a 35 años y su mayoría son varones con un porcentaje de 13.95% y el restante de 10.45% corresponden ser mujeres, existe una mayor cantidad de padres jóvenes que tienen de 20 a 25 años es decir un 6.97% de lo que el 2.32% son varones y el 4.65% son mujeres.

En menor porcentaje se observa que los padres que tienen una edad de 26 a 30 años corresponden ser el 17.44% del cual el 4.65% son varones y el 12.79% son mujeres y finalmente el 11.62% tienen una edad de 41 o más



por lo que el 6.97% son de sexo masculino y el 4.65 son de sexo femenino. De esto se concluye que los padres en su mayoría son jóvenes, por lo que tienden a fallar en la comunicación, debido a su falta de experiencia y madurez.

CUADRO # 3

EDAD DE LOS PADRES DE FAMILIA ENCUESTADOS DEL CENTRO INFANTIL “MI CASITA”

EDAD	H	%	M	%	T	%
20-25	2	2,32	4	4,65	6	6,97
26-30	4	4,65	11	12,79	15	17,44
31-35	12	13,95	9	10,46	21	24,41
36-40	8	9,30	26	30,23	34	39,53
41 o más	6	6,97	4	4,65	10	11,62
TOTAL	32	37,20	54	62,79	68	99,97



GRÁFICO ESTADÍSTICO

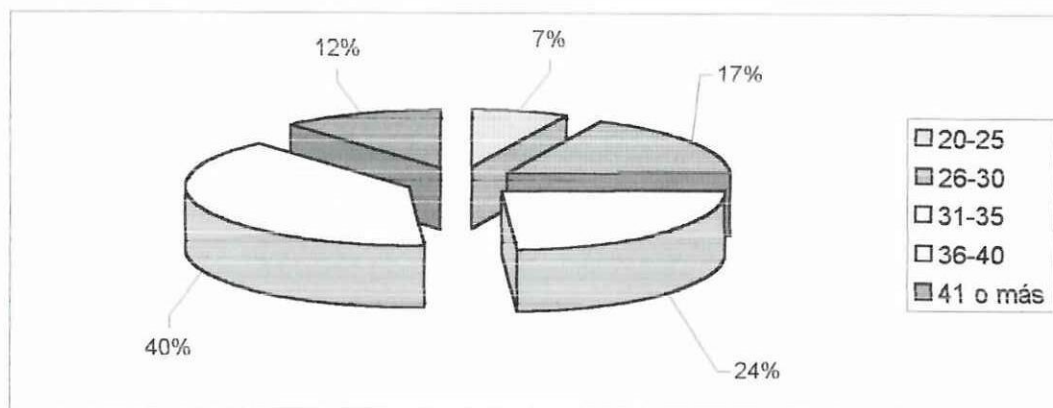

FUENTE: Investigación aplicada a los padres de familia del Centro Infantil “Mi Casita”

ELABORACIÓN: Grupo de Investigación

OCUPACIÓN DE LOS PADRES DE FAMILIA **ENCUESTADOS DEL CENTRO INFANTIL “MI CASITA”**

Del cuadro estadístico en lo que relaciona a la ocupación se tiene que el 31.39% corresponden a madres que realizan la labor de los quehaceres domésticos, así también el 25.58% tienen trabajo autónomo, de esto el 15.12% son varones y el 10.46% son mujeres; mientras que el 18.60% son empleados privados, de esto el 10.46% son hombres y el 8.14% son mujeres.

Así también se puede observar que un 15.11% son empleados públicos, desprendiéndose del mismo, que el 9.30% corresponden ser varones y un 5.81% son mujeres.

En menor escala corresponden ser padres trabajadores informales es decir el 2.33% son hombres y el 6.97% son mujeres dando un total de 9.30%; de esto se puede determinar que por la ocupación de su trabajo el padre de familia no pone mayor atención al diálogo y atención emocional de su familia, entregándose por completo a su empleo y a otras situaciones ajenas a su hogar.

CUADRO # 4

OCUPACIÓN DE LOS PADRES DE FAMILIA ENCUESTADOS DEL CENTRO INFANTIL “MI CASITA”

OCUPACIÓN	H	%	M	%	T	%
Empleado público	8	9,30	5	5,81	13	15,11
Empleado privado	9	10,46	7	8,14	16	18,60
Trabajador informal	2	2,32	6	6,97	8	9,30
Trabajador autónomo	13	15,12	9	10,46	22	25,58
Quehaceres domésticos	0	0,00	27	31,39	27	31,39
TOTAL	32	37,21	54	62,79	86	100,00



GRÁFICO ESTADÍSTICO

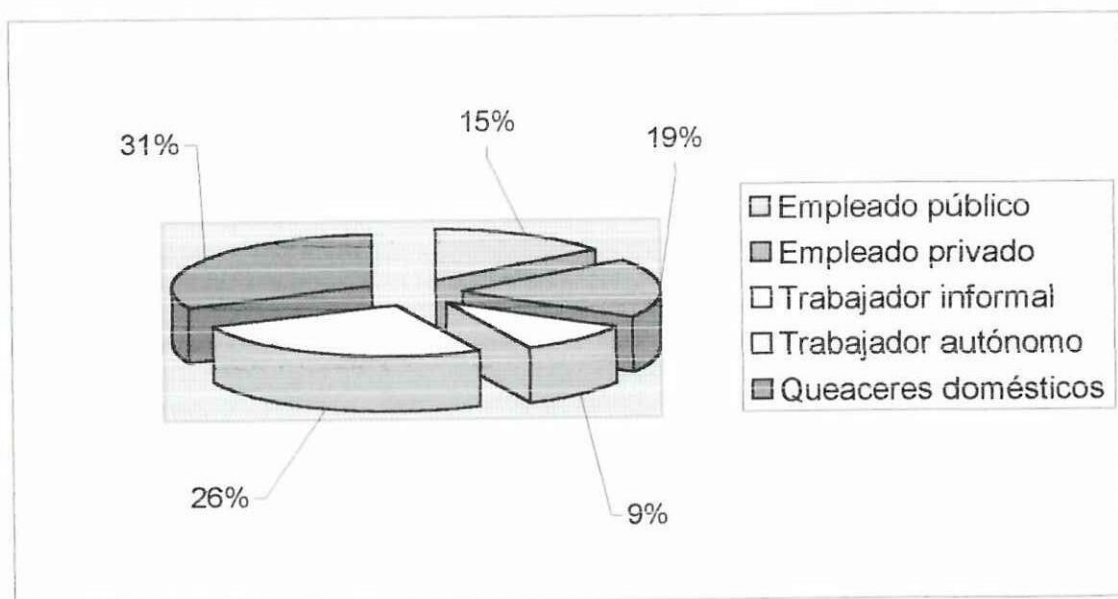

FUENTE: Investigación aplicada a los padres de familia del Centro Infantil "Mi Casita"

ELABORACIÓN: Grupo de Investigación

NIVEL EDUCATIVO DE LOS PADRES DE FAMILIA ENCUESTADOS DEL CENTRO INFANTIL "MI CASITA"

Con el afán de comprobar o compaginar la información del nivel de comunicación entre la familia se ha consultado el nivel educativo que ellos poseen del cual se tiene que el 56.96% han pasado por la secundaria, es decir el 34.87% son varones y el 22.09% son mujeres, un 23.25% tienen un nivel primario que determina que el 9.30% son hombres y el 13.95% son mujeres, así también se tiene un 12.79% tienen un nivel superior de esto el 10.47% son hombres y el 2.32% son mujeres, finalmente el 6.97% de padres de familia no han cruzado ningún nivel de educación de esto el 2.32% corresponden ser varones y el 4.65% son mujeres, concluyéndose al no



existir el suficiente estado de diálogo suelen darse discordias, malos entendidos entre los miembros de la familia y la sociedad.

CUADRO # 5

NIVEL EDUCATIVO DE LOS PADRES DE FAMILIA ENCUESTADOS DEL CENTRO INFANTIL “MI CASITA”

INSTRUCCIÓN	H	%	M	%	T	%
Primaria	8	9,30	12	13,95	20	23,25
Secundaria	30	34,87	19	22,09	49	56,96
Superior	9	10,46	2	2,32	11	12,79
Ninguna	2	2,32	4	4,65	6	6,97
TOTAL	49	56,95	37	43,01	86	99,96

GRÁFICO ESTADÍSTICO

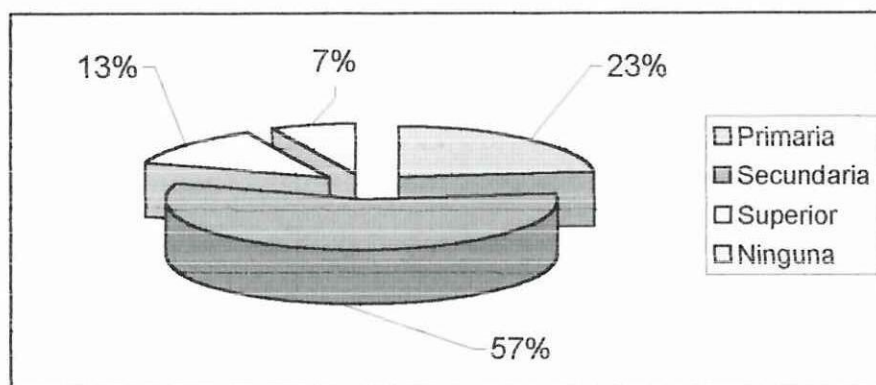

FUENTE: Investigación aplicada a los padres de familia del Centro Infantil “Mi Casita”

ELABORACIÓN: Grupo de Investigación

**NÚMERO DE HIJOS QUE TIENE EL PADRE DE
FAMILIA ENCUESTADO DEL CENTRO
INFANTIL “MI CASITA”**

A sabiendas que los padres y madres de familia son parte fundamental de la sociedad nos dirigimos a ellos con el afán de conocer el número de hijos que tiene cada hogar, se pudo conocer que un 48.83% de padres poseen de 3 a 4 hijos; el 37.21% tienen de uno a dos hijos y el 13.95% tienen más de 5 hijos, de esto se concluye que al ser un número de 3 a 4 hijos su economía no es buena y por ende se cree que existirán ciertos contratiempos y no se estaría dando una buena educación y atención a sus hijos, implicando por el factor económico surgen ciertos problemas de índole familiar.

CUADRO # 6

**NÚMERO DE HIJOS QUE TIENE EL PADRE DE
FAMILIA ENCUESTADO DEL CENTRO INFANTIL “MI
CASITA”**

HIJOS	T	%
1 a 2	32	37,21
3 a 4	42	48,83
5 a más	12	13,95
TOTAL	86	100,00



GRÁFICO ESTADÍSTICO

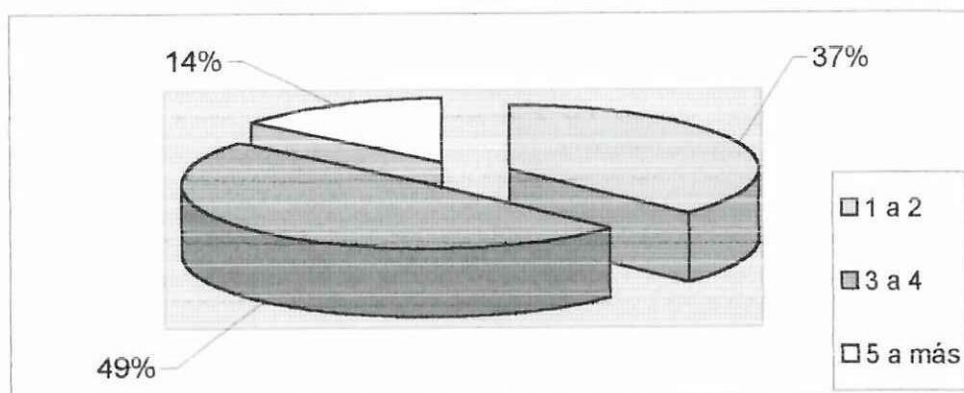

FUENTE: Investigación aplicada a los padres de familia del Centro Infantil “Mi Casita”

ELABORACIÓN: Grupo de Investigación

LOS INGRESOS ECONÓMICOS QUE MANTIENEN EL HOGAR DE LOS PADRES DE FAMILIA ENCUESTADOS DEL CENTROINFANTIL “MI CASITA”PROVIENEN DE

En los padres de familia del Centro Infantil “Mi Casita” se ha podido observar que la mayoría son trabajadores autónomos, por lo que su ingreso económico depende solamente del padre, en un 46.51%, los ingresos tanto del padre como de la madre corresponden al 38.37% y el 13.95% solamente de la madre.

También refleja un bajo recurso económico descuidando la atención de su familia, se observa también que el padre y la madre trabajan y sus recursos económicos son regulares existiendo el descuido de la comunicación y de



las relaciones humanas. Tan solo el 1.16% previenen de ingresos de otras personas o de otros medios para solventar las necesidades de la familia.

De esto se puede decir que de acuerdo a su ocupación de trabajo presentan conflictos familiares y por ende al existir un bajo ingreso económico, el ambiente es caótico demostrando fallas en la comunicación tanto con la pareja como con los hijos y aún más con las personas que les rodean.

CUADRO # 7

LOS INGRESOS ECONÓMICOS QUE MANTIENEN EL HOGAR LOS PADRES DE FAMILIA ENCUESTADOS DEL CENTRO INFANTIL "MI CASITA" PROVIENEN

PROVIENE	T	%
Solo el padre	40	46,51
Solo la madre	12	13,95
Padre y madre	33	38,37
Otros	1	1,16
TOTAL	86	100,00

GRÁFICO ESTADÍSTICO

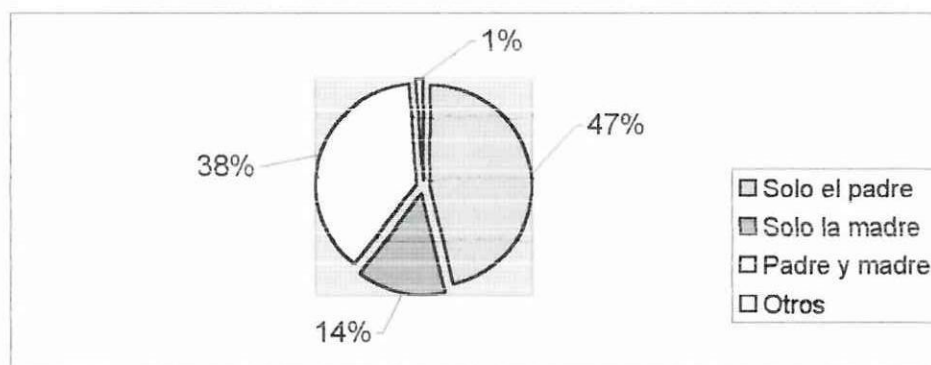

FUENTE: Investigación aplicada a los padres de familia del Centro Infantil “Mi Casita”

ELABORACIÓN: Grupo de Investigación

INGRESO ECONÓMICO MENSUAL FAMILIAR

Como se vio en el cuadro anterior el que mantiene el hogar es el padre, esto indica que los ingresos económicos familiares son bajos, detectándose que ganan del mensual de 80 a 130 USD en relación a la canasta familiar, es decir un 39.53% representa a los padres no satisface las necesidades por lo que es un factor que incide para que en su hogar no se establezca una mejor armonía debido a la baja situación económica que los aqueja.

Es verdad que en la actualidad nuestra economía es precaria, por lo que perjudica a la gente de bajos recursos económicos y dentro de la sociedad se presentan programas gubernamentales, tal es el caso que una familia que gana 130 USD tenga 3 a 4 hijos es un problema que corresponde al 40.70% de esto se piensa que gasta en educación, salud, vivienda, transporte y

vestuario, dándose aquí una constante ruptura de comunicación entre esposa como de gobierno, aún más si es trabajador autónomo como se puede observar que el 19.76% tienen ingresos menores de 80 USD es por esta razón que se propone realizar talleres para mejorar la comunicación familiar.

CUADRO # 8

INGRESO ECONÓMICO MENSUAL FAMILIAR

INGRESOS	T	%
menor a 80 dólares	17	19,76
80 a 130 dólares	34	39,53
Más de 130 dólares	35	40,70
TOTAL	86	99,99

GRÁFICO ESTADÍSTICO

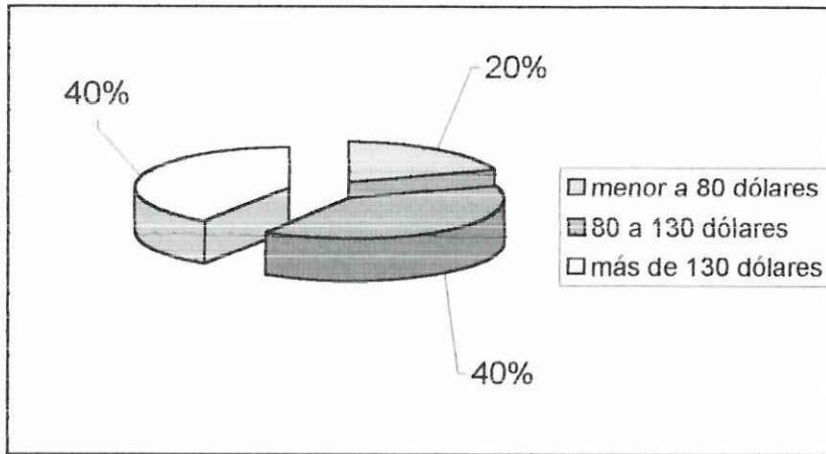

FUENTE: Investigación aplicada a los padres de familia del Centro Infantil "Mi Casita"

ELABORACIÓN: Grupo de Investigación

VIVIENDA QUE OCUPA EL PADRE DE FAMILIA ENCUESTADO DEL CENTRO INFANTIL "MI CASITA"

De un total de encuestados/as se desprende que un 58.14% sus viviendas son arrendadas o en anticresis, por lo que compagina con los cuadros anteriores a las ocupaciones o ingresos familiares, así también se observa que un 34.88% tienen vivienda propia, un 5.81% son prestadas, 1.16% la vivienda se desconoce, por lo que la forma de vida de estas familias está sujeta a restricciones.

Ante la necesidad de tener una vivienda propia, una familia se descontrola, se desespera por solucionar su estado de vida, provocando tal vez una ruptura de comunicación en el hogar.



CUADRO # 9

VIVIENDA QUE OCUPA EL PADRE DE FAMILIA ENCUESTADO DEL CENTRO INFANTIL “MI CASITA”

VIVIENDA	T	%
Propia	30	34,88
Arrendada o anticresis	50	58,14
Prestada	5	5,81
Otros	1	1,16
TOTAL	86	99,99

GRÁFICO ESTADÍSTICO

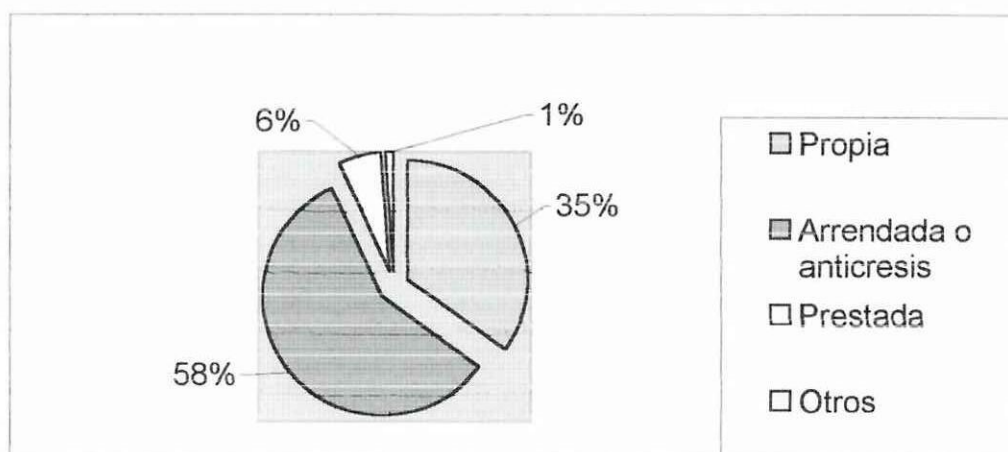

FUENTE:

Investigación aplicada a los padres de familia
del Centro Infantil “Mi Casita”

ELABORACIÓN:

Grupo de Investigación

HABITACIONES QUE FORMAN LA VIVIENDA DE LOS PADRES DE FAMILIA ENCUESTADOS DEL CENTRO INFANTIL “MI CASITA”

Del cuadro anterior se puede relacionar que en su totalidad tienen todos los ambientes, es decir viven con cierta comodidad, esto no quiere decir que una familia vive bien, por el contrario se halla preocupado en pagar el arriendo e incluso el vestuario, transporte y otros gastos más.

La vivienda es un elemento fundamental para que una familia viva en paz, en armonía y sobre todo tenga una buena relación de comunicación dentro de la familia.

Pero a pesar de sus bajos ingresos económicos, tratan o aparentan vivir con comodidades, arrendando la vivienda, lo que implica que si tiene problemas dentro de su hogar.

CUADRO # 10

HABITACIONES QUE FORMAN LA VIVIENDA DE LOS PADRES DE FAMILIA ENCUESTADOS DEL CENTRO INFANTIL “MI CASITA”

HABITACIONES	T	%
Sala	86	100,00
Comedor	86	100,00
Dormitorio	86	100,00
Baño	86	100,00
Patio	86	100,00
Lavandería	86	100,00

GRÁFICO ESTADÍSTICO

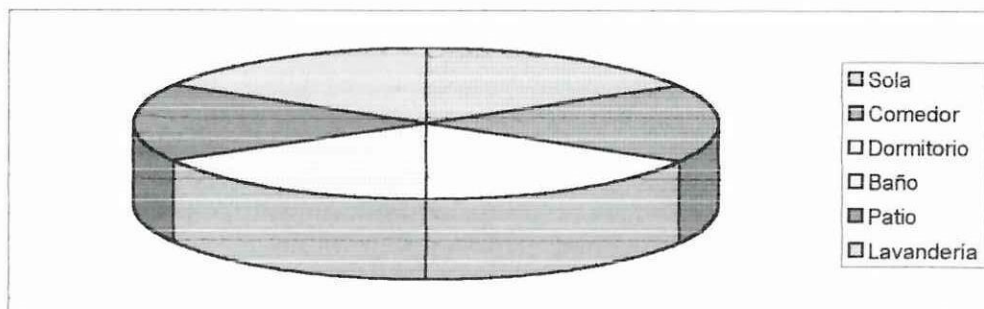

FUENTE: Investigación aplicada a los padres de familia del Centro Infantil “Mi Casita”

ELABORACIÓN: Grupo de Investigación

CÓMO ES LA COMUNICACIÓN EN EL HOGAR DEL PADRE DE FAMILIA ENCUESTADO DEL CENTRO INFANTIL “MI CASITA”

Estos datos considerados importantes por darnos la pauta en el sentido de la comunicación merece mayor atención con el propósito que dentro de un hogar se lleva una relación de amistad, confianza e interés por mantener las buenas relaciones de comunicación, es así como se puede determinar que en su mayoría la comunicación es democrática, es decir un 66.28% así mismo se presenta en un menor porcentaje que son autoritarios con un 10.46% existiendo un 23.26% de padres son comunicativos por lo que se ve claramente que no existe una verdadera comunicación entre esposa e hijos, talvez será por temor, miedo, porque sus padres son incomprensibles o presentan mal genio.



CUADRO # 11

CÓMO ES LA COMUNICACIÓN EN EL HOGAR DEL PADRE DE FAMILIA ENCUESTADO DEL CENTRO INFANTIL “MI CASITA”

COMUNICACIÓN	T	%
Democrática	57	66,28
Poco democrática	20	23,26
Autoritaria	9	10,46
TOTAL	86	100,00

GRÁFICO ESTADÍSTICO

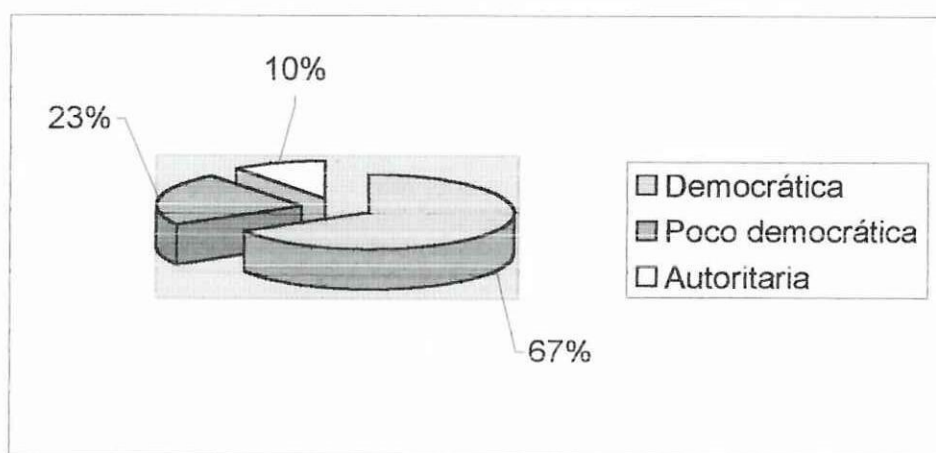

FUENTE: Investigación aplicada a los padres de familia del Centro Infantil “Mi Casita”

ELABORACIÓN: Grupo de Investigación

LA RELACIÓN FAMILIAR DEL PADRE DE FAMILIA DEL CENTRO INFANTIL “MI CASITA”

En un hogar la relación familiar es muy importante por cuanto ello depende la superación, el progreso de cada uno de los miembros; pero si observamos el cuadro estadístico demuestra que los padres de familia del Centro Infantil “Mi Casita” tienen un ambiente conflictivo por lo que se puede ver claramente un 61.63% que no demuestra comunicación sincera, un 29.07% que son hogares flexibles, un 8.14% demuestran ser hogares que su relación es armoniosa y 1.16 % de hogares que demuestran no tener diálogo.

Como se puede ver son padres que por su ocupación o la de sus ingresos económicos no tienen una adecuada relación familiar dentro de su hogar, como también puede ser dentro de la sociedad es aquí donde nos pone a pensar que se tiene que dar cursos, talleres de orientación y formación de padres de familia para que el diálogo se mantenga entre esposos e hijos continuamente.

CUADRO # 12

LA RELACIÓN FAMILIAR DEL PADRE DE FAMILIA DEL CENTRO INFANTIL “MI CASITA”

RELACION	T	%
Armoniosa	7	8,14
Flexible	25	29,07
Conflictiva	53	61,63
No se da	1	1,16
TOTAL	86	100,00

GRÁFICO ESTADÍSTICO

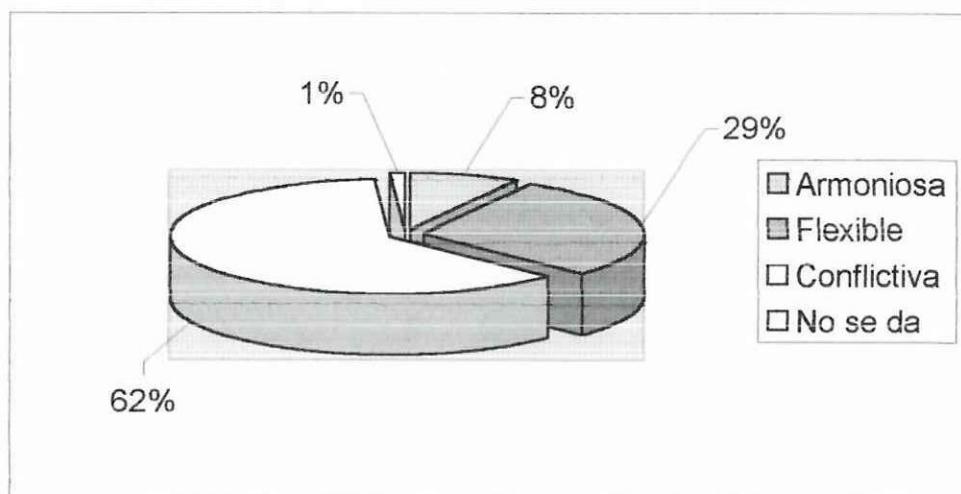

FUENTE: Investigación aplicada a los padres de familia del Centro Infantil "Mi Casita"

ELABORACIÓN: Grupo de Investigación

LA RELACIÓN AFECTIVA QUE TIENEN CON LOS HIJOS LOS PADRES DE FAMILIA DEL CENTRO INFANTIL "MI CASITA"

Como relación humana se tiene el comportamiento de ser con otro, es así como el padre debe guardar una estrecha relación de amabilidad, confianza para con sus hijos o esposa; en base de la encuesta aplicada a un grupo de padres que en porcentaje del 60.47% mantienen una relación afectiva con sus hijos en forma regular, en un porcentaje de 34.88% mantienen buenas relaciones; mientras que el 4.65% son de una excelente relación, lo que concuerda con la encuesta aplicada a los mismos niños del Centro Infantil, en el cual la mayoría da a conocer que existe un poco de comunicación con los padres, y en menor porcentaje tiene una excelente relación sus padres,



por lo que es necesario aplicar o realizar un taller de Escuela para Padres y así tratar de superar este alejamiento que existe dentro de la familia.

Es necesario que padres e hijos mantengan una buena comunicación para que en cualquier circunstancia de la vida y al pasar de los años ellos puedan desenvolverse en su ámbito social.

CUADRO # 13

LA RELACIÓN AFECTIVA QUE TIENEN CON LOS HIJOS LOS PADRES DE FAMILIA DEL CENTRO INFANTIL “MI CASITA”

RELACION	T	%
Muy buena	4	4,65
Buena	30	34,88
Regular	52	60,47
TOTAL	86	100,00

GRÁFICO ESTADÍSTICO

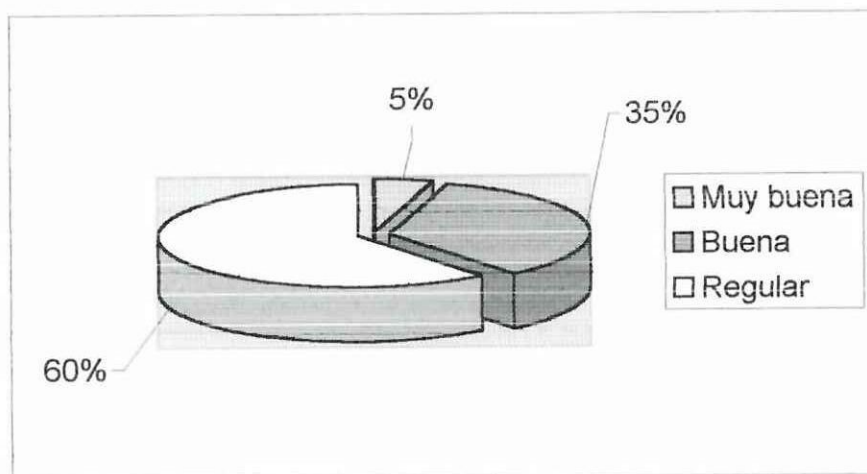

FUENTE: Investigación aplicada a los padres de familia del Centro Infantil "Mi Casita"

ELABORACIÓN: Grupo de Investigación

ESCUCHA CON ATENCIÓN LOS PROBLEMAS O NECESIDADES DE SUS HIJOS

Dentro del grupo de padres de familia a los que se aplicó las encuestas se tiene que el 87.20% no dan atención a sus hijos por ser menores o por motivo de trabajo en lo que concuerdan las encuestas de los niños, al preguntarle si los padres les ayudan u orientan a ellos; por lo que la mayoría dicen como respuesta "NO" así también se tiene que en una menor proporción A VECES escuchan a sus niños donde se observa un porcentaje de 11.64% observando que apenas el 1.16% de padres "SI" escuchan con atención los problemas de sus niños.

Es aquí donde el niño tiene una rebeldía y con el pasar del tiempo ellos se vuelven violentos, rebeldes y agresivos sin importarles nada.

Nuestra misión como padres es dedicar un poco de tiempo para saber o conocer los problemas y necesidades de nuestros hijos, lo que se determinó de las encuestas que falta la comunicación entre padres e hijos para formar un ser positivo y con aspiración de progresar dentro del grupo familiar y aún más dentro de la sociedad.

CUADRO # 14

ESCUCHA CON ATENCIÓN LOS PROBLEMAS O NECESIDADES DE SUS HIJOS

ATENCION	T	%
SI	1	1,16
NO	75	87,20
A VECES	10	11,64
TOTAL	86	100,00

GRÁFICO ESTADÍSTICO

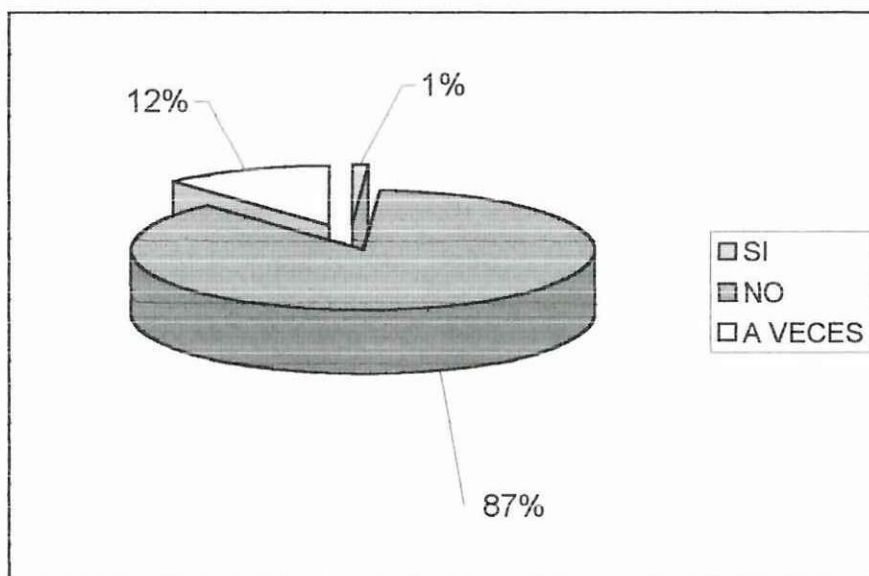

FUENTE:

Investigación aplicada a los padres de familia del Centro Infantil "Mi Casita"

ELABORACIÓN:

Grupo de Investigación



QUÉ HACE EL PADRE CUANDO SUS HIJOS SE PORTAN MAL

Al aplicar la pregunta qué hace cuando sus hijos se portan mal? Se tiene como respuesta que los insultan, o en muchos de los casos les pegan, con lo que concuerdan las encuestas aplicadas a los niños en los cuales dan a conocer que son agresivos, es así que dentro del cuadro estadístico se tiene que el 40.69% los padres insultan a sus hijos; el 25.58% le pegan o maltratan, pero de esto también se tiene que el 12.79% dialogan con sus hijos, el 8.14% los amenazan y les prohíben lo que más les gusta a ellos, en este aspecto debería darse un mayor porcentaje al diálogo y un 4.65% los encierran para que sus hijos razonen, no vuelvan a cometer errores y evitar maltratos.

Viendo en el cuadro estadístico en el que existen algunas causas de castigar a sus hijos se tiene un alto índice de castigo que aplican a sus hijos, no así el llamado diálogo que es fundamental para el entendimiento de uno a otro.

CUADRO # 15

QUÉ HACE EL PADRE CUANDO SUS HIJOS SE PORTAN MAL

ALTERNATIVAS	T	%
Dialogan	11	12,79
los amenazan	7	8,14
Los insultan	35	40,69
No les dan de comer	0	0,00
Les pegan	22	25,58
Les encierran	4	4,65
Les prohíbe lo que mas les gusta	7	8,14
TOTAL	86	99,99

GRÁFICO ESTADÍSTICO

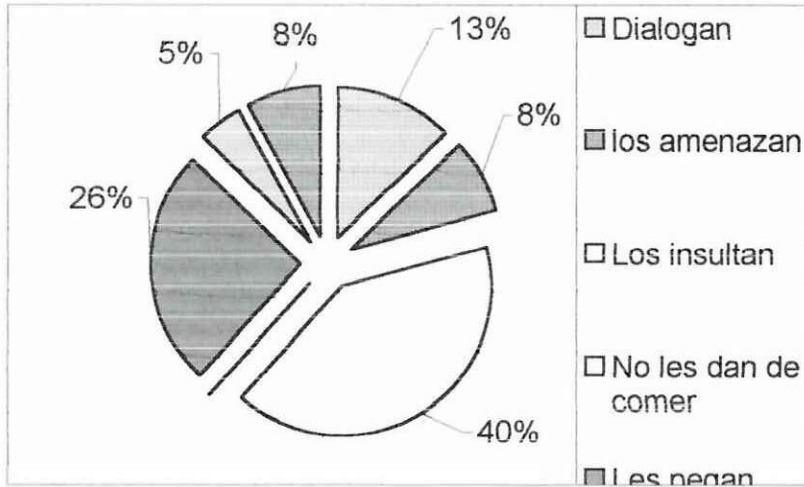

FUENTE: Investigación aplicada a los padres de familia del Centro Infantil “Mi Casita”

ELABORACIÓN: Grupo de Investigación

EL TIEMPO QUE DEDICA EL PADRE DE FAMILIA A SUS HIJOS

La dedicación de los padres a los hijos es muy poca por lo que se observa que el 87.21% es la madre que se preocupa por los hijos; mientras que el 10.46% los padres dedican a sus hijos, ya sea a jugar por lo que los niños han puesto mayor énfasis, a pasear con la familia, un 1.16% dedican familiares y 1.16% otros.

Es aquí donde se visualiza la relación de los padres en poner atención a los hijos en aquellos tiempos libres en actividades que enriquecen sus conocimientos, la confianza o el ánimo de vivir con una familia feliz y no tener una familia u hogar desorganizado por no existir la comunicación.

CUADRO # 16

EL TIEMPO QUE DEDICA EL PADRE DE FAMILIA A SUS HIJOS

DEDICACION	T	%
Mamá	75	87,21
Papá	9	10,46
Familiares	1	1,16
Otros	1	1,16
TOTAL	86	99,99

GRÁFICO ESTADÍSTICO

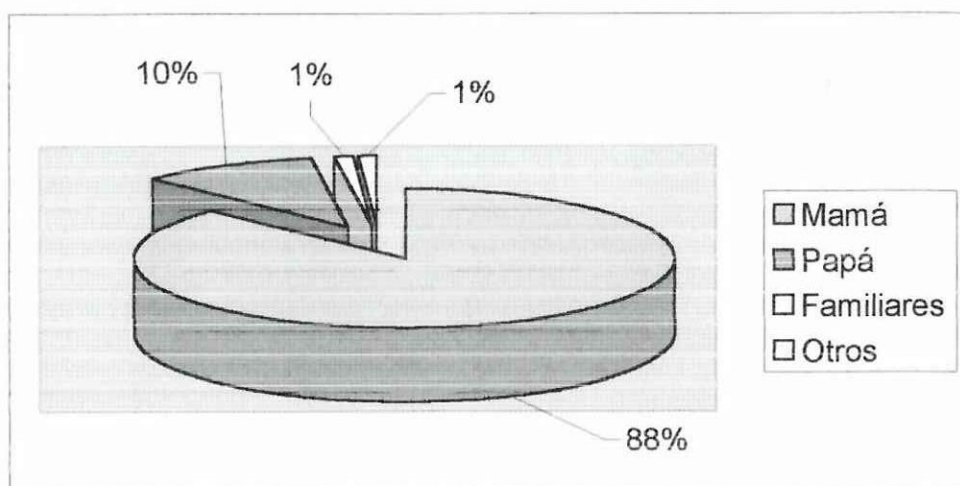

FUENTE:

Investigación aplicada a los padres de familia del Centro Infantil "Mi Casita"

ELABORACIÓN:

Grupo de Investigación

CON QUÉ FRECUENCIA SE COMUNICA CON LA PAREJA

Viendo el cuadro estadístico que si existe una comunicación con la pareja, no quiere decir que sea una familia de maravilla por lo que en todo hogar siempre existen conflictos, sea de tipo personal, económico o de otro, así como el 10.46% nunca se comunica con su pareja y el 18.60% el entendimiento surge a veces y un 70.93% existe una comunicación de una u otra forma.

Relacionando con las encuestas de los niños se tiene que las discusiones entre los padres son frecuentes por lo que se puede decir que la pareja nunca tiene relaciones de comunicación, tal vez por desconocimiento, duda o la mala interpretación.

Es necesario dar a conocer la formación de la escuela para padres para que las buenas relaciones entre esposos aún más entre hijos sea la forma más dócil, delicada y cortés.

CUADRO # 17

CON QUÉ FRECUENCIA SE COMUNICA CON LA PAREJA

COMUNICACIÓN	T	%
Siempre	61	70,93
A veces	16	18,60
Nunca	9	10,46
TOTAL	86	99,99

GRÁFICO ESTADÍSTICO

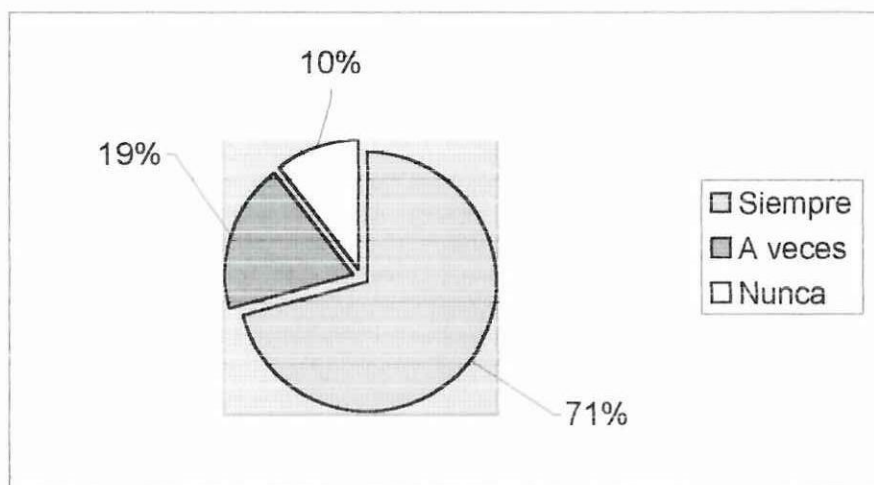

FUENTE: Investigación aplicada a los padres de familia del Centro Infantil “Mi Casita”

ELABORACIÓN: Grupo de Investigación

EN QUÉ MOMENTOS DIALOGA CON SU PAREJA.

El diálogo es el factor fundamental de una familia, esencialmente dentro de una sociedad por lo que en todo momento el ser humano necesita comunicarse ya sea con su pareja, con un amigo o con algún otro ser viviente.

El diálogo no solo se da en una determinada hora, pero las personas han dado a conocer que el 53.49% no lo realiza, un 19.77% lo realiza en la mañana, el 13.95% en la tarde y un 12.79% a la noche, es así como analizando existe el menos del 50% de padres que se comunica de los cuales son de trabajo, de educación o de los hijos.

No podemos definir el porque no existe comunicación pero si sabemos que podríamos hacer para hacerlos reflexionar para que sus relaciones de pareja



sean más constantes como por ejemplo se dialogue de cualquier tema, que los ayude a superar sus conflictos en pareja.

CUADRO # 18

EN QUÉ MOMENTOS DIALOGA CON SU PAREJA.

MOMENTOS	T	%
En la mañana	17	19,77
En la tarde	12	13,95
En la noche	11	12,79
No lo hace	46	53,49
TOTAL	86	100,00

GRÁFICO ESTADÍSTICO

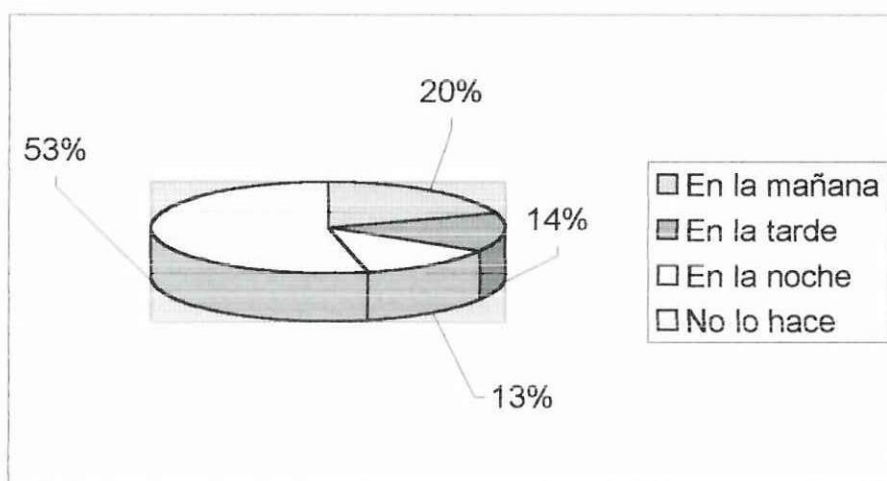

FUENTE:

Investigación aplicada a los padres de familia del Centro Infantil "Mi Casita"

ELABORACIÓN:

Grupo de Investigación

TEMAS QUE ABORDAN EN LA
COMUNICACIÓN LOS PADRES DE FAMILIA
ENCUESTADOS DEL CENTRO INFANTIL “MI
CASITA”

Del cuadro anterior y comparando con el presente cuadro que el diálogo más utilizado es de problemas familiares, es aquí donde podemos imaginar que un hogar se hallo en un constante conflicto ya sea con su pareja como con sus hijos, es así como el 60.46% abordan problemas familiares el 17.44% tratan de aspectos económicos, el 11.63% lo realiza de la planificación familiar, un 4.65% sobre sus hijos el 3.49% tratan de situaciones de trabajo y el 2.32% conversan de otros problemas.

Esto nos pone en claro que los tema más tratados han sido problemas familiares, aspectos económicos por lo que es necesario dar a conocer en este centro infantil que el padre hable de temas que orienten a la formación de sus hijos y a la buena relación que debe existir en cada uno de los miembros del hogar.

CUADRO # 19

**TEMAS QUE ABORDAN EN LA COMUNICACIÓN LOS
PADRES DE FAMILIA ENCUESTADOS DEL CENTRO
INFANTIL “MI CASITA”**



TEMAS	T	%
Educación hijos	4	4,65
Aspectos económicos	15	17,44
Planificación futura familiar	10	11,63
Situación de trabajo	3	3,49
Problemas familiares	52	60,46
Otros	2	2,32
TOTAL	86	99,99

GRÁFICO ESTADÍSTICO

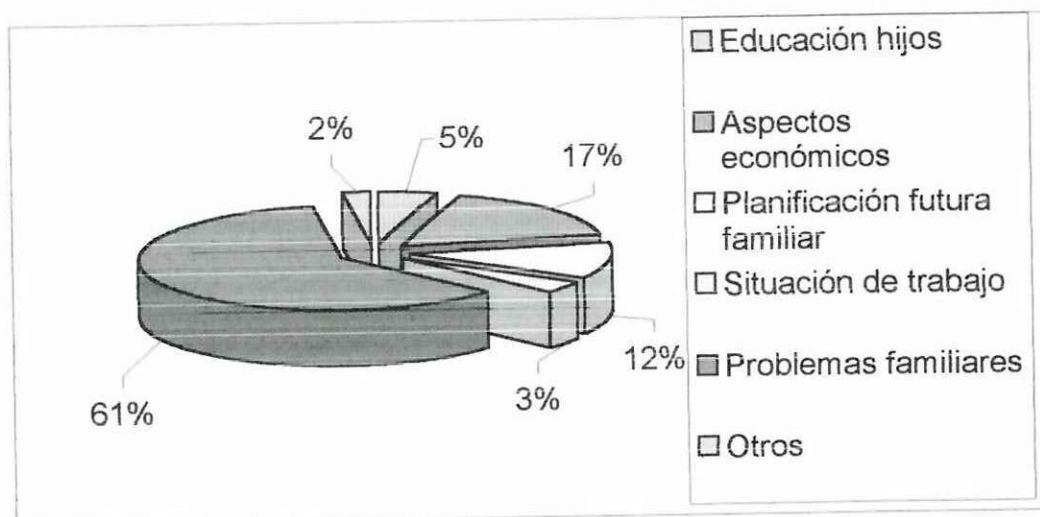

FUENTE:

Investigación aplicada a los padres de familia del Centro Infantil "Mi Casita"

ELABORACIÓN:

Grupo de Investigación

VIOLENCIA EN EL HOGAR DE LOS PADRES DE FAMILIA DEL CENTRO INFANTIL “MI CASITA”

Al observar el cuadro estadístico sobre la violencia familiar se tiene que el 86.04% si presenta problemas y el 13.95% demuestra no tener violencia, es entonces un hecho fundamental orientar, inculcar la no violencia y mas bien dar orientación el mantener una lazo de amor dentro de la familia.

Con los cuadros anteriores se determina que concuerdan los problemas familiares el no tener una comunicación familiar y falta de entendimiento de la pareja.

También se observa que más violentos y problemáticos son los hombres. Cabe una vez más señalar que falta el diálogo, la comunicación para así evitar cualquier mal entendimiento.

CUADRO # 20

VIOLENCIA EN EL HOGAR DE LOS PADRES DE FAMILIA DEL CENTRO INFANTIL “MI CASITA”

VIOLENCIA	T	%
SI	74	86,04
NO	12	13,95
TOTAL	86	99,99

GRÁFICO ESTADÍSTICO

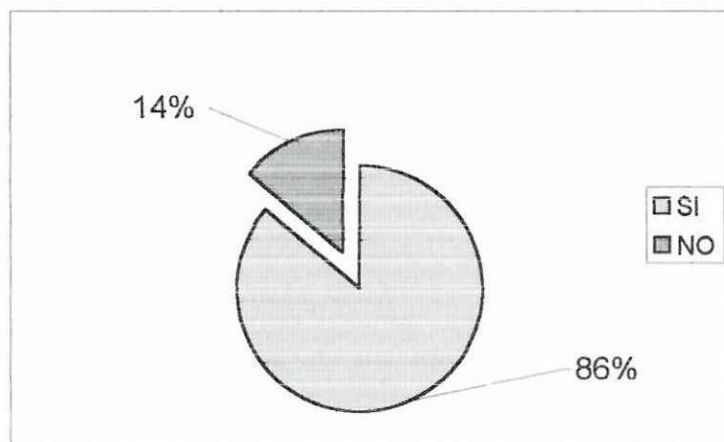

FUENTE: Investigación aplicada a los padres de familia del Centro Infantil “Mi Casita”

ELABORACIÓN: Grupo de Investigación

EN QUÉ CIRCUNSTANCIAS SE PROPICIA LA DISCORDIA EN LOS PADRES DE FAMILIA DEL CENTRO INFANTIL “MI CASITA”

Hay muchas causas por la que se puede propiciar la discordia familiar, y es por hecho que hemos hincapié en el tema de la comunicación familiar para mejorar la relación dentro de la familia.

El motivo por lo que existe discordia familiar en un alto nivel es por la crianza de los hijos observándose un porcentaje de 34.88%.

La influencia de la familia política también es motivo de la discordia familiar por lo que se aprecia un 18.60% otro motivo también puede ser por las conversaciones ajenas al hogar alcanzando un porcentaje de un 10.46%

Otra causa de la discordia puede ser por el desconocimiento e incomprensión que alcanza un 9.30%, los celos con un 6.97%, los bajos recursos económicos con un 16.28% y el abuso de autoridad con un 3.48%.



CUADRO # 21

EN QUÉ CIRCUNSTANCIAS SE PROPICIA LA DISCORDIA EN LOS PADRES DE FAMILIA DEL CENTRO INFANTIL “MI CASITA”

CIRCUNSTANCIA	H	%	M	%	T	%
Crianza de los hijos	12	13,95	18	20,93	30	34,88
Influencia de la familia política	6	6,97	10	11,62	16	18,60
Conversaciones ajenas al hogar	5	5,81	4	4,65	9	10,46
Desconocimiento e incomprensión	4	4,65	4	4,65	8	9,30
Celos	4	4,65	2	2,32	6	6,97
Bajos recursos económicos	2	2,32	12	13,95	14	16,28
Abuso de autoridad	3	3,48	0	0,00	3	3,48
TOTAL	36	41,86	50	58,13	86	99,99

GRÁFICO ESTADÍSTICO

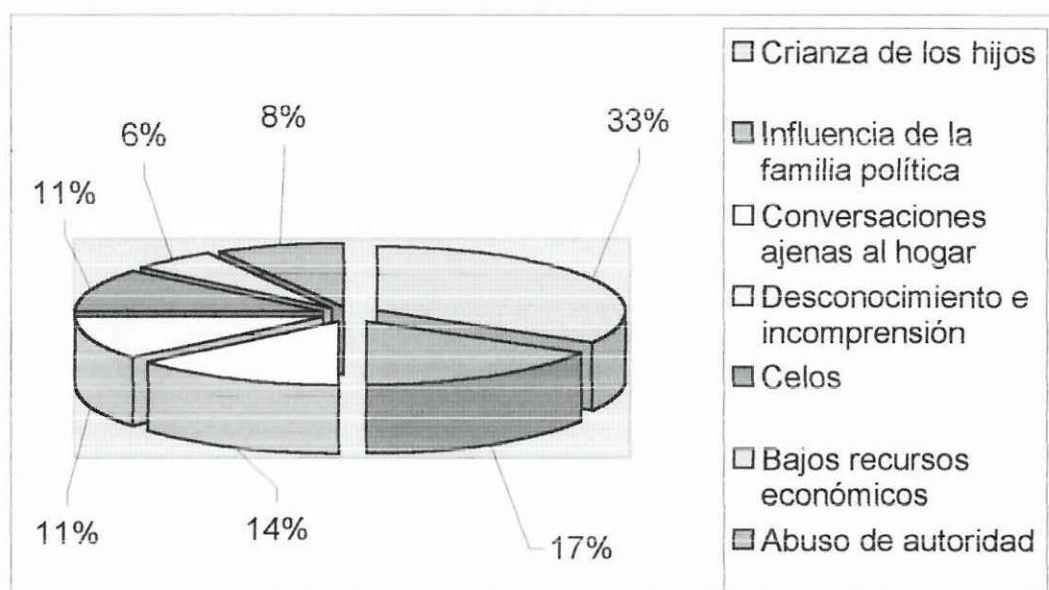

FUENTE: Investigación aplicada a los padres de familia del Centro Infantil "Mi Casita"

ELABORACIÓN: Grupo de Investigación

EL TIEMPO LIBRE QUE DEDICA EL PADRE DE FAMILIA DEL CENTRO INFANTIL "MI CASITA" EN EL HOGAR

Es muy importante que el padre de familia dedique un poco de su tiempo diario a su hogar, ya que en el cuadro podemos observar que el 47.67% se preocupa de mejorar el ingreso económico del cual el 13.95% corresponden a los varones y el 33.72% a las mujeres, buscan mejor réditos en su economía, así vemos que el 46.51% tratan de pasar con su familia es decir el 2.32% tanto de hombre como de mujeres aprovechan de ese tiempo, es aquí donde se observa que el 1.16% el tiempo libre lo dedican a los hijos, donde la madre es más apegada a ellos con el mismo porcentaje.

CUADRO # 22

EL TIEMPO LIBRE QUE DEDICA EL PADRE DE FAMILIA DEL CENTRO INFANTIL "MI CASITA" EN EL HOGAR

TIEMPO LIBRE	H	%	M	%	T	%
La familia	2	2,32	2	2,32	4	4,65
Los hijos	0	0,00	1	1,16	1	1,16
Los amigos	32	37,20	8	9,30	40	46,51
Mejorar sus ingresos económicos	12	13,95	29	33,72	41	47,67
TOTAL	46	53,49	40	46,51	86	100,00

GRÁFICO ESTADÍSTICO

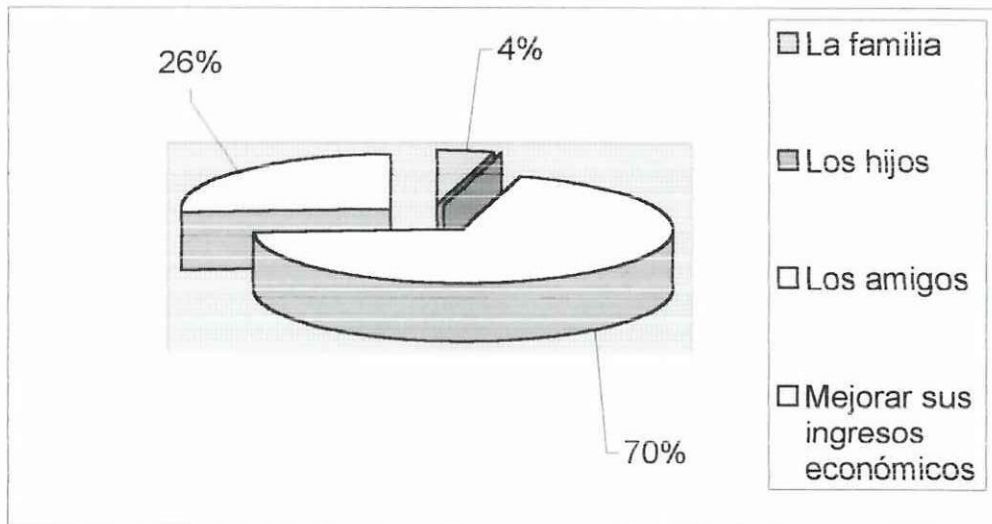

FUENTE: Investigación aplicada a los padres de familia del Centro Infantil “Mi Casita”

ELABORACIÓN: Grupo de Investigación

SE HA ESFORZADO EL PADRE DE FAMILIA PARA RESOLVER SUS PROBLEMAS FAMILIARES

En la realidad se puede observar que en la sociedad existen problemas familiares, de los cuales al aplicar la encuesta se obtiene que el 87.20% no han tratado de solucionar y más bien se ha visto la desunión o la desorganización del hogar, tornando el camino más fácil, cabe destacar que un 12.79% si ha tratado de esforzarse por mantener unido su hogar, por lo que en la actualidad hace falta una verdadera comunicación familiar, como también una formación o una escuela para padres e hijos de esta forma tratar de incentivar para que la armonía del hogar se mantenga.

CUADRO # 23

SE HA ESFORZADO EL PADRE DE FAMILIA PARA RESOLVER SUS PROBLEMAS FAMILIARES

RESOLVER	T	%
SI	11	12,79
NO	75	87,20
TOTAL	86	99,99

GRÁFICO ESTADÍSTICO

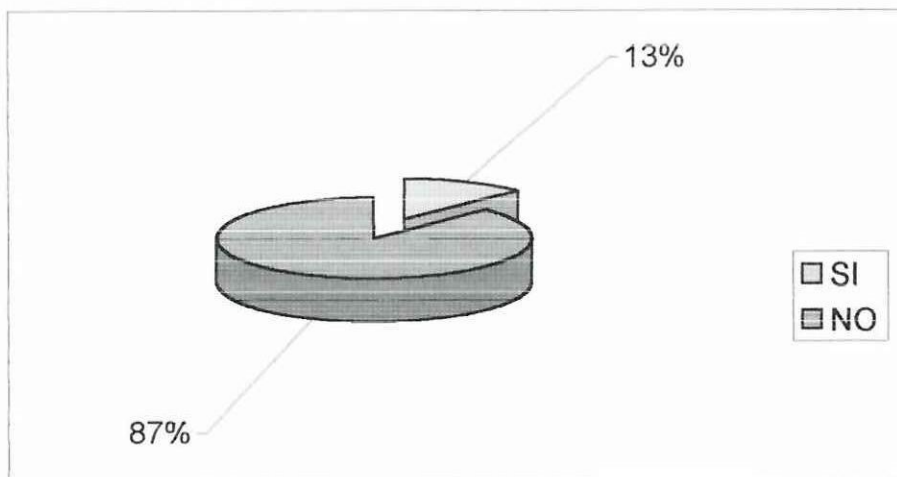

FUENTE:

Investigación aplicada a los padres de familia del Centro Infantil "Mi Casita"

ELABORACIÓN:

Grupo de Investigación



DESEARÍA ASISTIR A UN CURSO DE ESCUELA PARA PADRES

De lo que se puede observar de las encuestas aplicadas a padres de familia se ve claramente que en la realidad les hace falta una orientación o formulación de cómo tener una buena comunicación por lo del cuadro estadístico se tiene que el 83.72% si desea asistir a un curso de escuela para padres donde se desprende que el 37.20% de varones están de acuerdo, así también el 46.51% de las mujeres aceptan, mientras que el 16.26% desean asistir al curso de esto el 11.62% son varones y el 4.65% son mujeres.

De esto estamos seguros que podemos orientar a los padres de familia del Centro Infantil “Mi Casita” para que de una u otra forma cambien sus semblantes, esto es a través de talleres podemos dar un paso adelante a nuestra comunidad como a la sociedad.

En la actualidad la Escuela para Padres trata de orientar a la pareja o corregir a los hijos de mala actuación que ellos demuestran que la influencia talvez de los medios de comunicación o de alguna otra forma de la comunicación.

Esta actividad prevalece para que la familia mejore sus relaciones hogareñas.

CUADRO # 24

DESEARÍA ASISTIR A UN CURSO DE ESCUELA PARA PADRES

RESOLVER	H	%	M	%	T	%
SI	32	37,20	40	46,51	72	83,72
NO	10	11,62	4	4,65	14	16,26
TOTAL	42	48,83	44	51,16	86	99,99

GRÁFICO ESTADÍSTICO

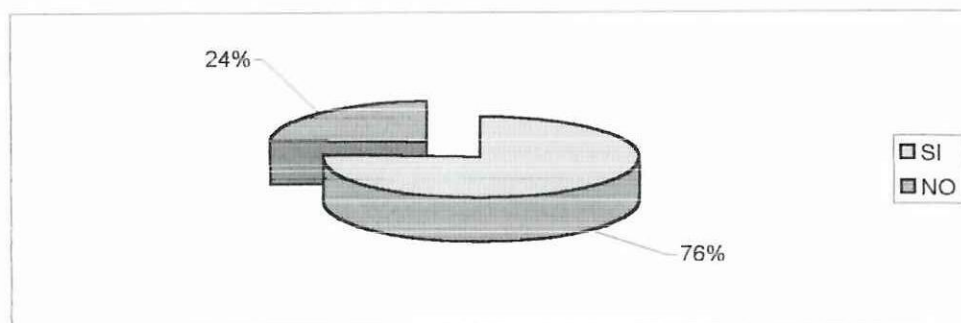

FUENTE:

Investigación aplicada a los padres de familia del Centro Infantil "Mi Casita"

ELABORACIÓN:

Grupo de Investigación

CONCLUSIONES DE LAS ENCUESTAS
APLICADAS A PADRES DE FAMILIA DEL
CENTRO INFANTIL “MI CASITA”

- Se determina que la mayoría de las familias son de un grupo corto.
- En su mayoría viven con sus padres, y unos pocos solo con la madre, es notoria la compañía de su madre, que es la que pasa más tiempo con los hijos
- Se ve que los padres no les toman atención a sus hijos.
- Se determina que los niños en sus tiempos libres se dedican a realizar actividades del hogar.
- No existe la debida comunicación entre esposos e hijos.

RECOMENDACIONES DE LAS ENCUESTAS
APLICADAS A PADRES DE FAMILIA DEL
CENTRO INFANTIL “MI CASITA”

- Se recomienda solicitar que asistan a un curso de escuela para padres y llamar a los padres de familia para que cambien su forma de ser que determine el inicio de un nuevo ciclo de mejor comprensión familiar a través del diálogo.
- Luego del curso realizar compromisos con los padres para que apliquen la comunicación en todo momento para así evitar cualquier tipo de violencia.





ENCUESTA APLICADA A LOS
DOCENTES QUE LABORAN EN EL
CENTRO INFANTIL “MI CASITA”

GÉNERO DE LOS DOCENTES
ENCUESTADOS DEL CENTRO INFANTIL
“MI CASITA”

De las encuestas aplicadas a los docentes del Centro Infantil Mi Casita se puede determinar que el 80% corresponden al sexo femenino, es decir quienes trabajan con los niños en su mayoría son mujeres, mientras que el 20% corresponden al sexo masculino.

De esto se puede decir que las mujeres son las personas que más apego tienen hacia los niños, por lo que tienen tal vez un buen trato y se preocupan de problemas que pueden tener en sus hogares como el rendimiento que puede demostrar en el Centro Infantil, por lo que el sexo femenino es más dócil y confiable de su labor educativa.

ENCUESTA APLICADA A LOS DOCENTES
DEL CENTRO INFANTIL “MI CASITA”

CUADRO # 1|

GÉNERO DE LOS DOCENTES ENCUESTADOS DEL
CENTRO INFANTIL “MI CASITA”





Género	T	%
Masculino	2	20
Femenino	8	80
TOTAL	10	

GRÁFICO ESTADÍSTICO

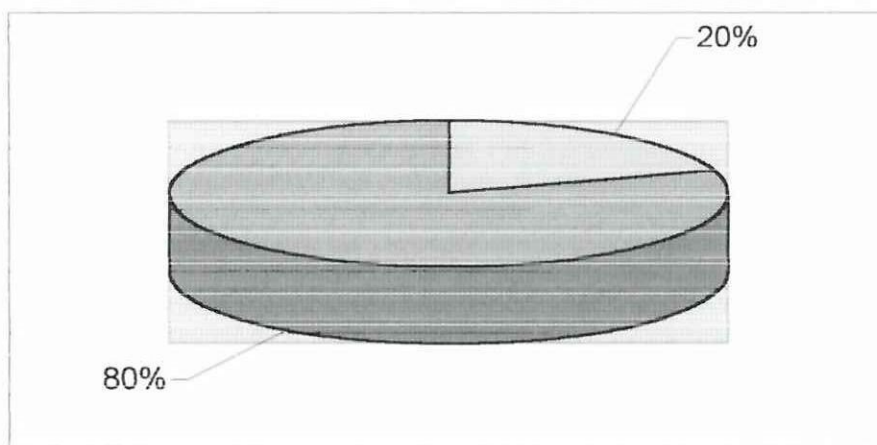

FUENTE: Investigación aplicada a los docentes del Centro Infantil “Mi Casita”

ELABORACIÓN: Grupo de Investigación

EDAD DE LOS DOCENTES ENCUESTADOS DEL CENTRO INFANTIL “MI CASITA”

Del cuadro estadístico se observa que el 50% son docentes que fluctúan de 31 a 40 años, de los cuales 10% son hombres y el 40% son mujeres, así también tenemos docentes que tienen edades de 21 a 30 años por lo que se tiene un porcentaje del 40% del cual el 10% son hombres y el 30% son mujeres, y finalmente se tiene docentes que fluctúan entre 41 a 50 años el mismo que tiene un porcentaje del 10% del cual corresponden a ser mujeres.

De esto se puede decir que son maestros que tienen experiencia en sus labores educativas y conocen los rendimientos que puedan presentar sus alumnos.

CUADRO # 2

EDAD DE LOS DOCENTES ENCUESTADOS DEL CENTRO INFANTIL “MI CASITA”

EDAD	H	%	M	%	T	%
21 - 30	1	10	3	30	4	40
31 - 40	1	10	4	40	5	50
41 - 50	0	0	1	10	1	10

GRÁFICO ESTADÍSTICO

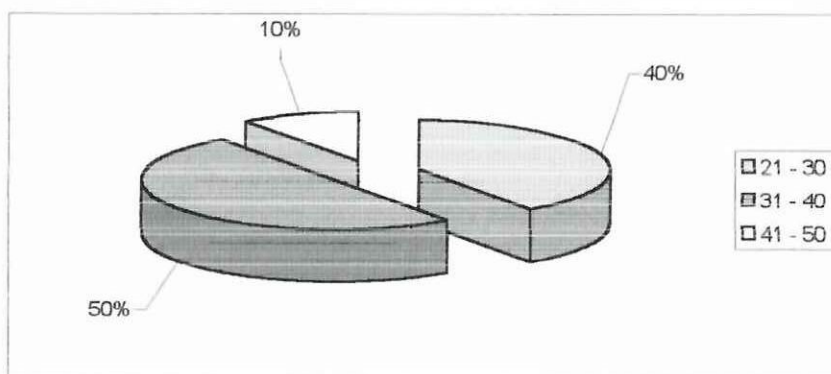

FUENTE: Investigación aplicada a los docentes del Centro Infantil “Mi Casita”

ELABORACIÓN: Grupo de Investigación



**AÑO DE BÁSICA CON QUE TRABAJA EL DOCENTE DEL
CENTRO INFANTIL “MI CASITA”**

De las encuestas aplicadas a los docentes se ha preguntado en los años de básica que trabajan, por lo que se tiene que un 40% trabajan en los segundos años, mientras que el 20% trabajan con primero, el 20% con el tercero, un 10% trabaja con cuarto y el 10% con el quinto año de básica, es por lo que los niños dan a conocer la verdad de sus problemas y el maestro, detecta rápidamente su rendimiento como su actuación en la escuela, esto puede ser por problemas que pueden existir en el lugar.

CUADRO # 3

**AÑO DE BÁSICA CON QUE TRABAJA EL
DOCENTE DEL CENTRO INFANTIL “MI
CASITA”**

AÑO	<u>T</u>	%
Primero	2	20
Segundo	4	40
Tercero	2	20
Cuarto	1	10
Quinto	1	10

GRÁFICO ESTADÍSTICO

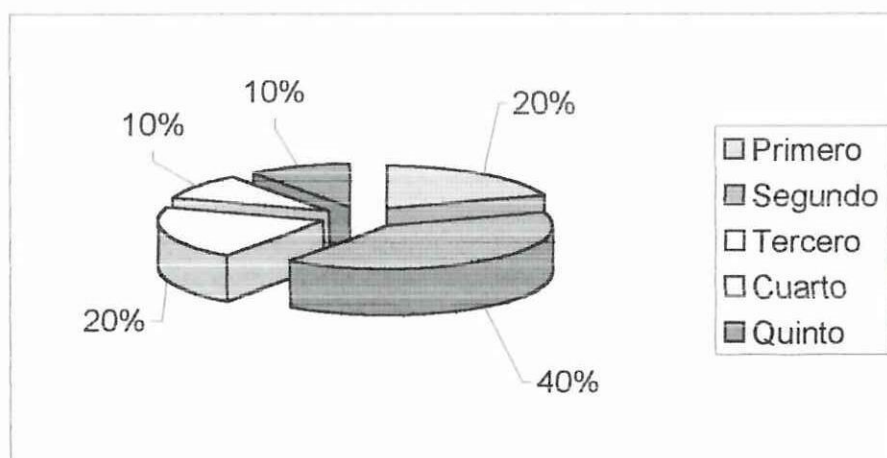

FUENTE: Investigación aplicada a los docentes del Centro Infantil “Mi Casita”

ELABORACIÓN: Grupo de Investigación

CÓMO ES LA COMUNICACIÓN DEL DOCENTE CON LOS ALUMNOS DEL CENTRO INFANTIL “MI CASITA”

En cuanto a la comunicación que existe entre el docente con sus alumnos es de confianza, por lo que el 70% de docentes presenta una amistad y confianza para que los estudiantes se desenvuelvan con normalidad y adquieran sus conocimientos básicos, mientras que el 30% demuestran ser poco amigable con sus alumnos, es así que se entiende que un el menor número de educadores talvez son tradicionalistas y no demuestran la confianza a sus alumnos.



CUADRO # 4

CÓMO ES LA COMUNICACIÓN DEL DOCENTE CON LOS ALUMNOS DEL CENTRO INFANTIL “MI CASITA”

COMUNICACIÓN	T	%
Amigable	7	70
Poco amigable	3	30
No existe	0	00
Total	10	100

GRÁFICO ESTADÍSTICO

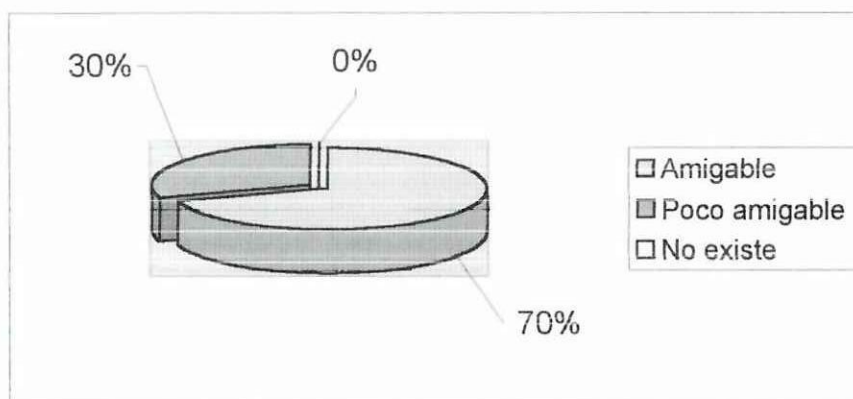

FUENTE:

Investigación aplicada a los docentes del
Centro Infantil “Mi Casita”

ELABORACIÓN:

Grupo de Investigación



PARA EL DOCENTE EL BAJO RENDIMIENTO DE LOS NIÑOS DEL CENTRO INFANTIL “MI CASITA” ES:

El docente por intuición o por conocimiento psicológico determina que el bajo rendimiento de los niños es por problemas de hogar, ya sea por padres irresponsables o por desorganización o por continuos conflictos entre las parejas, es así como el 70% de los docentes dan a conocer que se debe a problemas de hogar y el 30% que son casos por despreocupación de los padres, ya sea que no les dan lo que ellos necesitan o se despreocupan de sus hijos.

CUADRO # 5

PARA EL DOCENTE EL BAJO RENDIMIENTO DE LOS NIÑOS DEL CENTRO INFANTIL “MI CASITA” ES:

RENDIMIENTO	T	%
Problemas del hogar	7	70
Despreocupación de los padres	30	30
Irresponsabilidades de los niños	0	0
Maltrato en el hogar	0	0
Otros	0	0

GRÁFICO ESTADÍSTICO

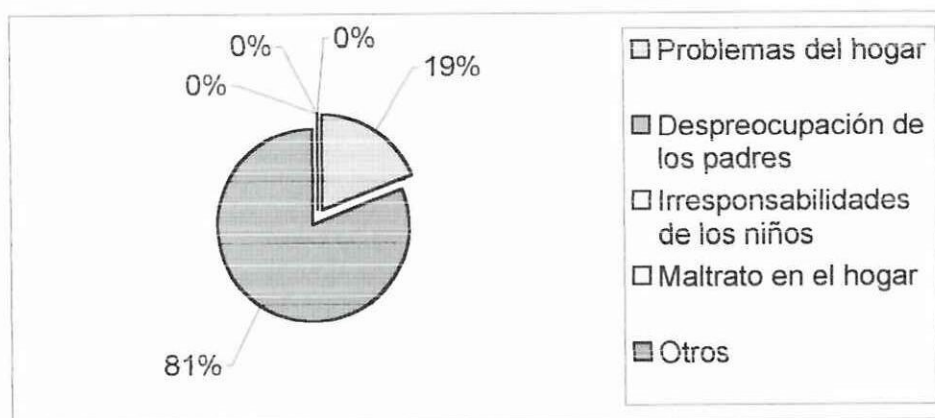

FUENTE: Investigación aplicada a los docentes del Centro Infantil "Mi Casita"

ELABORACIÓN: Grupo de Investigación

ESCUCHA EL DOCENTE CON ATENCIÓN LOS PROBLEMAS DE LOS ALUMNOS DEL CENTRO INFANTIL "MI CASITA"

Se puede decir que el docente si escucha los problemas que tienen sus alumnos, por lo que refleja que el 80% ponen atención a sus alumnos de los problemas que ellos presentan, pero no se ve claramente que el 20% no escucha o pone atención a sus niños, es decir que el maestro como persona orientadora está pendiente a las actuaciones de los alumnos como también a los problemas de los padres de familia.

El docente como persona educadora está pendiente en el comportamiento, actuación y el bajo rendimiento como se puede ver en el cuadro anterior.

CUADRO # 6

ESCUCHA EL DOCENTE CON ATENCIÓN LOS PROBLEMAS DE LOS ALUMNOS DEL CENTRO INFANTIL “MI CASITA”

ATENCIÓN	T	%
SI	8	80
NO	2	20
A veces		

GRÁFICO ESTADÍSTICO

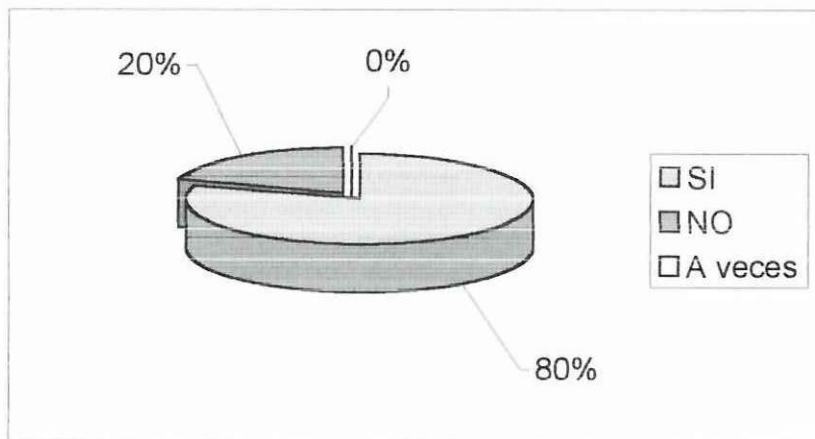

FUENTE: Investigación aplicada a los docentes del Centro Infantil “Mi Casita”

ELABORACIÓN: Grupo de Investigación

LOS PADRES DE FAMILIA SE COMUNICAN
CON EL DOCENTE DEL CENTRO INFANTIL
“MI CASITA”

En cuanto a la comunicación de los padres de familia con el docente se puede ver claramente que de acuerdo al cuadro estadístico y del gráfico se determina que el 50% conversan o cuentan sus problemas al docente, mientras que un 30% de padres de familia no dan a conocer sus problemas de hogar y un 20% lo realiza a veces, tal vez será por temor o por mala interpretación, es por tanto necesario tratar de orientar a los padres de familia a que tengan una buena relación del hogar y confianza al docente, puesto que ellos son como unos segundos padres de sus hijos.

CUADRO # 7

LOS PADRES DE FAMILIA SE COMUNICAN
CON EL DOCENTE DEL CENTRO INFANTIL
“MI CASITA”

COMUNICACIÓN	T	%
SI	5	50
NO	3	30
A veces	2	20





GRÁFICO ESTADÍSTICO

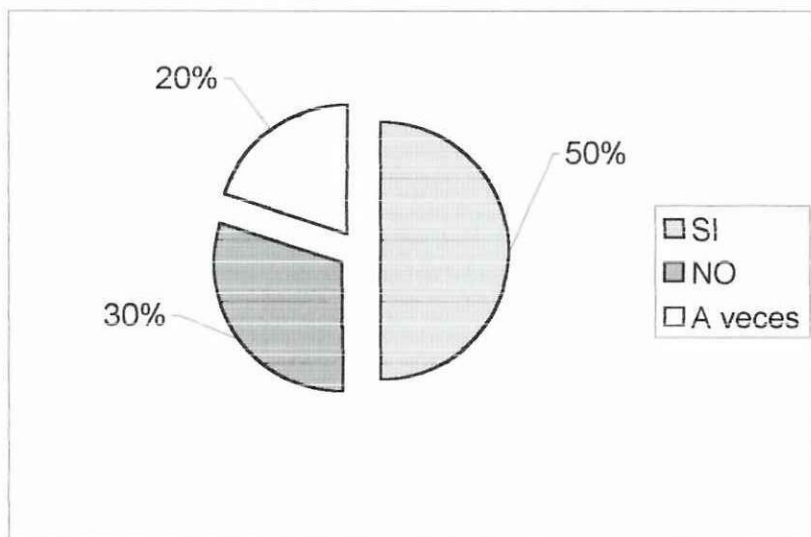

FUENTE: Investigación aplicada a los docentes del Centro Infantil “Mi Casita”

ELABORACIÓN: Grupo de Investigación

SEGÚN LOS DOCENTES:

CUÁLES SON LOS CONFLICTOS QUE MÁS SE GENERAN EN LOS HOGARES DE LOS ALUMNOS DEL CENTRO INFANTIL “MI CASITA” SE DEBEN A:

Los conflictos de hogar son innumerables ya que por A o B razón la familia tiene problemas pero se ha puesto uno de ellos para determinar los conflictos que más ocasiona por lo que se puede ver que el 70% son por

situaciones económicas, es decir que los padres tienen un bajo ingreso económico, donde por necesidad de material sea educativo, alimenticio o de otra índole el padre se va avocando a tener problemas con su cónyuge, así también podemos ver que al 30% le falta comunicación con el maestro por lo que se desconoce el rendimiento de ciertos niños y su actuación en el centro infantil.

CUADRO # 8

SEGÚN LOS DOCENTES:

CUÁLES SON LOS CONFLICTOS QUE MÁS SE GENERAN EN LOS HOGARES DE LOS ALUMNOS DEL CENTRO INFANTIL “MI CASITA” SE DEBEN A:

CONFLICTOS	T	%
Situación económica	7	70
Por falta de comunicación	3	30
Infidelidad	-	-
Crianza de los hijos	-	-
Por la familia	-	-
Situación de trabajo	-	-
Otros	-	-



GRÁFICO ESTADÍSTICO

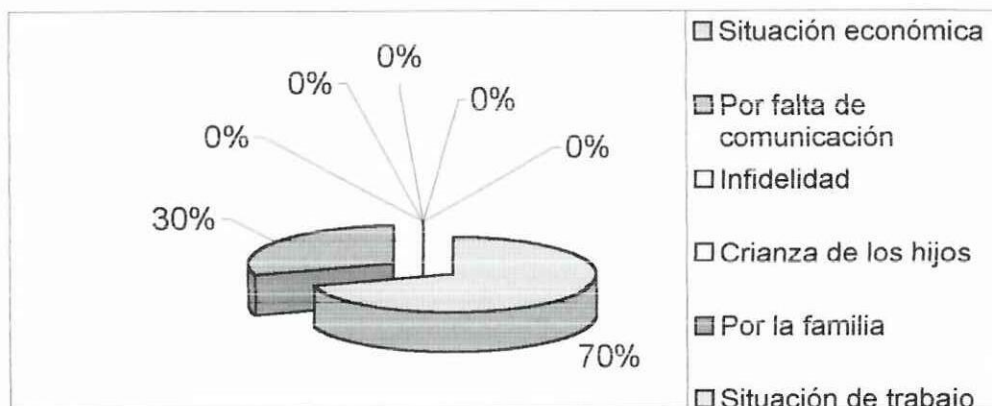

FUENTE: Investigación aplicada a los docentes del Centro Infantil “Mi Casita”

ELABORACIÓN: Grupo de Investigación

ORIENTA EL DOCENTE A LOS PADRES DE FAMILIA DEL CENTRO INFANTIL “MI CASITA” SOBRE LAS BUENAS RELACIONES HUMANAS

Del cuadro estadístico se tiene que un 50% del personal docente orienta sobre las buenas relaciones humanas otro 50% lo realiza a veces por lo que se puede decir que los maestros se hallan empeñados en dar soluciones u orientar a los padres para la buena marcha en el hogar.

CUADRO # 9

ORIENTA EL DOCENTE A LOS PADRES DE FAMILIA DEL CENTRO INFANTIL “MI CASITA” SOBRE LAS BUENAS RELACIONES HUMANAS

ORIENTA	T	%
SI	5	50
NO	0	0
A veces	5	50

GRÁFICO ESTADÍSTICO

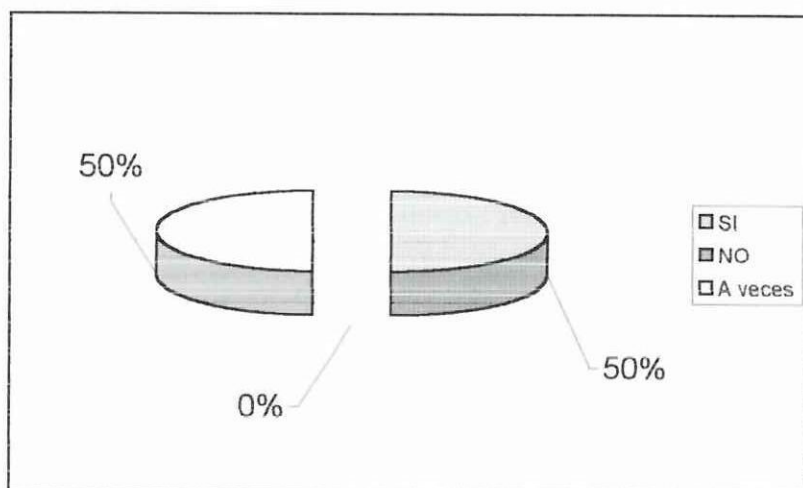

FUENTE:

Investigación aplicada a los docentes del Centro Infantil “Mi Casita”

ELABORACIÓN:

Grupo de Investigación



COMO DOCENTE QUE SOLUCIONES
PROPONDRÍA A LOS PADRES DE FAMILIA DEL
CENTRO INFANTIL “MI CASITA”

Se puede observar del cuadro estadístico que de los diez maestros encuestados, tratan de dar soluciones a través de talleres de escuela para padres por lo que se tiene un 70%, mientras que un 10% desea dar conferencias de igual forma el 10% quieren realizar convivencias y el 10% desean dar alguna otra forma de soluciones.

CUADRO # 10

COMO DOCENTE QUE SOLUCIONES
PROPONDRÍA A LOS PADRES DE FAMILIA DEL
CENTRO INFANTIL “MI CASITA”

SOLUCIONES	T	%
Conferencias	1	10
Talleres	7	70
Convivencias	1	10
Otros	1	10



GRÁFICO ESTADÍSTICO

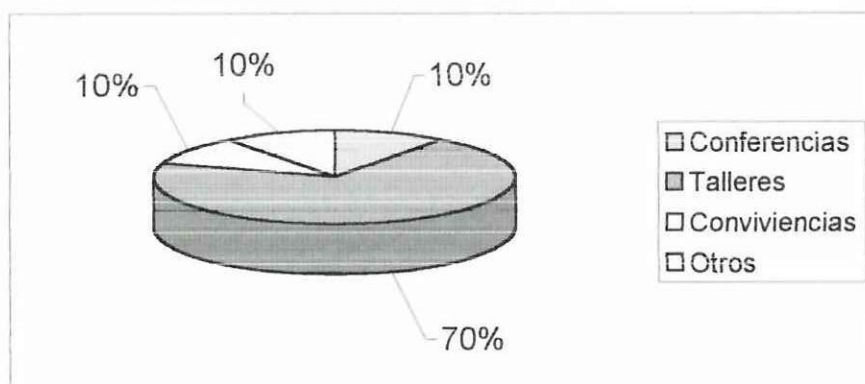

FUENTE: Investigación aplicada a los docentes del Centro Infantil "Mi Casita"

ELABORACIÓN: Grupo de Investigación



ANÁLISIS DE LAS ENCUESTAS REALIZADAS A LOS DOCENTES

CONCLUSIONES

De las encuestas aplicadas a los docentes del Centro Infantil "Mi Casita" se desprende que el mayor porcentaje constituyen ser de sexo femenino y gente joven que entienden la problemática que vive la sociedad, por ende son maestras amigables con sus educandos pero el problema que enfrentan cada una de las familias en los hogares hacen que los niños tengan problemas en sus rendimientos, es así que los docentes presten atención como una persona orientadora y formadora de sus estudiantes y a la vez de los padres de familia.

Cabe destacar que la comunicación es el medio más usual de todo ser vivo por lo que se tiene que en su mayoría de docentes se comunican con los padres de familia y estudiantes de sus problemas, dando a conocer que la relación maestro y padre de familia debe mantenerse siempre en contacto para que el estudiante tenga una buena formación dentro y fuera del hogar.

De esta investigación se ha visto que los conflictos que genera en el hogar son por situaciones económicas ya que se tuvo conocimiento que del grupo familiar solamente trabaja el padre y sus ingresos son bajos, no permitiendo así satisfacer las necesidades de la familia y aún más del estudiante.

Como se ha visto que el padre de familia tiene conflictos dentro del hogar repercutiendo así en los niños, el docente ha tratado de orientar a través de consejos así como el 50% de los docentes se preocupan por la buena relación, como también con el medio que le rodea, de esto los docentes han indicado que sus orientaciones han tratado de superar y ganar confianza con los alumnos.

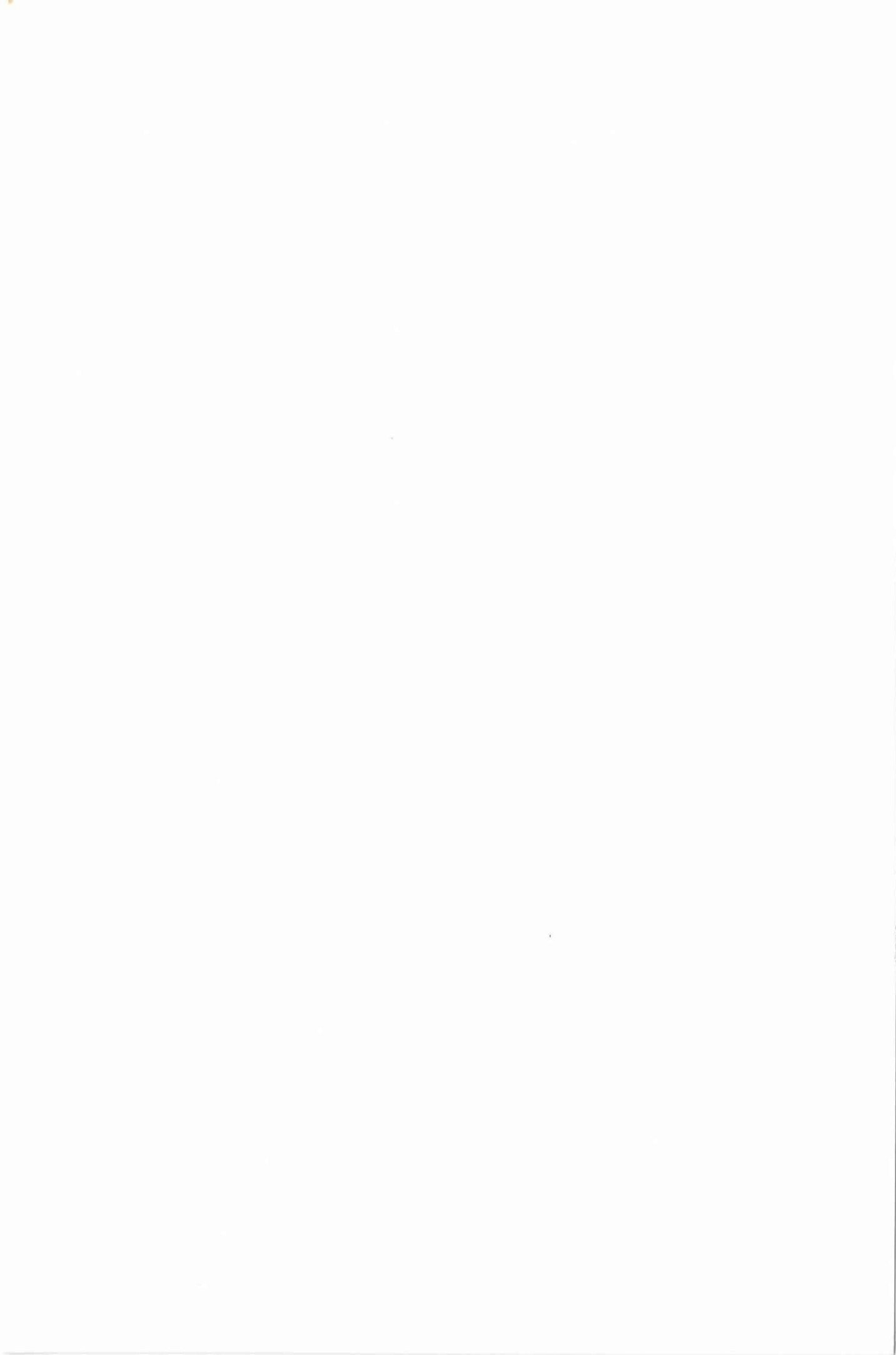

RECOMENDACIONES

- Como punto central se tendría que el maestro trate de mantener un constante contacto con el padre de familia ya sea a través de charlas conferenciales o talleres con el propósito que mantengan una buena relación entre la familia.
- Que el docente organice continuos eventos sociales que vayan a favor de los padres e hijos.
- Que como docente se de a conocer la problemática en que vive nuestro país tanto a los niños como a los padres para que en los posterior no cometan errores.
- Es necesario recalcar que el maestro siempre se halla empeñado en conocer la problemática del padre de familia y del mismo modo tratar de solucionar ya sea de una u otra forma para que el educando esté a gusto y adquiera un mejor aprendizaje.

VERIFICACIÓN DE LA HIPÓTESIS

La verificación de la hipótesis se realizará al culminar con los talleres de Escuela para Padres, mediante la observación de actitudes tanto en los niños como en los Padres de Familia del Centro Infantil “Mi Casita”.





CAPÍTULO 3.- LA PROPUESTA

ESQUEMA DE LA PROPUESTA

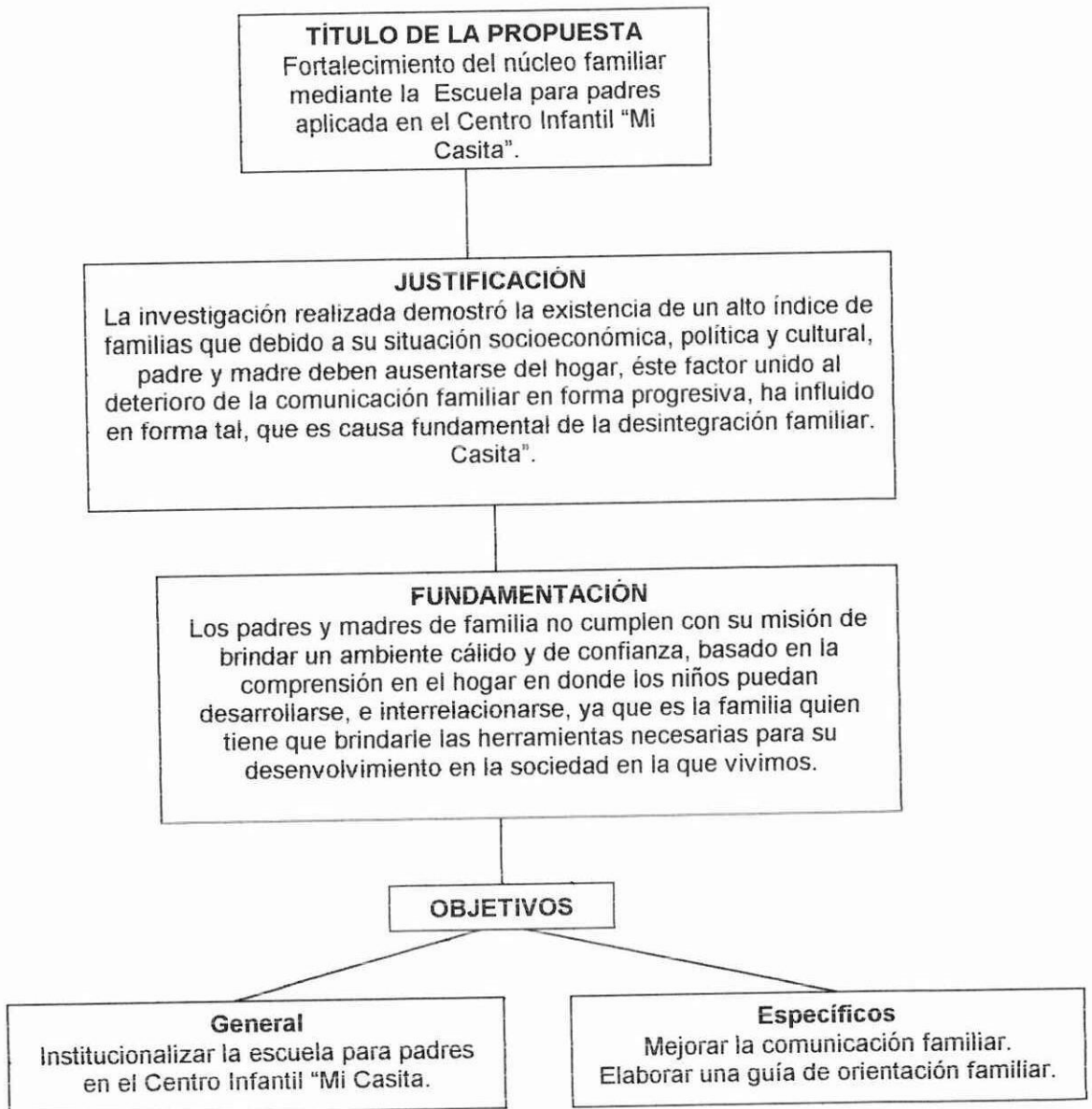

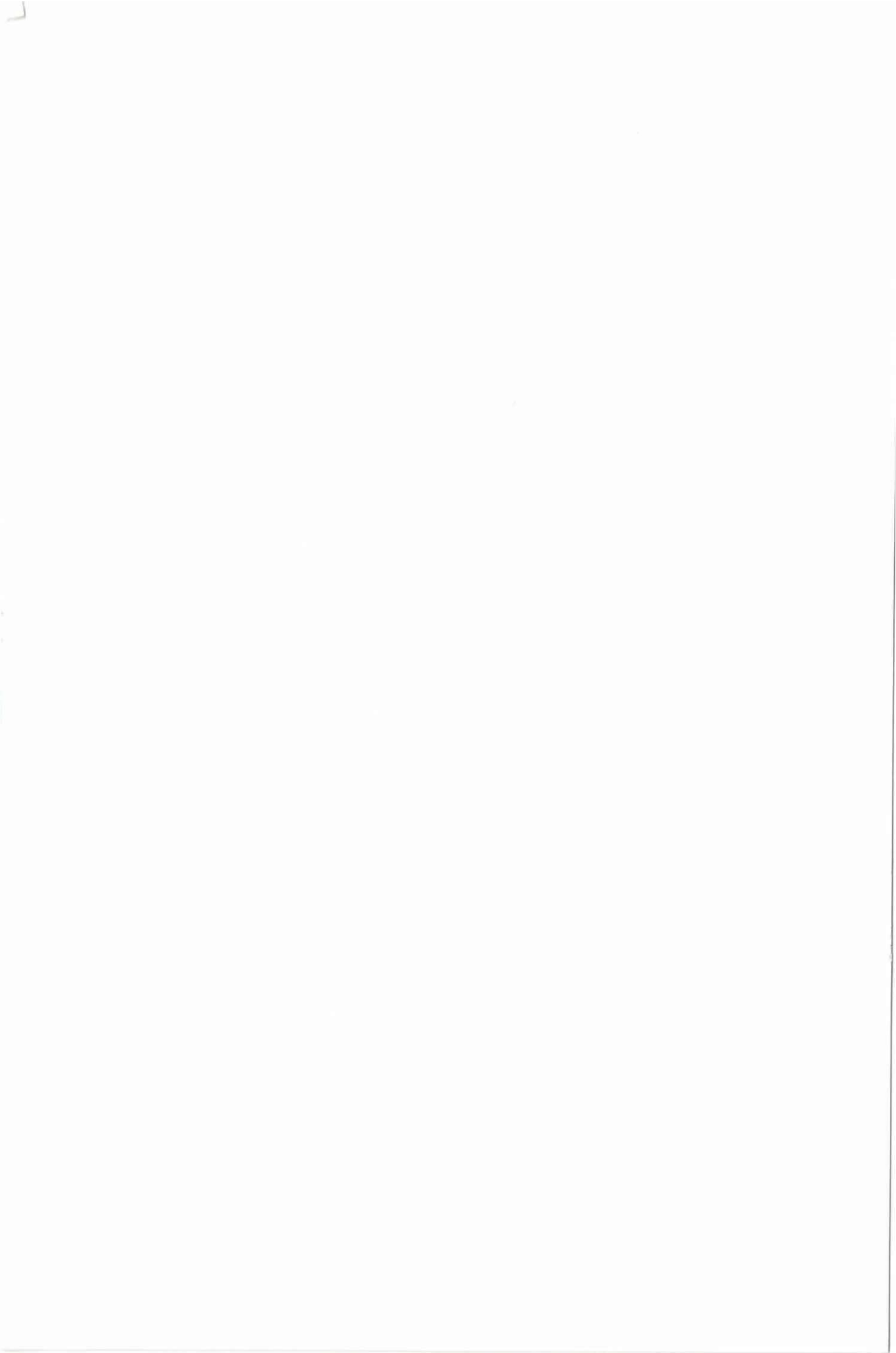

IMPORTANCIA

Destaca la función educadora de la familia en la formación de los niños y niñas en edades comprendidas de 5 a 10 años.
Concientiza a los padres y madres acerca del valor que tiene la comunicación en la vida familiar.
Contribuye a la transformación individual y consecuentemente social.

UBICACIÓN SECTORIAL Y FÍSICA

Barrio urbano marginal del Sur de Quito, rodeado de un ambiente delictivo.
Población de obreros, empleados y dedicada a trabajos informales
Local que cuenta con moderna infraestructura.

FACTIBILIDAD

Esta propuesta es posible llevarla a cabo porque cuenta con presupuesto propio, posee el apoyo de autoridades del Centro Infantil, así como predisposición de la población escogida.

PLAN DE EJECUCIÓN

ACTIVIDADES

- Difusión de resultados de la investigación
- Planificación de los seminarios talleres del Programa Escuela para Padres.
- Investigación y auto-capacitación del grupo.
- Promocionar la Escuela para padres.
- Invitar a especialistas sobre los diferentes temas.
- Ejecución de los talleres.
- Edición de una guía de orientación familiar "Construyendo familia"

Impacto
Mejorar las relaciones familiares

Plan de Diagnóstico
Evaluación
Aplicación de encuestas a padres de familia, niños y tías

R
E
C
U
R
S
O
S

Financieros
Recursos propios
Centro Infantil

Tecnológicos
Guía de Orientación
Familiar

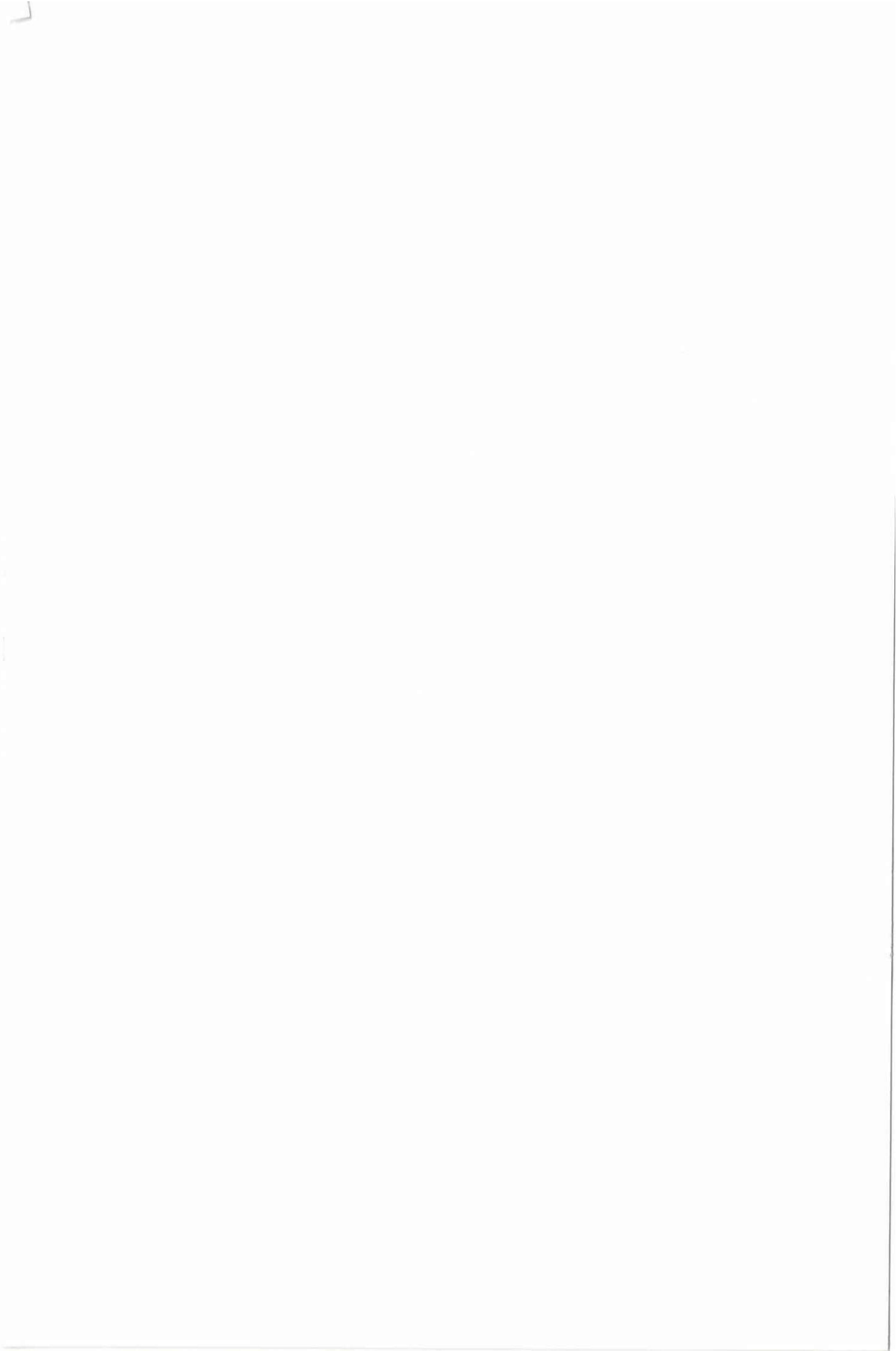

TÍTULO DE LA PROPUESTA:
FORTALECIMIENTO DEL NÚCLEO FAMILIAR A
TRAVÉS DE LA ESCUELA PARA PADRES APLICADA
AL CENTRO INFANTIL “MI CASITA”

JUSTIFICACIÓN.

Durante la última mitad del siglo veinte, la cultura occidental ha sufrido una decadencia sin precedentes. Aunque los avances científicos y tecnológicos han creado una ola de prosperidad y de progreso, los valores morales y las convicciones se han destruido rápidamente.

En una época, la mayoría de nuestros antepasados basaron su sentido de lo bueno y lo malo en principios éticos y morales que proveyeron bases sólidas para la vida. Hoy, la gente ve la ética y la moral como algo relativo y subjetivo y ha desarrollado su propia versión de “moralidad” con muy poca o ninguna consideración hacia los patrones absolutos.

Esta idea de tolerancia moral también ha estado erosionando las bases de la familia y la sociedad latinoamericana. Muchos padres y madres de familia hoy, tienen poca o sencillamente ninguna idea sobre cómo mantener un matrimonio exitoso y de cómo criar a sus hijos de tal manera que lleguen a ser adultos responsables. Además, un número creciente de educadores, políticos y miembros de los medios de comunicación están atacando y redefiniendo la familia, creando mucha confusión sobre lo que una familia es.

Abraham Lincoln dijo una vez, “La fortaleza de una nación está en los hogares de su gente”. Estamos convencidos de que la familia es la columna vertebral de la sociedad. Es en el hogar donde los niños ven los modelos de paternidad y maternidad. Es en el hogar donde se les enseña los valores morales y es en el hogar en donde estos valores se plantan en el corazón de los niños y niñas.



Es importante plantear esta propuesta, ya que, debido a la difícil situación socio-económica, cultural y política por la que atraviesa nuestro país, regido por un sistema capitalista y que no ha hecho otra cosa que agudizar los problemas a nivel individual y por ende social, sin prestar atención a una demanda de empleos dignos y salarios justos, sin ser explotados. Es evidente la existencia de una política neoliberal que persigue únicamente el enriquecimiento de pocos, mediante la explotación de muchos, que absorbidos aún por la técnica de difusión masiva impuesta por el grupo capitalista que dirige al país y que generan los medios de comunicación, principalmente la televisión con su gran aporte de violencia, pornografía, dependencia, etc, dejando a un lado la parte educativa y de valores que debería ser lo primordial en su difusión.

Este sistema sin darnos cuenta paulatinamente ha ido acrecentando el estrés, una baja autoestima y la decadencia de valores, por cuanto padres y madres de familia han tenido que salir a trabajar para brindar mejores condiciones de vida a sus hijos, descuidando la gran necesidad de afecto, comunicación y comprensión que presentan cada uno de los miembros de la familia como son: su pareja y sus hijos.

Por lo analizado anteriormente, se hace necesaria una organización de las familias y de las personas que aportan económicamente para mantener a las mismas y exigir se respeten los derechos de cada uno de sus miembros a vivir con dignidad, a tener espacios en donde poder comunicarse, recrearse, convivir para evitar el deterioro de valores y rupturas familias.

Toda esta realidad es el motor que nos ha impulsado con un gran sentido de conciencia a brindar nuestro aporte a Padres y madres, quienes son actores directos de generación de cultura, son los que inconsciente o más o menos consciente en algunos casos, han ido alimentando y validando una forma cultural determinada en sus relaciones con su entorno social, en lo que respecta a nuestro ámbito, en la relación con los hijos.

Es muy significativo el desconocimiento que tienen padres y madres del Centro Infantil "Mi Casita" para interactuar con sus hijos/as, y pareja,



mediante el diálogo, caricias de afecto y demás estímulos que mejoren las relaciones entre ellos. Este mejoramiento en las relaciones familiares, indiscutiblemente ayudará a que los miembros de la familia se constituyan en verdaderos actores sociales comprometidos a lograr un clima de calidez y confianza que se proyecte a su enriquecimiento personal y comunitario.

Le hemos puesto todo el corazón, nuestra intención y nuestra fe, para que este trabajo sea un aporte a quienes aspiramos la superación de las familias ecuatorianas en la que actúe como herramienta dinamizadora la COMUNICACIÓN.

FUNDAMENTACIÓN

Cuando quisimos concretar nuestra propuesta, nos planteamos una concepción específica sobre el taller y los temas que debíamos trabajar, proporcionando a la vez elementos para diseñar una sesión de escuela de madres y padres. Sirve también para descubrir que los talleres pueden ser un espacio para construir sentidos individuales y colectivos acerca de la compleja labor que significa ser padres y madres, con una actitud de aprendizaje permanente.

¿Qué es un taller?

Es un espacio de comunicación, de reelaboración y creación de una nueva cultura de la infancia, de la adolescencia y de ser padres y madres, donde es importante la sintonía entre facilitadores o facilitadoras y participantes. Esta sintonía se puede conseguir trabajando el sentido colectivo de la sesión, el lenguaje corporal, el tono de voz y las palabras dirigidas a las otras personas, solas o en grupo.

Es un espacio creativo, porque en él pueden adoptarse distintas perspectivas: una manera de pensar, sentir, hablar y actuar con flexibilidad.



El facilitador o facilitadora puede adoptar tres puntos de vista para analizar cualquier comunicación con los padres y las madres:

1. Su propio punto de vista, surgido de la experiencia personal y de lo que piensa. Esta es una primera posición.

2. El punto de vista de la otra persona (segunda posición), lo que puede resultarle incómodo si supone que la comprensión y el asentimiento significan la aceptación de las ideas, o si considera que ponerse en el lugar de la otra persona significa necesariamente estar de acuerdo con ella. Lo importante es , sin embargo, comprender lo que la otra persona piensa y siente, para saber si se está de acuerdo o no con ella.

3. La tercera posición o meta permite ver las dos anteriores desde el exterior. Desde una ubicación externa, es posible mejorar la comunicación con el grupo y prevenir entrampamientos y conflictos.

De una experiencia vivencial, porque su materia prima es la rica experiencia de vida de las madres y de los padres participantes. No olvidemos que la mayoría ha criado varios hijos e hijas y tiene un bagaje de experiencias rico, diverso y en parte elaborado sobre la base de sus creencias familiares, valores y sentido común.

Desde este cimiento podemos hacer que ellas y ellos participen recordando, hablando, contando, comentando su experiencia, anotando – si se dispone de materiales para escribir- las ideas o los sentimientos, lo que hicieron y lo que quieren hablar sobre estos hechos. El sentido de lo vivencial se concreta si todas las personas se sienten motivadas a compartir su experiencia sin ser criticadas sino escuchadas con empatía.

OBJETIVO GENERAL

Institucionalizar la Escuela para padres en el Centro Infantil “Mi Casita”.

OBJETIVOS ESPECÍFICOS

- Infundir el ánimo para que superen los pequeños fracasos y frustraciones en el hogar para mejorar la comunicación familiar.
- Interiorizar las estrategias de comunicación que contribuyen a lograr conductas de comprensión.
- Crear un clima de mayor interrelación personal entre padres y madres e hijos.
- Establecer compromisos que ayuden a mejorar las relaciones familiares.

IMPORTANCIA

Debido a la situación actual por la que atraviesan la mayoría de hogares del sector investigado, bajo un sistema capitalista imperante, que propicia el desempleo, problemas socioeconómicos y fundamentalmente la paulatina pérdida de valores; es en este medio en donde la madre o el padre tienen que asumir toda la responsabilidad del hogar, obligadamente salen a trabajar; dejando abandonados a sus hijos. A su regreso tiene que cumplir con las tareas domésticas, por lo que le falta tiempo para dedicar a sus hijos/as y brindarles el afecto que ellos necesitan, así como a su pareja la oportunidad de un diálogo que los una más y permita compartir momentos que fortalezcan su unión.

Actualmente inclusive los medios de comunicación nos sumergen en la corrupción, violencia y pornografía que destruyen nuestra mentalidad y en especial la de los niños/as que absorben como esponjas los estímulos del





ambiente, cuando observan este tipo de programas en su tiempo libre. Toda esta problemática nos permite ver claramente que hacen falta espacios de recreación familiar, en donde la familia pueda interactuar en actividades deportivas, talleres, teatro que permitan una mejor integración de cada uno de sus miembros.

Esta propuesta pretende mejorar las relaciones familiares en los hogares de los niños que se forman en el Centro Infantil “Mi Casita”, utilizando como herramienta dinamizadora la comunicación con la pareja y con los hijos.

UBICACIÓN SECTORIAL Y FÍSICA

La presente propuesta será aplicada en el Centro Infantil “Mi Casita”, del Barrio urbano marginal de Santa Rita, Parroquia de Chillogallo, situado en el sector Sur de la ciudad de Quito, Provincia de Pichincha, perteneciente al Ecuador.

Las familias que acuden al Centro Infantil, viven en su gran mayoría cerca del Sector: en la Ciudadela Solanda, La Isla, Turubamba y Quito Sur. Se dedican al trabajo informal como lavanderas, empleadas, pequeños comerciantes, diversos oficios: plomeros, electricistas, zapateros, carpinteros, albañiles y costureras, un reducido porcentaje trabajan como empleados públicos en calidad de conserjes y en trabajos de mantenimiento. El escaso tiempo que pasan en sus casas lo dedican al arreglo de las mismas, a preparar los alimentos y la ropa para vestirse.

FACTIBILIDAD

Esta propuesta es un modelo operativo viable, que servirá para mejorar las relaciones familiares afectadas por una deficiente comunicación familiar, además su desarrollo se fundamenta en investigaciones de tipo documental y de campo, es decir incluye ambas modalidades.

Para elaborar esta propuesta se ha seguido los siguientes pasos: diagnóstico, planteamiento y fundamentación teórica, procedimiento metodológico,

actividades y recursos necesarios para su ejecución, análisis y conclusiones sobre la viabilidad y realización de la misma.

DESCRIPCIÓN DE LA PROPUESTA

La propuesta se va a aplicar a través de talleres dirigidos a 86 padres y madres de familia de los niños comprendidos en edades escolares de 5 a 10 años del Centro Infantil “Mi Casita”, para tratar de ayudar a padres y madres de familia a mejorar sus relaciones familiares, mediante la utilización de una adecuada comunicación entre sus miembros.

Utilizando la Guía de Orientación Familiar, con técnicas activas-participativas, planificando cada tema en base al Ciclo del Aprendizaje: experiencia – reflexión – conceptualización y aplicación. Para lo cual emplearemos los siguientes instrumentos: Fichas de asistencia y evaluación.

ACTIVIDADES

Los talleres se realizaron en un salón de uso múltiple del Centro Infantil “Mi Casita”, a partir del mes de noviembre del año 2001.

Los tres capítulos de la propuesta se desarrollaron en tres sábados. En los cuales se utilizaron estas actividades:

- Dinámicas
- Presentación de videos
- Conversaciones
- Sociodramas
- Lluvia de ideas
- Juegos
- Collage
- Reflexiones
- Mesas redondas, etc.

La dinámica del taller: una metodología creativa y participativa

a) *Debe partirse de la experiencia* de los padres y las madres en la crianza de sus hijos e hijas. Recuperar esta información, de forma personal al

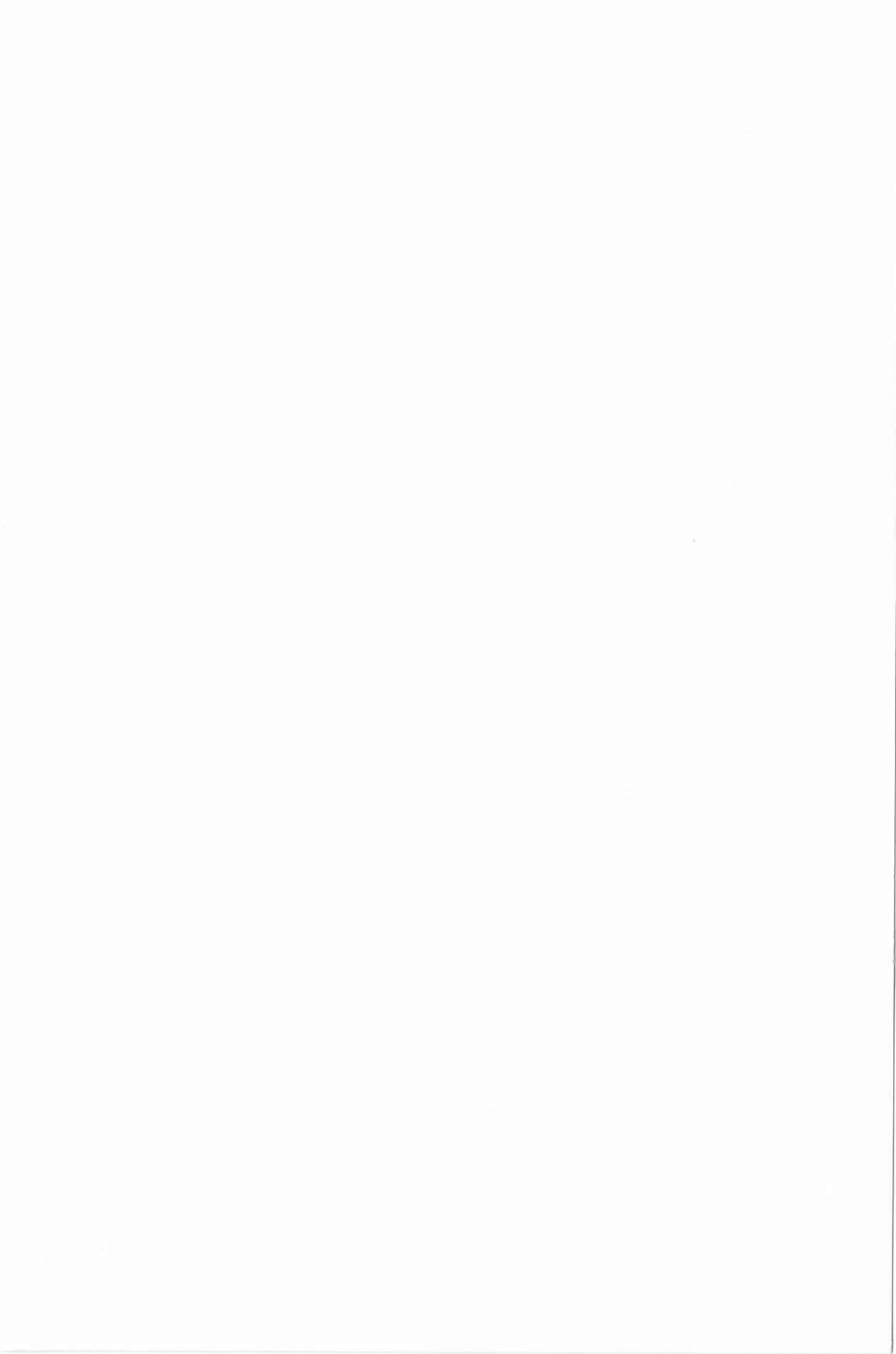

principio y grupal después, contribuirá a la generación de un saber colectivo acerca de la crianza, según el tema que se esté tratando.

b) *La elaboración o construcción de conocimiento* por los padres y las madres es el segundo momento de esta dinámica, que permite replantear – aquí y ahora- los problemas de la crianza y los temas de la sesión.

Los trabajos de grupo, la plenaria y los recursos que se utilicen en este momento permitirán la interiorización y elaboración de saberes individuales y colectivos, que darán paso a los compromisos de las personas asistentes.

c) *Los compromisos* se asumen para ser incorporados como parte de la vida de las personas participantes y de sus familias. Realizada la elaboración colectiva del nuevos conocimiento, ellos y ellas podrán escribir o manifestar ante la plenaria las decisiones de cambio que están adoptando para con su pareja y sus hijos e hijas, por ejemplo en el mes que transcurre.

RECURSOS

Los recursos a emplearse son:

- Humanos: Profesores/as, padres y madres de familia, niños/as, autoridades.
- Materiales: Bibliografía de Apoyo, Videos, VHS, televisión, papelotes, marcadores, cartulinas, revistas, etc.
- Económicos: Aportes de los miembros del Grupo de Tesis.

El tiempo

En la ejecución de nuestra propuesta, durante los talleres utilizamos un tiempo promedio de 2 a 3 horas de trabajo en 3 días sábados estimando que puede alargarse o reducirse según las necesidades, limitaciones o posibilidades del grupo con el que trabajamos.

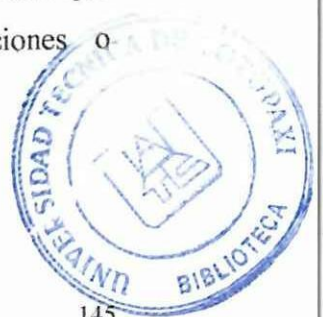

La relajación

Incluimos esta técnica en los talleres porque nos parece que es de suma importancia para lograr condiciones de calma, atención y superación de temores que muchas veces se dan entre personas adultas, pues comprometen vivencias personales, problemas, recuerdos y situaciones conflictivas que pueden haber vivido o estar viviendo en la familia.

El uso de técnicas de relajación, como la respiración o la visualización, contribuye de forma significativa a que las personas decidan recuperar sus vivencias sin temores y participen activamente en los grupos, descubriendo que sus problemas son comunes a otras familias y que los talleres son un espacio adecuado para empezar a tratarlos.

La familiaridad del grupo

Es importante tener en cuenta que en algunos casos los miembros del grupo ya se conocerán entre sí, y esto puede afectar la sintonía y la dinámica que se establezca. Es por esta razón que iniciamos los talleres con actividades y dinámicas de presentación, que convocan a la familiaridad, a la confianza y a la integración para sentirse en equipo.

La parte final del taller

En esta parte, que corresponde a la plenaria, es donde se van cerrando los temas abiertos por las reflexiones individuales y grupales.

“Cerrar los temas” significa que cada persona o grupo sintió que sus preguntas han sido atendidas o que su voz fue escuchada y aceptada, sin críticas o juicios negativos.

Los compromisos de los padres y las madres

Se llega a este punto al cierre del taller. Permitiendo que padres y madres formulen clara y abiertamente las decisiones de cambio que han adoptado durante la sesión respecto a sus conductas y a la crianza de sus hijos e hijas.

Los compromisos son formulados en función de lo que padre y madre harán durante el mes, consciente y reiteradamente, a favor del cambio que adoptarán, sustentando por qué lo quieren hacer: en forma verbal, individualmente o recogiendo el sentido de los acuerdos del grupo.

Los conceptos clave

Se refiere al material de apoyo que consiste en reflexiones claras escritas acerca del tema tratado, sirve en muchos casos para que quien asiste al taller pueda luego compartir con su pareja y establezca así una comunicación en torno a lo trabajado en la sesión.

CRONOGRAMA

Taller 1:

Sábado 7 de Septiembre del 2002, desde las 15h00 a las 18h00.

Taller 2:

Sábado 5 de Octubre del 2002, desde las 15h00 a las 18h00.

Taller 3:

Sábado 9 de Noviembre del 2002, desde las 15h00 a las 18h00

PRESUPUESTO

RECURSOS	VALOR
RECURSOS HUMANOS	
3 INVESTIGADORES	
RECURSOS MATERIALES	
COMPUTADORA	\$ 30.00
FOTOCOPIAS	\$ 20.00
HOJAS DE PAPEL BOND	\$ 15.00
TONER DE TINTA IMPRESIONES	\$ 35.00
2 CASSETTES DE VIDEO	\$ 5.00
1 CASSETTE DE AUDIO	\$ 2.00
1 ROLLO DE FOTOS	\$ 3.00
1 REVELADO	\$ 6.00
LAMINAS DE ACETATO	\$ 4.00
EMPASTADOS	\$ 35.00
TRANSPORTE	\$ 10.00
DISQUETES	\$ 5.00
6 PILAS	\$ 3.00
SUMINISTROS	\$ 10.00
RECURSOS TECNOLÓGICOS	
INTERNET	\$ 10.00
TOTAL	\$ 193.00





IMPACTO

Los beneficios que esperamos obtener al aplicar nuestra propuesta son:

- Acrecentar la comunicación e integración entre los miembros de la familia.
- Practicar valores en el hogar y en la comunidad.
- Concientizar a los padres de familia sobre el rol que desempeñan en la formación de sus hijos.

EVALUACIÓN

La propuesta será evaluada una vez que sea ejecutada, al término de cada taller con el establecimiento de compromisos que se pondrán en práctica en su diario convivir.

En este instante todas las personas participantes evalúan lo que ha sido para cada una lo más importante o significativo del taller.







GUÍA DE ORIENTACIÓN FAMILIAR

INTRODUCCIÓN

Dadas las características y condiciones de la población investigada, el Grupo de Tesis “Dinámicos Visionarios”, considera necesaria la estructuración de una Guía de Orientación Familiar, que servirá como referencia y ayuda para lograr una mejor integración y comunicación familiar en los hogares de los niños del Centro Infantil “Mi Casita”.

Este material contiene tres capítulos, a tratarse en tres talleres.

El primero habla de “La Pareja y la Familia”, aborda temas como: Responsabilidad de los miembros de la familia, Ocho reglas para hacer más feliz la vida en su hogar, Técnicas para que su pareja se enamore más de usted, Elaboración de un convenio de responsabilidades compartidas. Estos temas citados pretenden fortalecer los lazos de unión en pareja, que sean la base de partida para la constitución de un buen hogar fundamentado en la armonía y en la participación activa de cada uno de sus miembros en la resolución de problemas, mediante reuniones familiares y técnicas que faciliten un mejor equilibrio familiar.

El segundo capítulo trata de “La Comunicación Familiar”, el mismo que comprende los siguientes temas: Elementos de una buena comunicación, Problemas familiares de comunicación, Diálogo honesto y afectuoso de los padres con hijos e hijas, Papel de los padres. Pretendemos que los padres tomen conciencia sobre la importancia fundamental de la comunicación para comprender mejor pensamientos, actitudes, sentimientos de nuestra pareja y de nuestros hijos y de esta manera contribuir a lograr conductas de entendimiento, comprensión, colaboración y capacidad de ponerse en el lugar de la otra persona.





El tercer capítulo se refiere a “Nuestros Hijos”. Contempla temas como: Amor fraterno, Maneras de expresar el cariño a sus hijos/as, Práctica de valores, la Autoestima, Normas para ser excelentes padres. En este capítulo se encuentran consejos prácticos para que los padres puedan apoyar a sus hijos, pues tienen derecho y obligación de participar en su formación integral a fin de brindarles amor y comprensión, que facilite su desenvolvimiento posterior en el medio hostil en el cual debe desenvolverse. Es recomendable que aunque padre y madre trabajen, dediquen calidad de tiempo suficiente y disponible para cada uno de sus hijos/as; solo así estarán preparando al niño/a para la vida social y para su desempeño escolar que es una labor iniciada por los padres.

OBJETIVOS

El presente trabajo persigue orientar a los Padres y Madres, para que fortalezcan su integración mediante el mejoramiento de la comunicación familiar.

Ayudar en la búsqueda de soluciones por medio del diálogo, partiendo de su realidad familiar.

PROPÓSITOS

- Se trata de extender a la familia sugerencias prácticas para que puedan aprovechar las ocasiones en que están con sus hijos/as y que demanden su colaboración, para favorecerles seguridad en sus decisiones.
- Con esta Guía se quiere enriquecer la comunicación en la familia, destacando los aprendizajes que se pueden lograr a partir de acciones diarias de la vida familiar.

PLANIFICACIÓN DE LA PRIMERA UNIDAD

TÍTULO DE LA UNIDAD: La Pareja y la familia

PARTICIPANTES: Madres: 52 Padres: 34 Total: 86



OBJETIVO DE DESEMPEÑO:

- Al finalizar el tratamiento de la primera unidad, los participantes toman conciencia de la organización de su familia y las funciones de cada uno de sus miembros.

OBJETIVOS DE APRENDIZAJE:

- Experimentar la importancia de su dimensión y realidad familiar.
- Crear un clima de mayor interrelación personal entre los padres de familia.
- Llegar a compromisos concretos para mejorar las relaciones en pareja y con los hijos.

TIEMPO:

1 sábado

HORARIO:

16h00 a 18h00

TEMA 1: LA PAREJA Y LA FAMILIA

Conceptos clave

La pareja

Evidentemente, todos queremos ser felices y para la gran mayoría la felicidad está unida a la compañía. La pareja es uno de los objetivos humanos más conscientes. La pareja, esa pareja que tanto queremos no es la resultante del simple estar juntos. Exige esfuerzo y trabajo cotidiano.

Si aceptamos que la pareja se hace con el tiempo y el diario convivir, admitiremos que necesitamos poner todo nuestro conocimiento y nuestra



intuición en el logro de la “buena pareja”. Conocimiento e intuición de lo que el compañero precisa, anhela o desea.

Empecemos por cuidar y atender a nuestra pareja y esta conducta será proclive a una mejor relación y a sentar las bases para la felicidad y armonía.

En la expresión “nos necesitamos mutuamente” está el meollo de la relación hombre-mujer.

La vida conyugal y familiar está hecha por un sinnúmero de experiencias. Estas tienen que ser analizadas, procesadas y orientadas hacia el mejoramiento de las relaciones. La causa de muchos conflictos radica en la pérdida de la perspectiva de los valores.

De la pareja a la familia

El ser humano tiene una dimensión FAMILIAR. No podemos olvidar, por lo tanto, que el primer estímulo de la sociabilidad lo da la familia. Es por esto que el amor conyugal, cuando llega a ser verdadero, se vuelve fecundo, procreador. Su futuro propio es el hijo. Su aparición ayuda a los padres a alcanzar su plena madurez afectiva.

La pareja unida en virtud del amor es la protagonista de un hecho realmente importante: transmitir la vida.

La familia

La familia es un SISTEMA:

Un conjunto de personas que mantienen entre sí vínculos estrechos, organizadas para asegurar el desarrollo saludable de sus miembros, y que va creciendo, pasando por distintas etapas para:

- Apoyar el desarrollo individual de sus miembros (el “nombre”), proporcionando al mismo tiempo un sentimiento de pertenencia e identidad familiar (los “apellidos”).

- Valorar su propia cultura en la que vive y ser transmisora de la misma; sólo la familia puede cambiar y al mismo tiempo mantener la continuidad suficiente para asegurar el crecimiento psicológico y social de cada miembro.

Responsabilidad de los miembros de la familia

En el mundo actual, muchas personas y grupos sociales reclaman sus derechos: el derecho del niño, el derecho de la mujer, el derecho del obrero, los derechos humanos, pero, poco o nada se habla de responsabilidades. Si todos los seres humanos, en los diferentes roles, cumpliéramos con nuestras responsabilidades, nadie tendría que reclamar derechos.

- La familia debe tener una organización con atribuciones y responsabilidades bien definidas, para cada miembro.
- Debe diseñar un plan para saber hacia dónde quiere ir y qué quiere para cada miembro en el área física, social, psicológica y espiritual.
- Hay dos principios de Administración que son aplicables a la Familia:
 - El que no planifica: está planeando fracasar.
 - El que no controla el avance hacia las metas y objetivos, ya fracasó.

RESPONSABILIDADES DEL ESPOSO

1. Amar a la esposa con un amor filial.
2. Proveer para el sustento familiar, ganando el dinero honradamente, invirtiendo en las necesidades prioritarias.
3. Ser fiel en pensamientos, palabras y acciones.
4. Ser confidente con la esposa, porque ella es la ayuda idónea para el esposo.
5. Ser un modelo en las formas de pensar, sentir y actuar, ya que, especialmente los hijos, no hacen lo que los padres les dicen, sino lo que los padres hacen.

RESPONSABILIDADES DE LA ESPOSA

1. Amar al esposo con el amor del primer día.
2. Ser fiel y confidente con el esposo, de esa forma el esposo tendrá más confianza en su esposa, evitar dañar la imagen del esposo.
3. Rechazar todo lo que vaya en contra, para tener una buena relación de paz en el hogar.
4. Hacer de su hogar un pedazo de cielo, para atraer a su esposo y que en su hogar se sienta mejor que en ninguna parte, pero de nada sirve un hogar bonito con una mujer gritona y perfeccionista. La casa más aseada no es la que más se barre, sino la que menos se ensucia y la buena administración del hogar por parte de la esposa redonda aún en su economía.

¡ EL HOMBRE SE CANSA DE LA MUJER BONITA, PERO NUNCA DE LA MUJER VIRTUOSA!

RESPONSABILIDADES DE LOS HIJOS

1. Amar a los padres, los padres son sus progenitores, proveedores, protectores y son autoridad para sus hijos, a ellos les debemos amor y respeto.
2. Obedecerlos, porque los padres, aún en medio de sus imperfecciones, quieren el bien de sus hijos.

Hay que haber sido buen hijo, para ser buen padre, y el que sabe obedecer, sabe mandar.

HIJOS DESOBEDIENTES FUTUROS CANDIDATOS A LA CÁRCEL, AL HOSPITAL, A LA MATERNIDAD Y AL CEMENTERIO.

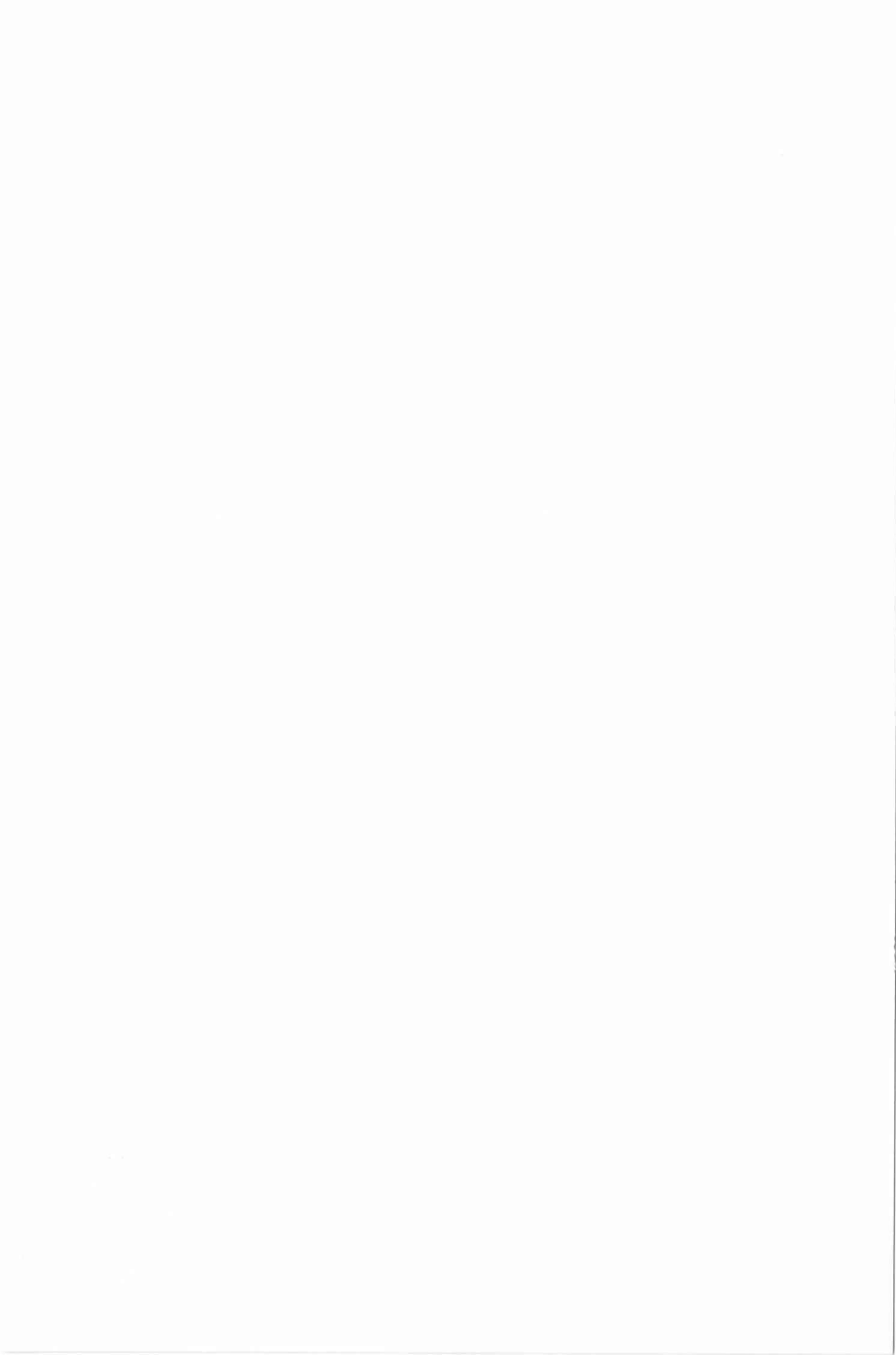

Elaboración de un convenio de responsabilidades compartidas

Un convenio es un acuerdo entre dos o más partes, que es aceptado libremente por todos y que beneficia a cada uno.

Se puede elaborar un Convenio para definir las responsabilidades del padre, la madre y cada uno de los hijos. Este convenio ayuda a una distribución más justa de las tareas del hogar.

Una vez que está elaborado el Convenio, es bueno colocarlo sobre la pared para que todos puedan mirarlo y recuerden permanentemente sus obligaciones, además les servirá para darse cuenta si están cumpliéndolo o en qué están fallando.

El Convenio hace a las personas más responsables de sus actos, no se requiere que les obliguen a cumplir sino que por compromiso asumido se sientan obligados por sí mismos.

OCHO REGLAS PARA SER MÁS FELIZ EN SU HOGAR

1. A quien nos gusta que las personas nos regañen? A nadie verdad? Pero se ha dado cuenta usted que cuando nos regañan más bien, nos molestamos, por lo tanto no les regañe, simplemente aclare las cosas con un diálogo sencillo y ameno, de manera que la primera regla es: **NO REGAÑE**
2. Las personas nacemos con temperamentos y caracteres definidos que son desarrollados a través del tiempo por lo tanto la segunda regla es **NO TRATEMOS DE CAMBIAR LA MANERA DE SER DE SU CÓNYUGE, ACEPTE TAL COMO ES ESA PERSONA.**
3. La tercera regla para ser feliz es simplemente...**NO CRITIQUE**, esto quiere decir que las críticas negativas solo hacen daño con los resentimientos consecuentes.
4. Siempre resalte las cualidades de quienes le rodean, ejemplo gracias por tomarme en cuenta; estoy contento/a de ser tu amigo/a.



5. De vez en cuando **TENGA PEQUEÑAS ATENCIONES** ejemplo; está deliciosa la comida que has hecho, te felicito, agregue un extra...!
6. La sexta regla es: **SEA CORTES**; es decir, utilice frases como por favor, gracias muy amable, con mucho gusto, etc., de esta manera si los otros miembros de su familia miran este buen ejemplo en usted, comenzarán ellos también a cambiar, por favor, regáleme un vaso con agua, suena bien, ¿verdad?
7. La sexualidad en los matrimonios es muy deficiente, ¿Por qué?. ¡ Por desconocimiento! Claro que sí, porque un hombre busca otra mujer y viceversa? Por falta de satisfacción verdad? Estamos de acuerdo, entonces de hecho la séptima regla es; **LEA UN BUEN LIBRO SOBRE EL ASPECTO SEXUAL EN EL MATRIMONIO** y verá como los resultados son más satisfactorios porque usted se sentirá mucho mejor.
8. Realice un auto examen con su pareja, es decir pídale que en una hoja le escriba los defectos cuando hace el amor; y en el anverso de la hoja; que le escriba como más le gustaría hacer el amor; luego retire esa hoja, analice y fíjese en lo que ha escrito, con respecto a como más le gustaría hacer el amor de tal manera que usted pueda conocer los gustos de él y satisfacerlo, para que pueda alcanzar una compenetración más placentera.

TÉCNICAS PARA QUE SU PAREJA SE ENAMORE MÁS DE USTED

Después de muchas investigaciones, tanto psicológicas como sociológicas y de comportamiento humano, se ha llegado a la conclusión de que ésta simple y sencilla fórmula permite que la pareja (tanto hombre como mujer) se enamore más, esto significa, que su pareja se sentirá más complacido, más a gusto, más satisfecho con usted permitiendo que exista un equilibrio tanto afectivo, como físico y que a la vez desarrolle atracción y deseo de su pareja.

<p>R + R + R = IDA Qué significa esto?</p>



Por ejemplo: Nancy, quien está casada 8 años cuyas relaciones sexuales han caído en el tedio, rutina y aburrimiento, por lo que Jorge, su esposo, está saliendo con otras mujeres; y ella decide buscar los servicios de un consejero familiar con inusitado entusiasmo, qué es lo que el consejero le sugiere?

Una noche...Jorge qué camisa te vas a poner mañana? La camisa celeste, contesta Jorge, luego tomó un pedazo de papel y le escribió el siguiente mensaje...*Mi amor a tu regreso esta noche, estará lista una cena muy rica, hecha por mi para ti con todo el amor del mundo, además una sorpresa, tuya...*Nancy. Qué ocurrió?... Jorge esa mañana una vez que recorrió cien metros de su casa, sintió algo extraño en su camisa, cuando leyó ese mensaje...Jorge se entusiasmó, pero como no pudo regresar a su casa ya que no le dieron permiso en su empresa... pasó pensando durante todo el día en su esposa, imaginándose la sorpresa que le había preparado su esposa... el simple hecho que Jorge le recordó a Nancy durante todo el día sobre algo que a todo ser humano le produce entusiasmo y placer, logró que Jorge se enamore un poco más de su pareja.

De esta forma, podemos imaginarnos muchos secretitos que permiten estimular, agrandar la relación con su pareja, esto sucede igual con la alimentación, cuando la esposa pregunta...qué deseas comer mañana?... y su pareja le contesta... por ejemplo, un pollo al jugo y la esposa lo hace... verdad que su pareja se pasa imaginando toda la mañana en aquel plato que va a comer en el almuerzo...¡esa es la forma más efectiva de hacer que su pareja se enamore más de usted.

SIGNIFICADO DE LA FÓRMULA:

R.- RECORDAR

IDA.- INCREMENTO DE AMOR, PASIÓN Y DESEO

RECUERDE:

- Sea una buena esposa teniendo su casa impecable, el baño super limpio, los niños, etc. No hay hombre más enamorado de su esposa cuando ella cumple este punto.
- Regáله una llamada y dígame lo que le va hacer cuando llegue a casa (sea muy sexy y provocativa)
- Obsequie flores a su pareja (la mujer necesita ser amada con delicadeza y detalles).
- Un regalo ayuda a modificar una relación después de una discusión.
- Que su esposo nunca la vea en faldas, es decir, levántese más temprano y arréglese antes de ir al baño (que su pareja la vea linda todo el tiempo porque esa es la imagen que se llevará al trabajo).
- Cuando hay comunicación, confianza...el éxito es total.

SECUENCIA DE ACTIVIDADES: LA PAREJA Y LA FAMILIA

La mayor felicidad y satisfacción más profunda de la vida, el más intenso entusiasmo y la más profunda paz interior, todo ello proviene de pertenecer a una familia donde hay amor. Este taller pretende ayudar a la familia a interiorizar su valor real dentro de la sociedad.

OBJETIVOS:

- Experimentar la importancia de su dimensión y realidad familiar.
- Crear un clima de mayor interrelación personal en la pareja y con sus hijos.
- Elaborar un convenio de responsabilidades compartidas.

Dinámica de la sesión

El barco se hunde (10 min.)

Se pide al grupo que se mueva en círculo por la sala al ritmo de las olas del mar.

Luego optando la posición del capitán del barco, se ordena:



“El barco se hunde y el capitán ordena que tomemos los botes en grupos de cinco personas”.

Comenzando con números bajos y luego cada vez mayores, las personas que se quedan sin grupos se hundirán (se sientan); también lo harán los grupos que tengan más personas de lo pedido, hasta que quede un solo grupo de pocos integrantes que son los que se salvarán.

Se pedirá un aplauso para aquellos que se salvaron.

Mimo en tres escenas flash (15 min.)

Estas escenas se adaptarán a la realidad familiar de cada centro.

PRIMERA ESCENA; Noviazgo: Cortina musical: “Historia de amor”. Una pareja de enamorados se pasea por la sala. El muestra preocupación, cariño... ella, corresponde a todo y se muestra feliz.

- No se habla, los gestos deben ser claros.

- Tiempo: 2 minutos.

SEGUNDA ESCENA: Recién casados: Cortina musical: “Será varón, será mujer”. La pareja se encuentra en la sala y da un paseo. El muy serio, tomándola del brazo. Ella embarazada, camina también seria.

- Tiempo: 2 minutos.

TERCERA ESCENA: Una realidad familiar: Cortina musical: (cualquier pasillo triste). Una familia antes de ir al trabajo. El avanza dos o tres pasos adelante de ella apurado, con intenciones de ir a su trabajo. Ella embarazada, se empieza a arreglar para ir al trabajo y alistar las cosas que tiene que llevar de su otro hijo, al centro infantil (pañales, comida, juguetes); se dan una vuelta y salen de la sala.

- Tiempo: 2 minutos.

Tarjetas y nombres (10 min.)

Utilizando tarjetas se procede a conformar los grupos de trabajo, las tarjetas llevarán nombres alusivos a los miembros familiares: padres, madres, niños, niñas, tíos, abuelitos, etc.

Procesamiento (30 min.)

Dentro de los grupos se analizarán y luego expondrán las siguientes preguntas:

¿Cuál de las escenas le impactó más?

¿Cuáles son las causas para que cambien de comportamientos en las diferentes escenas?

¿Cuál es el mensaje?

El objeto más querido (20 min.)

Se invita a realizar el ejercicio. Cada participante debe buscar en sus manos, bolsillos, cartera... el objeto que considere “su objeto querido”. Todos los participantes ponen su objeto querido en el centro.

- Ahora ya tenemos a la vista un conjunto de objetos queridos.

- Vamos a tomar el objeto que más nos llame la atención, que no sea nuestro.

- Buscamos al dueño de este objeto. Aprovechando la oportunidad para conversar con él sobre:

¿ Por qué este es su objeto querido?

¿ Qué tiempo lleva de casado?

¿ Cómo se conoció con su cónyuge?

¿ Por qué se casó con él, ella?

¿ Por qué sigue casada/o con él, ella?

¿ Cuántos hijos tiene?

Todos hemos dado y recibido información. Volvemos a reunirnos y cada uno presenta a su amigo, a la vez que entrega el objeto querido, indicando lo fundamental de la conversación.

10/10/10

El equipo de tesis cuestiona al grupo a nivel de sentimientos, refuerza la experiencia, indicando que hemos ganado más amigos, más confianza entre nosotros.

Escalera de la vida (20 min.)

El equipo de tesis entregará a los asistentes del grupo una escalera a cada uno. Luego de lo cual empezará a realizar la actividad en forma individual, de la siguiente manera: tomando la escalera deberá escribir al lado izquierdo tres actitudes que unen a su familia, al lado derecho tres actitudes negativas que provoquen desunión en su familia.

Preparar una escalera de grupo, en la que cada equipo previamente preparado realizará manifestaciones de algarabía en defensa de los valores de la familia.

Entrevista (20 min.)

La pareja debe ser escogida con anterioridad. Debe tener “algo que compartir”. Puntos de la entrevista.

- Tiempo de casados
- ¿Trabajan?
- ¿ Cuántos hijos tienen?
- ¿ Cómo han resuelto el cuidado de los niños pequeños? ¿Por qué tomaron esa decisión?
- ¿ Cómo se conocieron?
- ¿ Qué les gustó?
- Sobre problemas que son cotidianos ¿Cómo y quién toma la iniciativa en la solución de los mismos?
- Sobre síntomas de desunión.
- Con prudencia sobre la fidelidad.
- ¿Tienen un proyecto de vida familiar?

Dar gracias por este compartir y abrir la “rueda de prensa”.

El público presente tiene la oportunidad de convertirse en periodista, por tanto puede participar, preguntar, etc. El moderador evitará que se llegue a la polémica, buscando una participación amplia de los asistentes.

Si existen preguntas que la familia entrevistada o el entrevistador no pueden contestar, solicitar a alguien del público que lo haga.

PLANIFICACIÓN DE LA SEGUNDA UNIDAD

TÍTULO DE LA UNIDAD: La Comunicación Familiar

PARTICIPANTES: Madres: 52 Padres: 34 Total: 86

OBJETIVO DE DESEMPEÑO:

Conscientizar en los participantes sobre el valor que tiene la comunicación en la vida familiar.

OBJETIVOS DE APRENDIZAJE:

- Crear un ambiente de cordialidad y alegría entre los padres.
- Descubrir la importancia de la percepción de un mensaje.
- Establecer mecanismos para mejorar la capacidad de comunicación de los participantes.
- Reflexionar sobre la necesidad de desarrollar una adecuada comunicación familiar.

TIEMPO:

1 Sábado

HORARIO:

16 h00 a 18 h00



TEMA 2: LA COMUNICACIÓN FAMILIAR

Los niños y niñas aprenden a comunicarse en la familia. Desde que nacen, ésta es su modelo permanente. Si la comunicación es democrática, respetuosa y saludable, tendrán la posibilidad de asumirla e interiorizarla creativamente para relacionarse con otras personas en cualquier circunstancia.

Conceptos clave

Elementos de una buena comunicación

Una buena comunicación con nuestros hijos e hijas es posible si mostramos interés en comprender lo que quieren decirnos. Esta actitud requiere de esfuerzo de nuestra parte, para desarrollar la capacidad de escuchar.

La buena comunicación requiere que padres y madres sepamos expresar a nuestros hijos e hijas nuestros sentimientos y afectos de forma adecuada. Somos modelos de comunicación para que sepan expresar sus sentimientos y afectos. Es importante decirles que los amamos, que los apoyamos, que deseamos su desarrollo y su éxito. Podemos salir con ellos a pasear o al cine y dedicarles lo mejor de nuestro tiempo. Podemos tenerles confianza para que así aprendan a confiar en ellos mismos.

La coherencia entre los valores de convivencia, lo que se dice y lo que se hace en nuestra familia es fundamental para que nuestras hijas e hijos aprendan y acepten nuestras pautas. Si les pedimos que no hablen en forma grosera, debemos dar el ejemplo y no hablar de esa manera. Si les pedimos que digan la verdad siempre, debemos decir siempre la verdad. Al vivir nuestra coherencia entre lo que decimos y lo que hacemos, incorporarán nuestras pautas a su conducta y las interiorizarán.

Problemas familiares de comunicación

Una familia que no se comunica tiende a promover modelos de relaciones conflictivas en el hogar, la escuela y la comunidad. Los problemas de comunicación entre padres, madres, hijos e hijas adolescentes son una

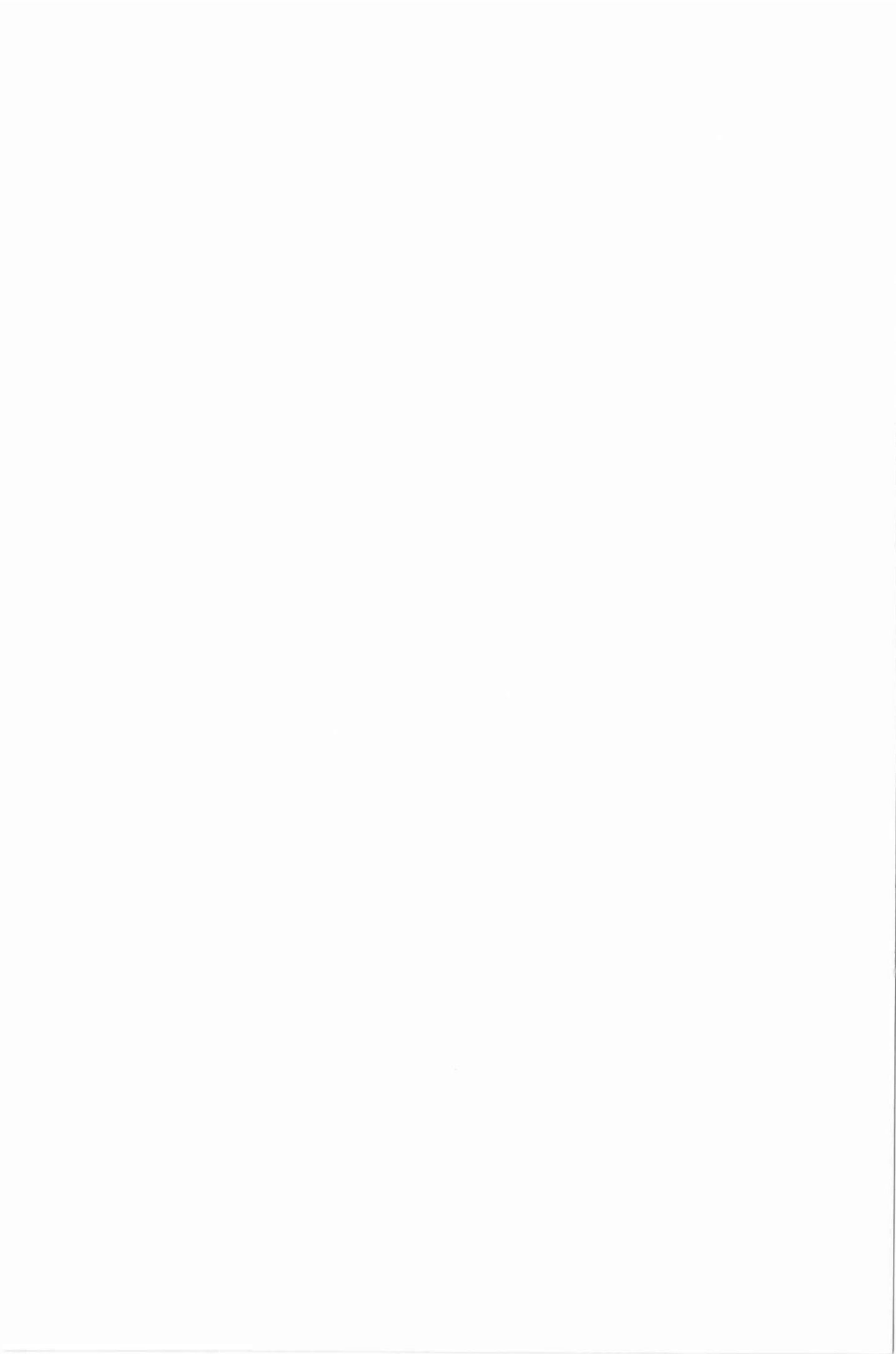

realidad generalizada entre padres, madres, hijos e hijas son una realidad generalizada.

Una parte importante de esta realidad está vinculada con los cambios en el entorno social. Muchas personas adultas tardamos en reconocer, aceptar y adaptarnos creativamente a los cambios. Por ejemplo, cada generación puede promover cambios en la forma de peinarse o vestirse, pero éstos serán pasajeros y no implicarán mayor problema si los padres no los criticamos constantemente.

La poca comprensión y adaptación a los cambios que están viviendo nuestros hijos e hijas puede llevarnos a la repetición de valores sin cuestionar su validez actual en relación con la propia familia. Por ejemplo, antiguamente se transmitían muchos estereotipos de género en perjuicio de las mujeres, pero ahora se tiende a cuestionar estos estereotipos para humanizar las relaciones en la familia, sin perjudicar a las niñas y las adolescentes y sin limitar el pleno desarrollo equitativo de hijas e hijos.

Diálogo honesto y afectuoso de los padres con hijos e hijas

La falta de costumbre de las familias de tener un diálogo emocionalmente honesto puede provocar la represión de sentimientos naturales, lo que incrementa el riesgo de perder el control y de luego expresar esos sentimientos bajo formas violentas, contra otras personas o contra uno mismo.

Nuestros hijos e hijas requieren que les expresemos nuestro afecto incondicional, reconocimiento sin restricciones, apoyo, confianza y respaldo, para sentirse fuertes frente a los retos de la vida y a los difíciles cambios que experimentan en esa etapa de transición que es la adolescencia.

Es posible que un día soliciten un trato correspondiente a personas adultas, para ejercer su independencia, e inmediatamente reclamen ser cuidados y protegidos como cuando eran niños o niñas. Sólo el diálogo abierto y permanente con nosotros puede ayudarlos a interiorizar las pautas de la cultura y la buena convivencia, los valores y las normas, así como a

alimentar su desarrollo, singularidad, poder, independencia y capacidad de valerse por sí mismos, seguros de ejercer poder sobre su espacio y su vida.

PAPEL DE LOS PADRES

La relación personal entre padres e hijos constituye un factor especial en educación familiar; es la base fundamental de la orientación educativa y de actividad formadora.

Para lograr esto, es necesario tomar en cuenta los siguientes aspectos:

- Tenga en consideración las diferencias individuales de cada hijo
- Cada hijo debe ser tratado como una persona digna de respeto.
- Hay que tener una profunda confianza en la capacidad del hijo y sus tendencias constructivas.
- Creer en la latente capacidad de autonomía e independencia de los hijos.
- Es necesario tener una fuerte sensibilidad frente a sus necesidades; con relación a la institución educativa:
 - Asegúrese de conocer las disposiciones reglamentarias más importantes que norman la vida del plantel.
 - Preocúpese que su hijo distribuya adecuadamente su tiempo de estudios. Un estudiante debe disponer normalmente entre una hora y dos horas diarias para su estudio en el hogar.
 - Dialogue con su hijo acerca de sus problemas o dificultades mayores en sus estudios.
 - Sugiera ciertas lecturas selectas para sus horas libres.
 - Preocúpese de que concurra regularmente a las bibliotecas.
 - No le imponga una profesión o una carrera a seguir, pero sí, asegúrese que él vaya pensando en aquello para lo que tiene aptitud o interés.
 - Concurra regularmente al colegio y cerciórese por usted mismo de los problemas, dificultades o éxitos.
 - Dialogue con su hijo sobre temas de actualidad o de interés colectivo.



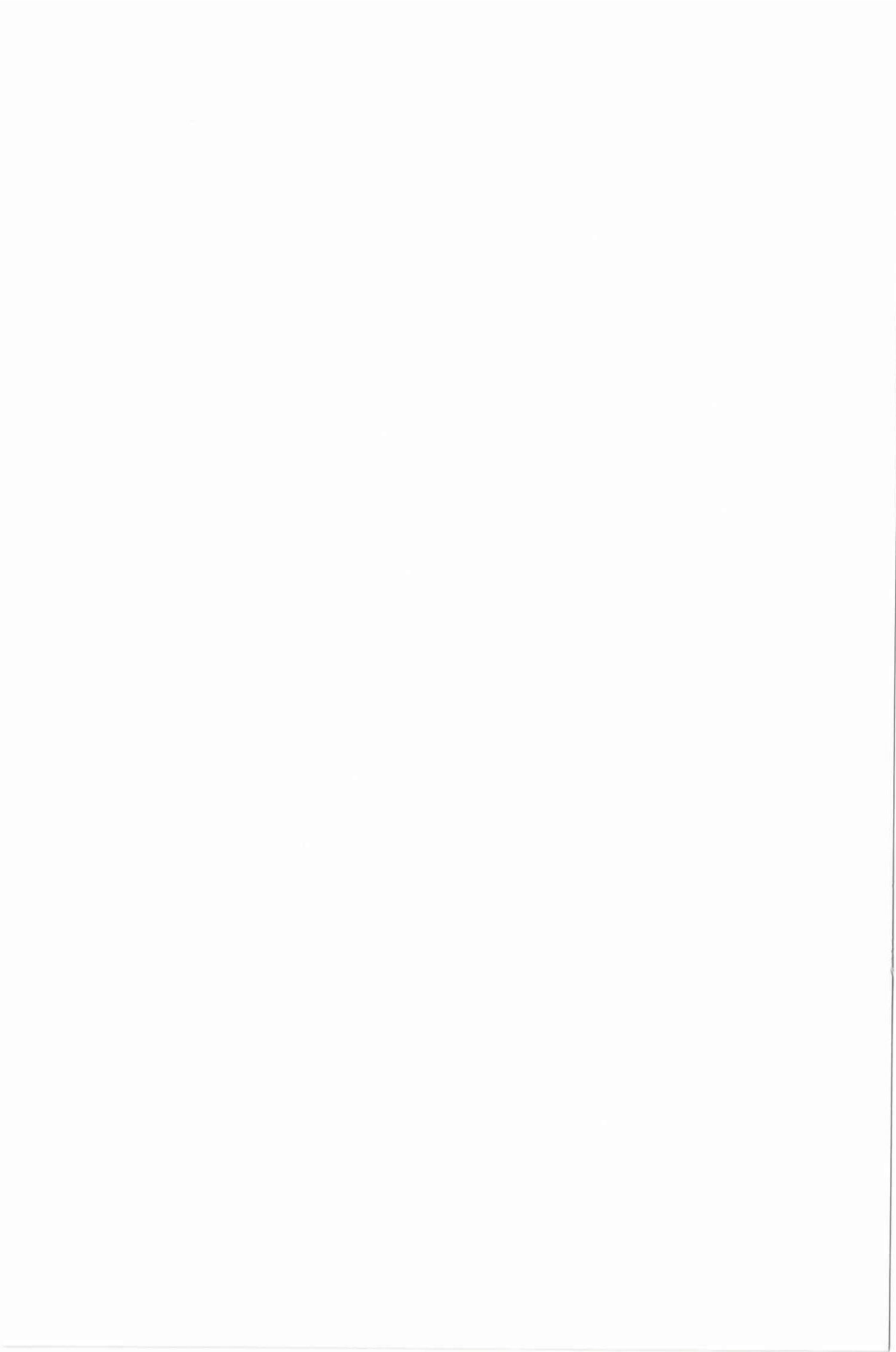

SECUENCIA DE ACTIVIDADES: COMUNICACIÓN FAMILIAR

El grupo de Tesis encontró que padres, madres de familia y estudiantes demandan con frecuencia tratar este tema. El diagnóstico basado en el sondeo señaló que la familia siente que la incomunicación entre sus miembros puede ser un factor importante en los problemas de la crianza. Por ello, en el taller proponemos que se reflexione con los padres y las madres sobre este tema, para elaborar nuevas propuestas de conducta que cierren las brechas que se han abierto en muchas parejas, así como entre padres y madres y sus hijos e hijas.

Objetivos

- Identificar y reflexionar acerca de las estrategias de comunicación que se usan en el hogar, descubriendo aquellas que facilitan las relaciones y ayudan a crecer, y previniendo las que aislan, llevan el conflicto y producen malestar.
- Presentar los conceptos clave de comunicación constructiva que contribuyen a lograr conductas de entendimiento, comprensión, colaboración y capacidad de ponerse en el lugar de la otra persona.

Dinámica de la sesión

Recepción (15 min.)

En este momento el grupo de tesis registra a cada participante y hace la entrega de los materiales con los que se trabajará.

Presentación (15 min.)

Dinámica: espalda con espalda: 10 min.

Las personas participantes se dividen en dos grupos. Se pide que los miembros del grupo A se coloquen espalda con espalda con los miembros del grupo B.

Se le da a cada persona del grupo A la hoja con el dibujo geométrico. Luego ésta le va diciendo a su pareja B, que está de espaldas a ella, cómo es el dibujo que tiene en sus manos y está viendo. La pareja B trata de reproducir el dibujo geométrico según sus indicaciones. Esta actividad toma 10 minutos.

Este ejercicio permite descubrir vivencialmente los problemas que plantea la comunicación entre dos personas, incluso en un clima de participación y cooperación.

Trabajo grupal: juego de roles (30 min.)

Se forman tres grupos. Dos de ellos representarán un caso de comunicación no constructiva en la familia.

El primer grupo representará un caso en el que se permite al hijo varón salir a jugar y niegan este permiso a la hija mujer, iniciándose una discusión a partir de este hecho.

El segundo grupo representará el caso de una madre que es citada al colegio e informada por la profesora del descenso de su hija en el rendimiento y la disciplina. A partir de ello se establecerá una discusión entre la profesora y la madre, que llega a buen término.

El tercer grupo hace de observador. Anota las actitudes positivas y negativas que contribuyen a la comunicación entre las personas.

Esta actividad grupal permite trabajar la capacidad de observación y el conocimiento de los estilos positivos y negativos de la comunicación.

Plenaria: presentación de los grupos (30 min.)

Los dos primeros grupos representan los casos ante la plenaria. Luego interviene el tercer grupo, analizando las actitudes que ayudaron a una buena comunicación y las que sabotearon la comunicación.



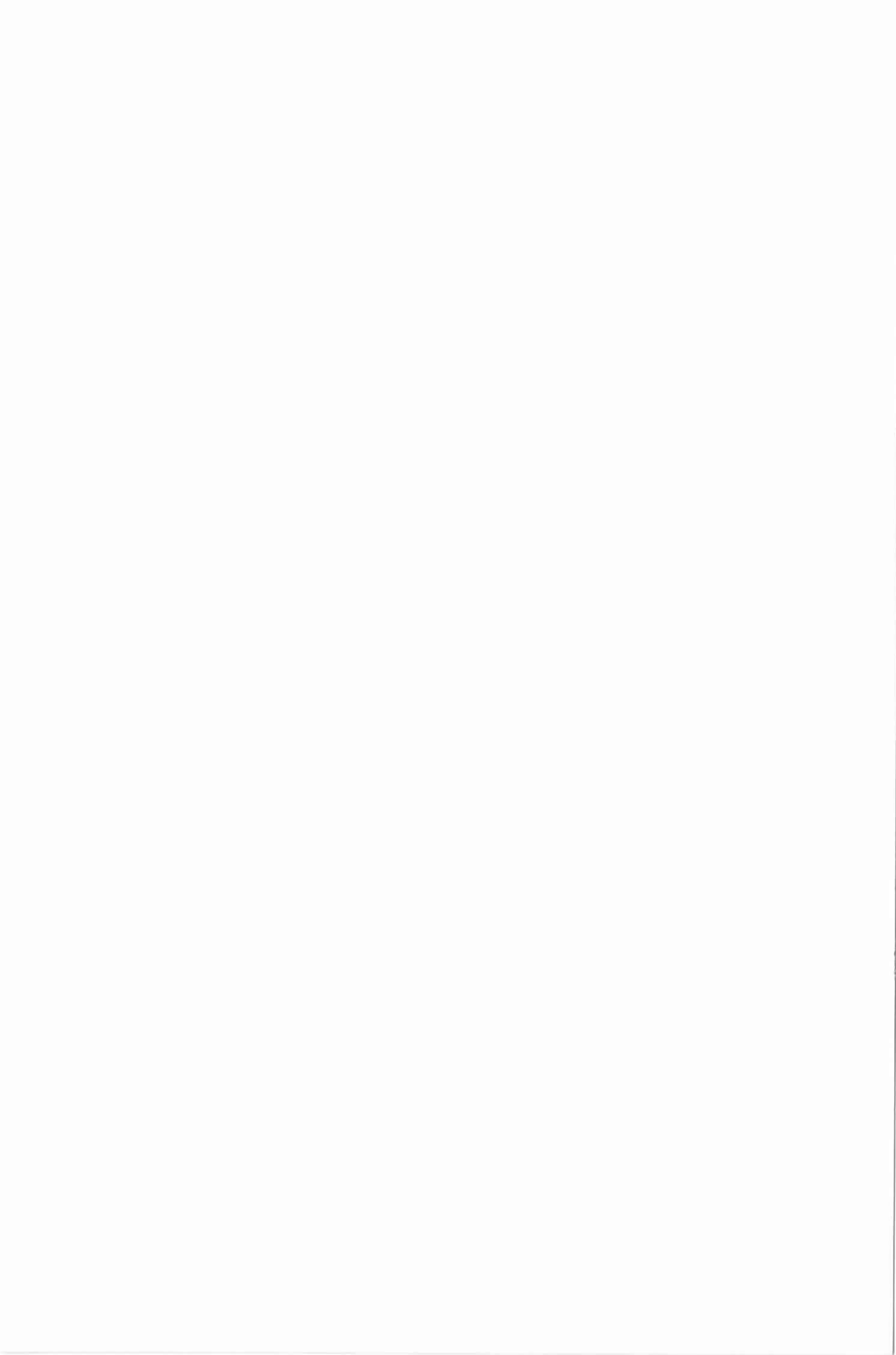

Conceptos clave sobre la comunicación (20 min.)

El grupo de tesis resume los conceptos clave aprendidos en el taller y distribuye a las personas participantes los contenidos de las lecturas seleccionadas.

PLANIFICACIÓN DE LA TERCERA UNIDAD

TÍTULO DE LA UNIDAD: Nuestros Hijos

PARTICIPANTES: Madres: 52 Padres: 34 Total : 86

OBJETIVO DE DESEMPEÑO:

Reflexionar sobre la problemática familiar y la actitud que debemos adoptar los padres para ser facilitadores del crecimiento de nuestros hijos.

OBJETIVOS DE APRENDIZAJE:

- Responder adecuadamente a las necesidades de los hijos.
- Vivenciar la situación que experimentan los niños/as cuando no existe la comprensión de sus padres.
- Buscar alternativas de solución ante la temática planteada.
- Establecer compromisos.

TIEMPO:

1 Sábado

HORARIO:

16 h00 a 18 h00

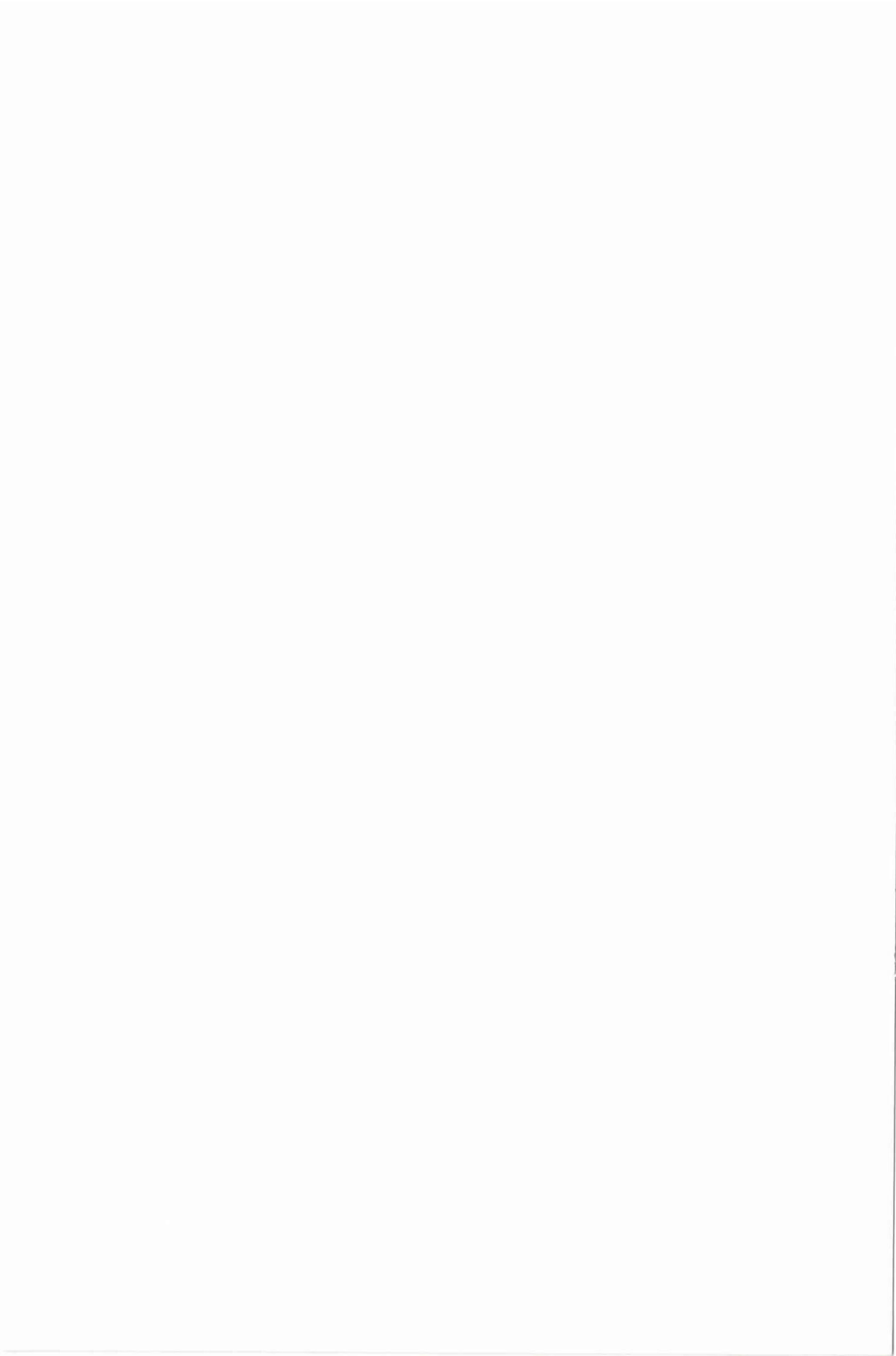

TEMA 3: NUESTROS HIJOS

Amor fraterno

El amor y el cariño son tan importantes para el bienestar de los niños/as para que se desarrollen adecuadamente en todos los aspectos.

Los padres pueden expresar el cariño por medio del contacto físico, los besos y las caricias. Es recomendable besar a sus hijos decenas de veces diariamente, en forma suave y tierna.

También se comunica el amor a los hijos/as por medio de palabras cariñosas y por medio de jugar con él y hacerle reír.

El niño que se siente querido tiene mayor confianza en sí mismo. Por lo tanto tiene mayor valor para probar cosas nuevas y aprenderlas.

Maneras de expresar el cariño a sus hijos/as

1. Por medio del contacto físico. Con un abrazo o una palmadita.
2. Conversando con ellos, prestando atención a lo que ellos quieren contarle.
3. Haciendo cosas agradables juntos: jugando con ellos, llevándoles a hacer ciertas gestiones, así se sentirán importantes.
4. Respondiendo adecuadamente a las emociones del niño/a por ejemplo: Si el niño grita con alegría o ríe al ver una gallina, los padres pueden responder con una sonrisa, un abrazo o algunas palabras alegres, estas actitudes de los padres ayudan para que el hijo/a siga emocionándose ante sus experiencias, lo cual ayudará en su proceso de aprendizaje.
5. De igual manera es importante que los padres respondan con comprensión y que ayuden a los hijos a calmarse cuando se enojan, se lastiman o lloran. Ya que al calmarlos con paciencia y ternura ayudan a que se desarrollen los controles en el cerebro, que llevan de un estado de agitación a un estado de calma. Esto facilita que más tarde el niño aprenda a calmarse por sí mismo, después de que surja una emoción negativa.



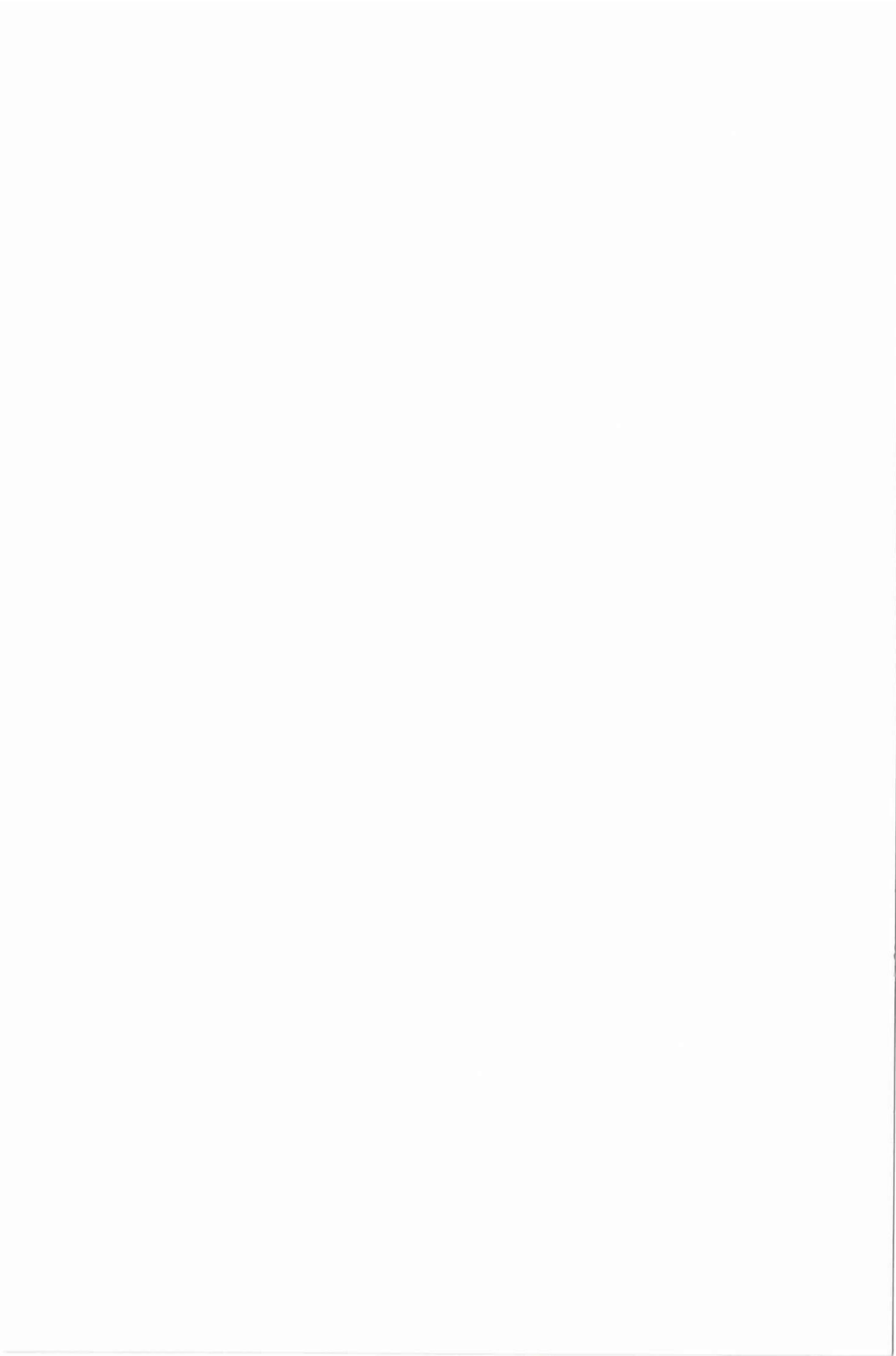

6. Otra actividad importante que pueden hacer los padres con sus hijos es contarles cuentos y algunas historias, enseñarles como realizar ciertos trabajos o actividades y pasear juntos.
7. Aún los padres muy ocupados pueden dedicar tiempo a sus hijos combinando adecuadamente sus actividades.
8. Mientras la madre prepara la comida o un trabajo manual, puede contarle al niño una leyenda o historia tradicional del pueblo.
9. El padre puede llevar a su hijo con él cuando va a hacer un trabajo en el terreno o cuando va a otra parte puede ir conversando con él o ella.
10. Se debe tomar en cuenta al niño en el trabajo que está haciendo el padre o la madre, dándole alguna tarea o responsabilidad con que pueda ayudar.
11. A la hora de acostarse, es recomendable dedicar algunos minutos especiales al niño, orando juntos, contando o leyéndole una historia o pidiendo que él o ella cuente sobre algo bonito que le sucedió en el día.

Práctica de valores

Los niños responden a lo que sus padres creen de ellos. Si los padres repetidamente expresan su confianza en que el niño/a es “honesto”, “bondadoso”, “veraz”, “generoso” y “trabajador”, estarán estimulando al niño/a para poner en práctica esas cualidades positivas.

En cambio, si constantemente están regañando al niño/a y tachándolo de ser “ladrón”, “malo”, etc.; el niño/a aceptará esos defectos como descripciones de lo que es y no tratará de superarlas.

Peor todavía son los golpes y los maltratos físicos. Estos matan el potencial del niño y pueden generar resentimientos y rebeldía en él o ella en contra de sus padres. A menudo, se manifiestan estos tres sentimientos cuando los niños/as llegan a ser jóvenes.

De igual manera, los padres deben expresar su confianza en la capacidad de sus hijos, por aprender a ejecutar bien nuevas actividades, por ejemplo: aprender a leer, a cocinar algún plato.



Nada de lo que hacen los padres para tratar de desarrollar las cualidades morales de sus hijos tendrá mucho efecto si ellos no están dando un ejemplo de estas mismas cualidades.

Si los padres quieren que sus hijos sean veraces, trabajadores y solidarios, además de hablar con sus hijos y relatarles cuentos sobre estas cualidades, tienen que esforzarse por practicar estas cualidades en sus propias vidas.

La autoestima

La autoestima es una actitud que uno tiene para consigo mismo, y las actitudes son componentes críticos del proceso de aprendizaje.

Los padres de familia deben proveer y realzar la autoestima de sus hijos, demostrando que tienen confianza en ellos, para que sus hijos/as se sientan bien consigo mismos. Se valoren a sí mismos, lo que hacen y sepan hacia donde van.

La autoestima se compone de dos partes: Intelectual y Emocional, esto es: sentirse capaz de actuar y digno de ser amado, si los padres hacen sentir a sus hijos como personas con capacidad de hacer las cosas, que sientan que si pueden hacer muchas cosas o que por lo menos piensen que tienen la capacidad de aprenderlas. Al brindarles amor, ellos se sentirán amados, pensarán que son seres únicos y especiales, personas fáciles de querer y dignas de atención, afecto y amor.

LINEAMIENTOS A CONSIDERAR PARA SER EXCELENTES PADRES

1. *Utilice palabras dulces...Nunca saladas.*
2. *Nunca discuta delante de sus hijos.*
3. *Nunca agredirse en presencia de los hijos (Ni verbal, peor aún físicamente).*
4. *Haga cumplir su palabra. Lo que se promete;...¡Se cumple!*

5. *No utilice frases groseras por más enojado que esté (Tonto, Bobo, Eres un inútil, Idiota, No sirves para nada, Estúpido, etc.)*
6. *Felicite y elogie la mínima acción positiva de sus hijos. (Sea millonario en dar amor).*
7. *Trace objetivos, estimule y cúmplalos.*
8. *Genere responsabilidad, haciéndole participar en tareas (Cama, platos, ropa, juguetes...TV. máximo una hora diaria).*
9. *Utilice razonamiento (¿Quieres sentirte bien...?Entonces ¡Obedece! a la Primera Vez).*
10. *No se burle jamás de sus travesuras.*
11. *Abrace diez veces diarias (Siempre explique por qué le abraza).*
12. *Empezando por la comida. Utilice la frase "Lo que se comienza... se termina".*
13. *Cuando solicite algo de sus hijos, repita, "Una sola vez".*
14. *Para solicitar o contestar, siempre repita "Por favor" y "Con mucho gusto".*

SECUENCIA DE ACTIVIDADES: NUESTROS HIJOS

La importancia del presente taller radica en fortalecer el ejercicio de la paternidad que implica dedicación, entrega y permanente atención a los hijos, la actitud de los padres facilitará o bloqueará en los hijos/as su formación. La infancia es la etapa fundamental para el desarrollo de la personalidad del individuo, porque en el seno familiar se aprende a vivir en libertad, con sentido de justicia y honradez, en un clima de amor, solidaridad y comprensión.



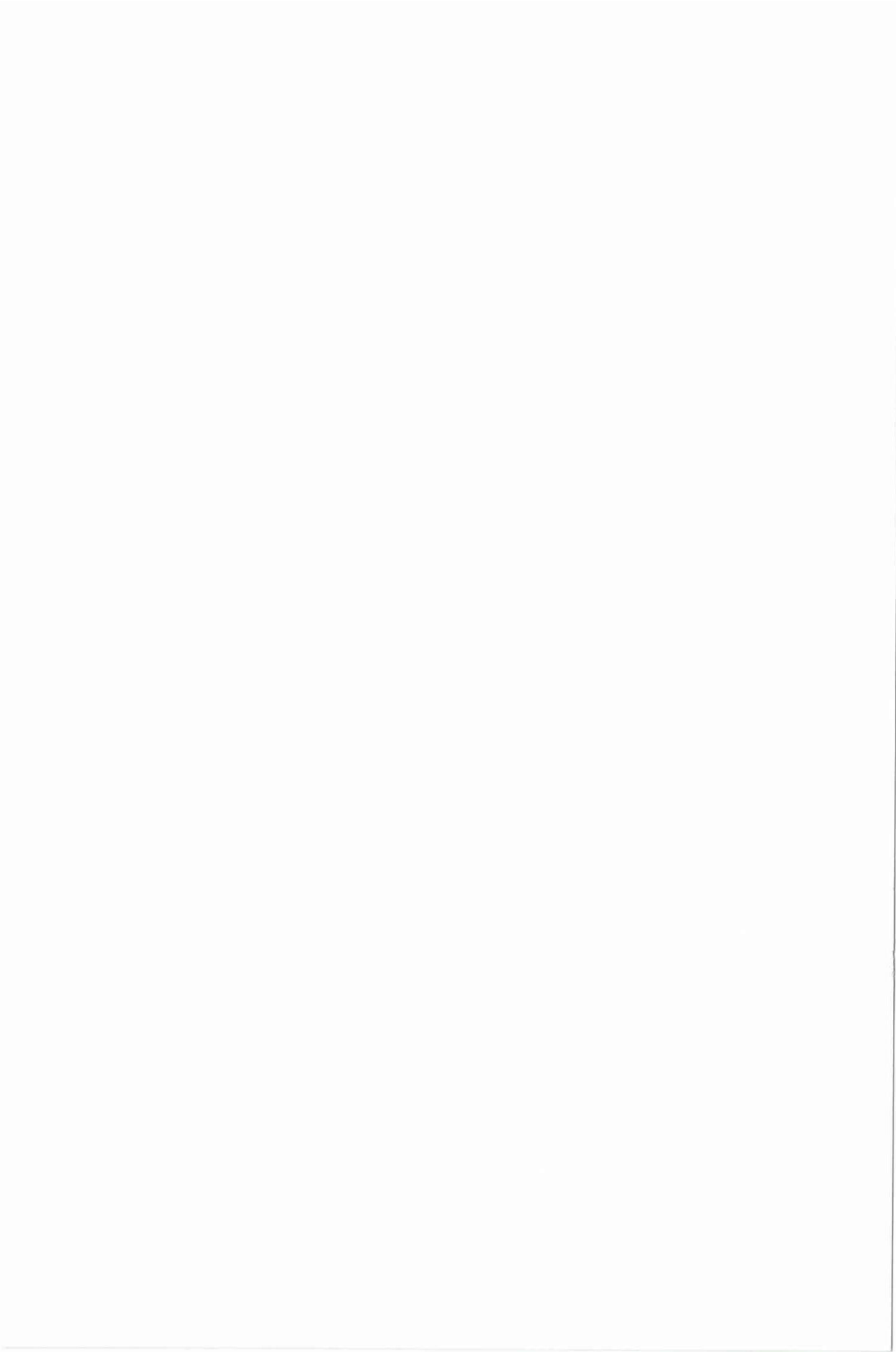

Objetivos:

- > Reflexionar sobre la problemática familiar y la actitud que debemos adoptar los padres para ser facilitadores del crecimiento de nuestros hijos.
- > Responder adecuadamente a las necesidades de sus hijos/as.

Dinámica de la sesión: Dinámica de relajación: “ Cuidándonos “ (20 min.)

El estrés, la ansiedad y la tensión dañan nuestra salud. Padres, madres, niñas y niños, todas las personas estamos sometidas diariamente al efecto negativo de la tensión. Esta se manifiesta en las conductas y en el malestar físico y mental, que disminuyen nuestra capacidad de disfrutar de la vida. Por ello, en este taller incorporamos la técnica de relajación.

El grupo de tesis presenta a las personas participantes la técnica de relajación a través de la respiración profunda, indicando cómo se inhala el aire, cómo se retiene y cómo se exhala.

Luego pide que cierren los ojos y que hagan varias respiraciones hondas, Indica que suspiren como si se hubieran liberado de una preocupación muy grande, varias veces, hasta tener la sensación de haber dejado salir de sus vidas algo muy pesado. Luego se solicita que se visualicen en un lugar conocido, haciendo algo que les gusta hacer y que los llena de paz y tranquilidad.

Con voz profunda y calmada, el grupo de tesis pide que disfruten de la experiencia que están teniendo. Luego, que vuelvan a poner atención en su respiración: que realicen siete respiraciones profundas, y que luego continúen respirando normalmente.

Luego indica con suavidad que regresen su atención a la sala, que abran los ojos y se pongan de pie lentamente. Finalmente, hace junto con las demás personas los ejercicios de estiramiento.

Después de los ejercicios, el grupo de tesis manifiesta que quienes lo deseen tienen libertad de expresar su opinión acerca de cómo se sintieron durante el ejercicio y qué sintieron en su cuerpo; qué partes sintieron más tensas y qué



partes más relajadas. También acerca de cómo se sintieron durante la visualización y lo que recuerdan que los haya hecho sentir bien.

El grupo de tesis culmina el ejercicio hablando acerca de la importancia de cuidar la salud mental y su relación con el saber relajarse y manejar las tensiones diarias.

Carta extraviada (20 min.)

Este video es el testimonio de un adolescente quien quiso compartir su experiencia...podría ser nuestro hijo:

Queridos papás:

Les escribo para decirles que lo que pasó ayer fue terrible; estoy cansado de esperar que ustedes cambien en algo su forma de ser, pero la situación en mi casa en vez de mejorar, CADA DÍA ES PEOR. Yo no entiendo como ustedes pueden llevar esa vida: de insultos, peleas, incomprensiones, mal genios, que se repiten a cada rato. YA NO SE VE ESE AMBIENTE DE SONRISAS, de felicidad que antes vivíamos. NUESTRAS VIDAS HAN CAMBIADO, en vez de mejorar, CADA DÍA NOS ALEJAMOS MÁS Y MÁS, somos unos extraños en nuestra misma casa, CADA UNO HACE LO QUE LE DA LA GANA.

Lo que pasó anoche nunca esperé que pasara ¿Te acuerdas papá? Llegaste a las 3 de la madrugada, bien borracho. Cuando mamá te reclamó y te dijo, por qué habías hecho costumbre llegar borracho a esas horas. LE PEGASTE. Yo estaba despierto y pensé “OTRA VEZ ESTÁN PELEANDO, COMO TODAS LAS NOCHES”, pero cuando al llorar mamá desesperadamente entré y quise hacer algo, Mamá estaba en el suelo, indefensa, quise ayudarle, pero TU ME PEGASTE CON TODA TU FUERZA, rompiste muchas cosas queridas por ustedes, adornos, espejos. Me pregunté ¿por qué tenía que pasar esto?

TODOS LLORÁBAMOS, tú insultabas a mi madre y a nosotros. DIJISTE TODO LO QUE TE DIO LA GANA, hablaste mal de todos menos de tus amigos y de tu amante; Y ME HE DADO CUENTA QUE A ELLOS LES QUIERES y a ellos les tratas diferente que a nosotros. Hablaste mal de tu





trabajo, de tus jefes, de los precios, de todo, MENOS DE TUS AMIGOS Y DE TU AMANTE, creo que ELLOS SI TIENEN LUGAR EN TU CORAZÓN Y NOSOTROS NO.

Cuando te encuentras en la calle con tu amiga PARECES MUY FELIZ, GOZAS, RÍES, PERO CUANDO LLEGAS A LA CASA ENTRAS FRUNCIDO LA CARA, SERIO; nos hablas solo para insultarnos, para reclamarnos, para decirnos que no tienes plata, que lo que ganas no te alcanza para nada, que estás cansado.

¿TE ACUERDAS CUANDO QUISE CONVERSAR CONTIGO de persona a persona? ¿Qué me dijiste? MOCOSO, NO TE METAS EN COSAS DE MAYORES, ándate a estudiar, vago, ocioso! . Yo me fui triste y desalentado de no tener un padre que me comprenda.

Y TÚ MAMÁ, con todas estas cosas que estás pasando, siempre estas callada sufriendo a solas escondida, NUNCA ME CONTASTE LO QUE PASABAS, pero ahora me doy cuenta que desde hace tiempo no se hablan, SOLO SE INSULTAN; y cuando hay problemas conmigo y con mis hermanas nos dices “díganle a su padre, o cuando necesitamos algo”, “ que te de tu padre, que sirva para algo”.

Todos los días estás desarreglada, la casa patas arriba, ya no te gustan las plantas como antes, ya no pones flores en la sala, has envejecido mucho.

El otro día vi una foto de mi cumpleaños, cuando tenía 7 años, y me acordé, que ahora tengo 15 años y en esta ocasión ya nadie se acordó de mí. NO SOLO PORQUE HE DEJADO DE SER UN NIÑO, sino porque ustedes han dejado de darnos esa alegría y felicidad que vivíamos en la casa.

AHORA HE DECIDIDO LARGARME LEJOS, me voy porque no quiero vivir esa vida de a perro, lo que me espera puede ser duro, pero no me importa. A lo mejor aprenderé a drogarme o a emborracharme, a cometer delitos o a ser violento ¡Qué más da! Y QUISIERA QUE ME BUSQUEN CUANDO HAYAN CAMBIADO SU MANERA DE SER, cuando dejen de ser caprichosos, bravos, mal humorados, quisiera volver cerca de ustedes y estar con mamá, con papá, con mis hermanos; pero cuando vuelva la paz y la tranquilidad al hogar.



Su hijo JORGE.

División de grupos (10 min.)

Por medio de tarjetas en las que se encuentran impresos nombres de valores: solidaridad, verdad, amor, justicia, libertad.

Procesamiento (20 min.)

Analizar la carta extraviada partiendo de vivencias de cada uno, cuando fueron hijos e hijas y como padres actualmente, las siguientes preguntas:

- ¿Qué le impresionó de la grabación?
- ¿Estamos conscientes de que muchas de nuestras actitudes pueden generar conflictos, hoy y en un futuro?
- ¿Cómo relacionamos con la vida real actual?

Vivencial: La palma de la mano (10 min.)

A cada participante se le entrega una hoja y se solicita que cerrado los ojos dibuje su mano derecha con la palma hacia abajo. Luego se indica que en el dibujo le ponga las líneas de su mano, igualmente cerrado los ojos.

Una vez terminado este ejercicio se hace la reflexión de que creemos conocer a nuestros hijos como a la palma de la mano y en la realidad no es así, por lo que suceden tantos problemas que no entendemos por qué.

Consignas (30 min.)

Del análisis anterior, debemos buscar las posibilidades del crecimiento para los hijos en el ambiente familiar.

GRUPO 1 .- Cartel

¿Qué debemos hacer ahora para que en un futuro no nos pase lo que pasó con Jorge?

GRUPO 2 .- Dibujo



¿Sobre quién recae la responsabilidad de la formación de los hijos y cuáles son las consecuencias?

GRUPO 3 .-

¿Qué esperan papá y mamá de sus hijos e hijas?

¿Cómo lograr estas aspiraciones?

Indicar algunos mensajes o actitudes positivas de los padres, que ayudan al desarrollo de nuestros hijos.

GRUPO 4

¿Cuál es el papel de los padres en la formación de los hijos e hijas?

GRUPO 5

¿Cómo lograr que nuestros hijos sean personas con elevada autoestima y seguros de sí mismos?

GRUPO 6

¿Qué cree que los hijos e hijas esperan de sus papás y mamás? ¿Cómo lograr esto?

GRUPO 7

¿Cómo satisfacer la necesidad que los niños tienen de amar y ser amados?

GRUPO 8

¿Cómo lograr que nuestros hijos sean disciplinados y responsables?

Compromisos (20 min.)

En este momento del taller es importante tomar en cuenta los compromisos que los padres y las madres asumen anunciados públicamente, las estrategias que piensan aplicar con su familia y las mejoras que creen que conseguirán. La verbalización del compromiso ayuda a interiorizar el





acuerdo adoptado por las personas participantes, y se convierte en un hecho motivador para el grupo.

CONCLUSIONES Y RECOMENDACIONES

Conclusiones

- La familia es una unidad integradora del ser humano porque es en este ambiente donde comienza el desarrollo bio-psico-social del individuo y uno de los medios por el cual se da este proceso es la COMUNICACIÓN; pero lamentablemente en la actualidad por la difícil situación socio-económica, los hogares de este Centro Infantil y en general de nuestra patria, se encuentran en un proceso de desorganización, pues el padre y la madre deben salir a trabajar en algunos casos han viajado a otros países, dejando de lado el valioso aporte integrador que brinda la comunicación y se han privado del sueño más grande que es verlos crecer y sobre todo compartir en familia.
- Ser padres es tener la conciencia de la gran responsabilidad que esto implica, para estar en capacidad de proveer a nuestros hijos de las necesidades espirituales y materiales básicas e ineludibles para garantizar el desarrollo armónico de un hogar.
- Al participar en los talleres se ha conseguido gran interés por los temas tratados y además la elaboración de compromisos de los padres de familia para mejorar sus relaciones familiares.
- Los padres y madres de familia han coincidido en manifestar que el desarrollo de las charlas y talleres son un momento de esparcimiento y de Inter.-aprendizaje.

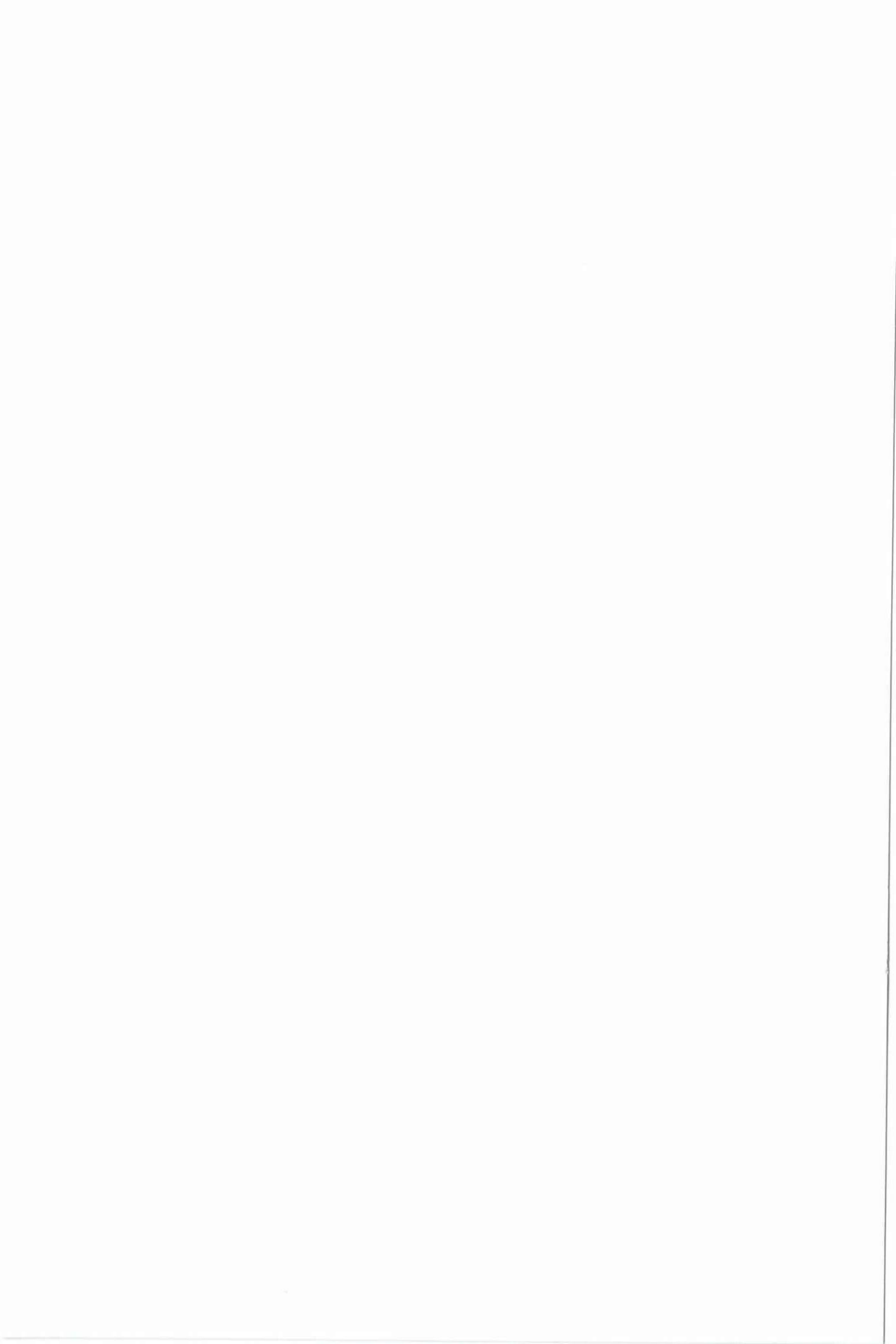

- En el transcurso del proceso hemos logrado un acercamiento con los padres, mediante un diálogo abierto y sincero, despojándose de los prejuicios y dando mayor importancia al diálogo en pareja.
- Durante los talleres los padres y madres se sintieron motivados, lo cual nos permitió una mayor participación.
- Los padres de familia opinan que las charlas y talleres les han servido de gran ayuda para superar dificultades de conducta y rendimiento en los niños, ya que sus relaciones en pareja han mejorado.
- Los padres y madres de familia han coincidido en manifestar que el desarrollo de las charlas y talleres son un momento de esparcimiento y de Inter.-aprendizaje.
- En el transcurso del proceso hemos logrado un acercamiento con los padres, mediante un diálogo abierto y sincero, despojándose de los prejuicios y dando mayor importancia al diálogo en pareja.
- Durante los talleres los padres y madres se sintieron motivados, lo cual nos permitió una mayor participación.
- Los padres de familia opinan que las charlas y talleres les han servido de gran ayuda para superar dificultades de conducta y rendimiento en los niños, ya que sus relaciones en pareja han mejorado.

Recomendaciones

- Es necesaria la participación conjunta de la comunidad educativa para organizarse, estableciendo vínculos directos con la familia.
- El Centro Infantil debe solicitar apoyo de instituciones gubernamentales y no gubernamentales para ayudar a la familia con la creación de micro-empresas que estimulen el desarrollo armónico de sus miembros, evitando así que abandonen a sus hijos y compartan más tiempo con ellos y con su pareja, dándose espacios para crear y formar, beneficiando a su vez la parte económica fundamental para el progreso del hogar.
- La realización de talleres trimestrales de Escuela para padres que fomenten los lazos de comunicación, comprensión y respeto entre los miembros de la familia son una excelente opción que estimula las relaciones familiares, ofreciendo un proceso de seguimiento y recuperación de las mismas.
- La formación en valores y la conciencia de autoestima dentro de la familia deben ser los ejes fundamentales con los cuales se base su organización. Además con esto se dará el primer paso en la lucha contra la corrupción.
- Los maestros deben contribuir incentivando en los niños a que observen en la televisión programas que orienten su formación integral.
- Solicitar a la Universidad Técnica de Cotopaxi su colaboración con las familias de este centro, incluyéndolas en su programa de extensión universitaria, para la formación de clubes que les permitan trabajar en equipo.

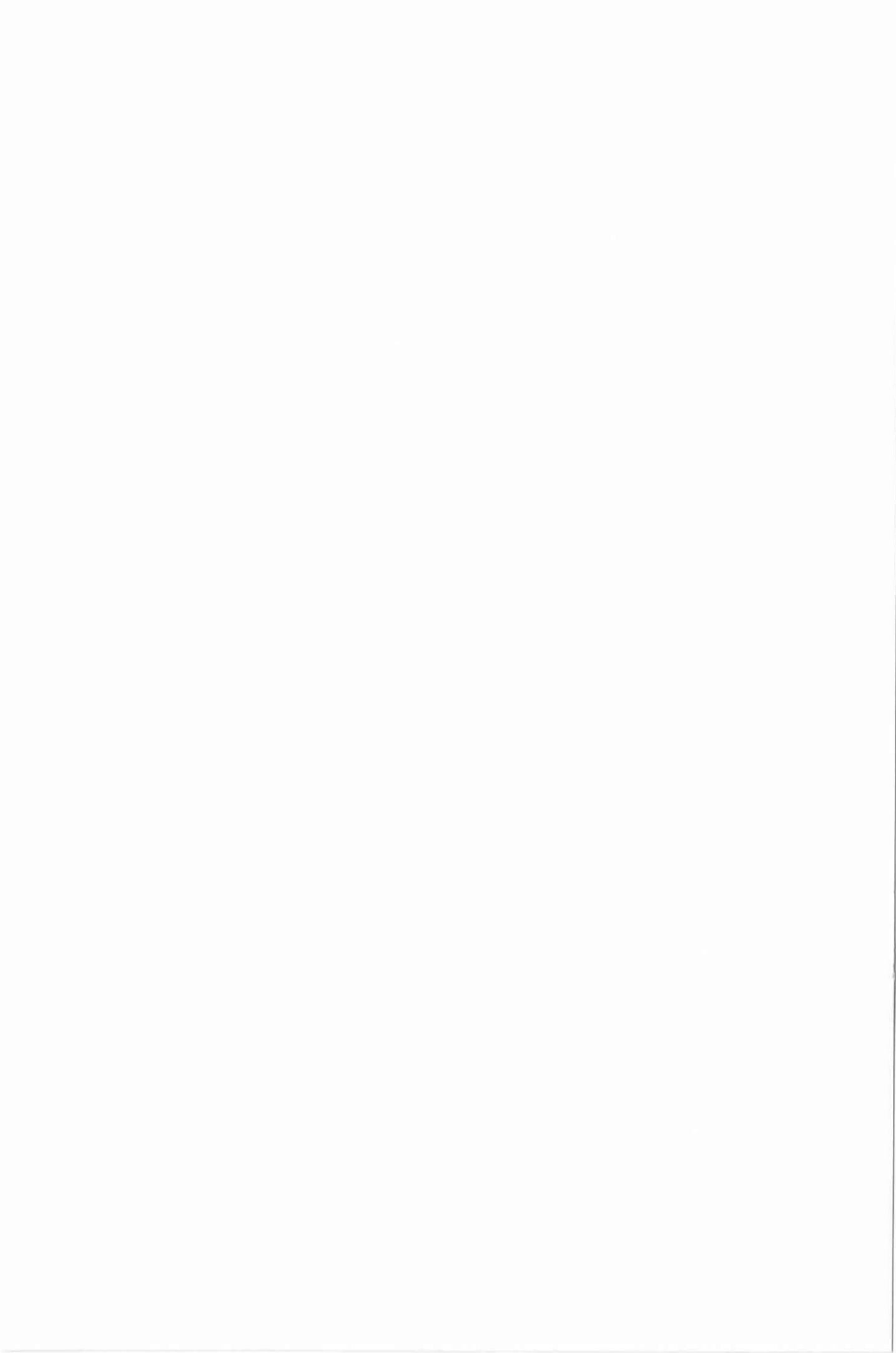

- Estar dispuestos a dar los pasos necesarios para iniciar una nueva relación familiar que permita alcanzar la noble meta de conducir a nuestros hijos y hogares a la realización integral como personas en un ambiente de amor, libertad y solidaridad.

- Se recomienda que nuestra propuesta sea estudiada y analizada con la mayor objetividad posible dándole la debida importancia a su contenido, para la posterior aplicación en las instituciones, de acuerdo a sus necesidades.

COMPROMISOS DEL GRUPO DE TESIS DURANTE EL DESARROLLO DE LA PROPUESTA

- Realizar convocatorias motivadoras a los padres de familia mediante pensamientos y frases reflexivas.
- Ejecutar talleres vivenciales, en donde padres y madres hagan contacto directo con sus emociones, recuerdos de la infancia y adolescencia con experiencias de la vida familiar.
- Animar a los participantes a reflexionar desde sus experiencias, sus temores y angustias, evitando los consejos y las interpretaciones apresuradas.
- Manejar técnicas tales como el uso de material audiovisual, dramatizaciones, relajación, juegos, creación espontánea de pintura y toda forma creativa que permita que los grupos e individuos profundicen su motivación y comprensión de nuevas conductas.
- Entregar una guía de orientación familiar, elaborada por el grupo de tesis, para que sea revisada en los hogares por los padres de familia.

GLOSARIO

Actitudes: Manera de ser en una situación. Reacción del organismo que depende de factores sociales y ambientales.

Amor fraterno: Es el cariño, afecto, preocupación que el padre y la madre demuestran a los hijos a través de sus actitudes para lograr su desarrollo integral.

Autoestima: Es el grado de confianza y seguridad que tenemos en nosotros mismos. Es importante que los padres y madres realicen actividades enrumadas a forjar la seguridad de sus hijos/as, valorando sus criterios, opiniones, participación, estimulándoles permanentemente.

Comunicación familiar: Es la participación de los padres y madres con sus hijos/as en todas las actividades diarias. Esto le ayudará al niño/a a mejorar el vocabulario, aumentará el conocimiento de su entorno, pero sobre todo ayudará a despertar un sentimiento positivo hacia sus progenitores, el mismo que le proporcionará de confianza en cualquier circunstancia.

Convenio de responsabilidades: Es un acuerdo entre dos o más partes, que es aceptado libremente por todos y que beneficia a cada uno.

Conyugalidad: Encuentro entre dos personas de distinto sexo que forman una unidad de diálogo, de convivencia o relación interpersonal estable, de unión profunda, de intimidad y de amor.

Cultura: Resultado o efecto de cultivar los conocimientos, valores y de afinarse por medio del ejercicio las facultades intelectuales del ser humano.





Éxito: Son los triunfos que la persona alcanza en la vida. Llegar a cumplir con los objetivos y metas trazadas convirtiéndose en satisfacción personal. Obtener resultados que conducen la felicidad.

Hogar: Significa el lugar donde se enciende lumbre; es decir, allí hay fuego, hay calor.

Motivación: Es el estímulo que todos los seres humanos necesitamos para emprender mejores relaciones familiares.

Valores: Son cualidades morales y éticas que deben ser practicadas por padres y madres, a fin de que los niños/as los imiten en el hogar, la escuela y la comunidad.



BIBLIOGRAFÍA

ANTÚNES, Celso, Técnicas pedagógicas de la dinámica de grupo, Editorial Kapelusz, Buenos Aires, 1979.

DONOSO, José Ignacio, Familia pequeña democracia, Corporación Programa Hogar, Imprenta Latinoamericana, Quito, 1994

FORCADA, José. "Padres e hijos", Editorial, Mensajero, Bilbao, 1971

LAWRENCE, Shapiro. La inteligencia emocional de los niños. Ed. Javier Vergara, S.A. Buenos Aires, Argentina. 1997

LEIF Joseph y JULF Paúl. Textos de Psicología del Niño y del Adolescente, Narcea, S.A. Madrid, 1975

MALDONADO, Jorge. Psicología del ciclo vital y la crianza emocional de los hijos, Narcea, S.A. Madrid, 1989

MIRABELL, Enrique, ¿ Sabemos ser padres?, Editorial, Segunda edición, 1978

NEILL, A. S. Padres problema y los problemas de los padres" Tercera edición, Editores Mexicanos Unidos, México 1978

SAVATER, Fernando, El valor de Educar, Editorial Ariel S.A., Colombia, 1997

TRIANA, Blanca Isabel, La Tertulia familiar: elemento de comunicación e integración, Santa Fé de Bogotá, Cooperativa Editorial Magisterio, 1996

ULLOA, Francisco, Investigación 2000, FEDETP, Ecuador, 2000

UZCÁTEGUI, Emilio, Pedagogía Científica, Quito, Editora Eugenio Espejo, 1984

HAZKUNDE, Instituto para la promoción de la salud mental, " Entre nosotros padres y madres", F.A.D.,Bilbao, 1995

INNFA.y PROGRAMA ACCIÓN CIUDADANA POR LA TERNURA, " Todos por la ternura", Primera edición , CECAFEC, Quito, 1999



IRFEYAL, Curso dirigido de Formación de padres, Cuarta edición, 1984.

MEC. e INNFA, Principios Metodológicos, Manual del Facilitador, Escuela para padres, Editorial MEC, Quito, 1985



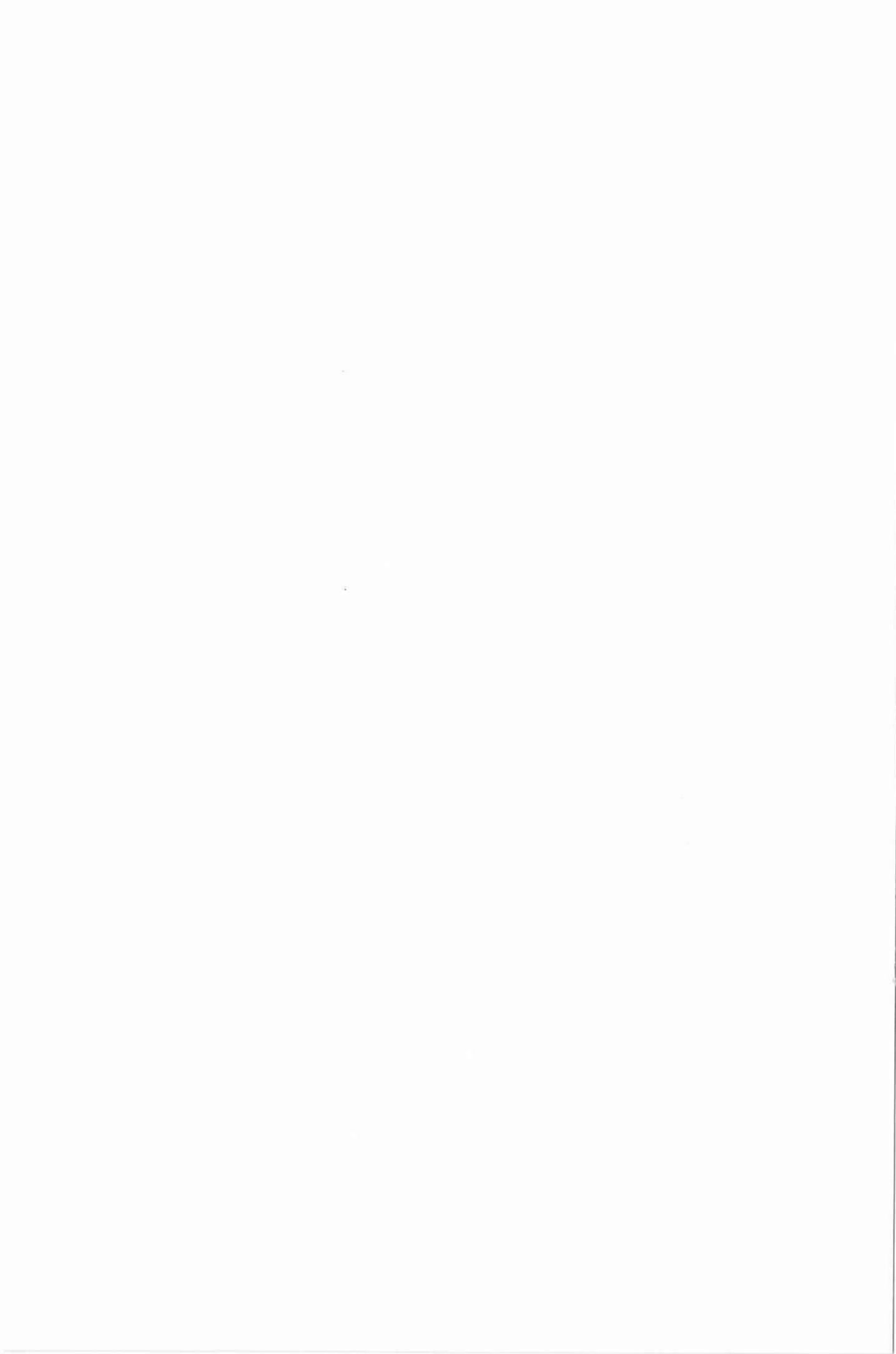

COMPROMISOS DEL GRUPO DE TESIS

Quito a 3 de octubre del 2001.

El grupo investigativo de tesis integrado por Dolores Fernández, Nancy Noboa y Gilbert Benítez, está empeñado en lograr una mejor interrelación entre los miembros de las familias de los estudiantes comprendidos en las edades de 5 a 10 años del Centro Infantil "Mi Casita", ubicado en el Sector sur de la ciudad de Quito, barrio Santa Rita, durante el segundo semestre del año 2001; mediante la participación activa de los padres de familia en talleres quincenales, realizados en los meses de noviembre y diciembre; para dar cumplimiento a este Proyecto se elaboró el siguiente Reglamento con el fin de normar el trabajo grupal.

Artículo No. 1.- Nos proponemos asistir a todas las reuniones convocadas por la tutoría y la coordinación del grupo en forma permanente y sin irregularidades, ya que, esto nos perjudica.

Artículo No. 2.- Como maestros, que somos nos comprometemos a llegar puntuales a todas las reuniones de trabajo con la tutoría y con el grupo, por ser este valor un signo de respeto y responsabilidad.

Artículo No. 3.- Distribución de trabajos, todos los miembros del grupo trabajamos mancomunadamente bien organizados en la elaboración del Proyecto y para el desarrollo del Marco Teórico nos dividimos el trabajo de la siguiente manera: La Pareja, La Familia y Comunicación Familiar investigan Dolores y Nancy, Técnicas para mejorar la Comunicación Familiar, el juego en la Familia, investiga Gilbert.

Los instrumentos de Investigación los aplicaremos así: Encuesta a padres de familia, Gilbert, Encuesta a los estudiantes Nancy y Dolores.

Tabulación de resultados, conclusiones y recomendaciones lo realizaremos todos.

Artículo No. 4.- Todos los integrantes del grupo estaremos presentes en las reuniones con el Tutor, las fechas que sean necesarias, trabajo de investigación bibliográfica los días Viernes a las 15h00, trabajos de grupo los días Martes y si la investigación requiere de más horas y días de trabajo todos estaremos prestos para trabajar y lograr nuestra meta.

Artículo No. 5.- Todos los miembros del grupo estamos en la obligación de cumplir debidamente en cualquier función que seamos encomendados.

Funciones que pueden ejecutar los integrantes del grupo: Coordinadora, Secretaria y Tesorero.

Artículo No. 6.- Son funciones de la coordinadora:

- a) Convocar al grupo a sesiones de trabajo.
- b) Distribuir el trabajo.
- c) Organizar el aspecto económico.
- d) Realizar averiguaciones en la oficina de la Universidad Técnica de Cotopaxi.
- e) Informar a sus compañeros/as del resultado de las gestiones realizadas.

Artículo No. 7.- Son funciones de la secretaria:

- a) Recibir los documentos resultados de las investigaciones de cada compañero/a.
- b) Pasar a máquina o computadora.
- c) Archivar las copias de trabajos, libros y documentos.
- d) Conservar en buen estado y forma organizada toda la documentación.

Artículo No. 8.- Son funciones del tesorero:

- a) Averiguar proformas para la elaboración de trabajos en computadora.

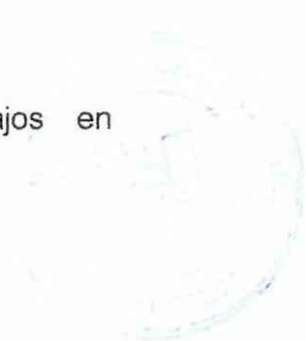

- b) Recolectar los aportes económicos de cada miembro del grupo.
- c) Distribuir las cuotas para cada rubro
- d) Presentar recibos e informe semanal.

Artículo No. 9.- Son funciones del grupo de tesis:

- a) Revisar el documento para su impresión correcta.
- b) Observar que se cumplan con las recomendaciones de fondo y forma que presenta el módulo de Tutoría.
- c) Organizar las referencias bibliográficas.

Finalidad.- Luego de revisado y aprobado por los integrantes del grupo cooperativo, se dará una copia de este reglamento, para su uso.

Las funciones de cada uno de los miembros del grupo son las siguientes:

Coordinadora: Dolores Fernández

Secretaria: Nancy Noboa

Tesorero: Gilbert Benítez

UNIVERSIDAD TÉCNICA DE COTOPAXI
LICENCIATURA EN EDUCACIÓN BÁSICA
EDUCACIÓN A DISTANCIA

Encuesta para niños

Estimado niño (a):

Las respuestas a estas preguntas nos permitirán conocer acerca de la Comunicación Familiar en tu hogar:

Contesta oralmente las siguientes preguntas:

1. Edad:
2. Sexo: Masculino Femenino
3. ¿Cuántos hermanos tienes? 1 2 3 4 5 6 o más
4. No. De lugar que ocupas entre ellos. 1°. 2°. 3°. 4°. 5°. 6°.
5. ¿Con quién vives?
a) Con papá y mamá () b) Solo con papá () c) Solo con mamá () d) Con hermanos () e) Con familiares () f) Otros ()
6. ¿Quién pasa más tiempo contigo?
a) Papá () b) Mamá () c) Familiares () d) Otros ()
7. ¿Te escuchan tus padres cuando quieres conversar con ellos?
a) Siempre () b) A veces () c) Nunca ()
8. Acostumbras a acompañar a tu padre a :
a) Hacer deporte () b) Ver televisión () c) Leer el periódico () d) Visitar amigos () e) Visitar familiares ()
9. Te gusta acompañar a tu mamá a :
a) Hacer compras en la tienda () b) Al mercado () c) A pagar la luz, agua, tienda () d) Visitar familiares ()
10. ¿ Cuando haces los deberes tus padres están junto a ti?
a) Todos los días () b) De vez en cuando () c) Nunca ()
11. Durante las tardes tu tiempo lo empleas en:
a) Hacer los deberes () b) Jugar () c) Ver televisión () d) Irte con tus amigos ()
e) Hacer tareas domésticas () f) Dormir () g) Ir a los jugos electrónicos ()

Otros:.....

12. La comunicación con tus padres es:

- a) Excelente () b) Muy buena () c) Buena () d) Regular ()

13. Las discusiones con tus padres son:

- a) Muy frecuentes () b) Frecuentes () c) Poco frecuentes ()

14. ¿Cómo actúas cuando tus padres riñen?

- a) Conversas con ellos () b) Te escondes () c) Tienes miedo () d) Te alejas ()

15. ¿Participas en la solución de los problemas de tu hogar?

- a) Si () b) No ()

En qué

forma:.....

16. ¿Entre ustedes, tus papis tienen algún preferido?

- a) Tú () b) Tu hermano mayor () c) Tu hermano menor () d) Tu hermano intermedio () e) Todos ()

17. ¿Con qué frecuencia te ayudan tu papá o tu mamá a realizar los deberes ya a estudiar las lecciones?

- a) Siempre () b) A veces () c) Nunca ()

18. ¿Tus padres te orientan y te ayudan a conocer los peligros de la sociedad actual como el uso de drogas, alcohol, corrupción y la influencia negativa de la televisión?

- a) Si () b) No ()

19. ¿Tus padres son agresivos?

- a) Si () b) No ()

20. Los sábados y domingos los dedicas a :

- a) Pasear con tus padres () b) Jugar () c) Ver televisión () d) Hacer deberes () e) Hacer deporte () f) Ir a los juegos electrónicos () g) Otros ()

Cuáles:.....

GRACIAS POR TU COLABORACIÓN



UNIVERSIDAD TÉCNICA DE COTOPAXI
LICENCIATURA EN EDUCACIÓN BÁSICA
EDUCACIÓN A DISTANCIA
Encuesta a padres de familia

Señor/a padre/madre de familia:

Esta encuesta tiene por objeto conocer acerca de la Comunicación Familiar que existe en su hogar. Cada pregunta consta de un enunciado y tres o más posibles respuestas, seleccione una sola alternativa, marcando con "X" en el paréntesis de la derecha.

ASPECTOS PERSONALES:

1. ¿Quién contesta el cuestionario?Parentezco:

a) Padre () b) Madre () c) Familiar () d) Otros ()

2. Estado civil:

a) Casado/a () b) Divorciado/a () c) Viudo/a () d) Soltero/a ()

e) Unión Libre ()

3. Edad:.....

4. Ocupación o Profesión.....

5. Instrucción:

a) Primaria () b) Secundaria () c) Superior () d) Ninguna ()

ASPECTO SOCIO-ECONÓMICO

6. ¿Cuántos hijos tiene?

a) Uno a dos () b) Tres a cuatro () c) Cinco o más ()

7. Los ingresos económicos que mantienen el hogar provienen de:

a) Solo del padre () b) Solo la madre () c) Padre y madre () d) Otros ()

Especifique:.....

8. El ingreso económico mensual familiar es:

a) Menor a 80 dólares () b) De 80 a 130 dólares () c) Más de 130 dólares ()

9. Su vivienda es:

a) Propia () b) Arrendada () c) Prestada () d) Anticresis ()

10. Su vivienda tiene las siguientes habitaciones:

- a) Sala ()
- b) Comedor ()
- c) Dormitorios 1(); 2(); 3()
- d) Cocina ()
- e) Baño ()

ASPECTO COMUNICATIVO

11. ¿Cómo es la comunicación en su hogar?

- a) Democrática ()
- b) Poco democrática ()
- c) Autoritaria ()

12. Considera usted que la relación con su familia es:

- a) Armoniosa ()
- b) Flexible ()
- c) Conflictiva ()
- d) No se da ()

13. Las relaciones afectivas con sus hijos/as son:

- a) Muy buenas ()
- b) Buenas ()
- c) Regulares ()
- d) Nulas ()

14. Escucha con atención los problemas o necesidades de sus hijos/as:

- a) Si ()
- b) No ()
- c) A veces ()

15. ¿Qué hace cuando sus hijos/as se portan mal?

- a) Dialogan ()
- b) Los amenazan ()
- c) Los insultan ()
- d) No les dan de comer ()
- e) Les pegan ()
- f) Les encierran ()
- g) Les prohíben lo que más les gusta ()

16. ¿Quién dedica más tiempo a los hijos?

- a) Mamá ()
- b) Papá ()
- c) Familiares ()
- d) Otros ()

17. ¿Con qué frecuencia se comunica con su pareja?

- a) Siempre ()
- b) A veces ()
- c) Nunca ()

18. ¿En qué momentos dialoga con su pareja?

- a) En la mañana ()
- b) En la tarde ()
- c) En la noche ()
- d) No lo hace ()

19. ¿Qué temas abordan en su conversación?

- a) Educación de los hijos ()
- b) Aspectos económicos ()
- c) Planificando su futuro familiar ()
- d) Situaciones de trabajo ()
- e) Problemas



familiares () Otros()

Especifique

20. ¿Existe violencia familiar en su hogar?

a) Si () b) No ()

21. ¿En qué circunstancias se propicia la discordia?

a) Por la crianza de los hijos ()

b) Por la influencia de la familia política ()

c) Por conversaciones ajenas al hogar ()

d) Por desconocimiento e incomprensión()

e)Por celos ()

f) Por bajos recursos económicos ()

g) Por abuso de autoridad de algún miembro familiar ()

22. El tiempo libre lo dedica a:

a) La familia () b) Los hijos () c) Los amigos () d) Mejorar sus ingresos económicos ()

23. ¿Ha hecho usted algo para resolver sus problemas familiares:

a) Si () b) No () Especifique

.....

24. ¿Desearía usted asistir a un curso de escuela para padres sobre Comunicación Familiar?(Sin costo alguno)

a) Si () No ()

Especifique día y hora.....

GRACIAS POR SU COLABORACIÓN

UNIVERSIDAD TÉCNICA DE COTOPAXI
LICENCIATURA EN EDUCACIÓN BÁSICA
MODALIDAD A DISTANCIA

Encuesta a docentes

Esta encuesta tiene por objeto conocer el criterio de los docentes sobre el grado de Comunicación que existe en las familias de los niños que se encuentran bajo su tutoría. Cada pregunta consta de un enunciado y dos o más posibles respuestas, seleccione una sola alternativa, marcando con "X" en el paréntesis de la derecha.

DATOS PERSONALES:

1. Sexo: M () F ()
2. Edad:
3. Año de básica con el que trabaja: a) Primero () b) Segundo ()
c) Tercero () d) Cuarto () e) Quinto ()

ASPECTO COMUNICATIVO:

4. ¿Cómo es la comunicación con sus alumnos?
a) Amigable y de confianza () b) Poco amigable () c) No existe ()
5. Cree usted que el bajo rendimiento y mal comportamiento de los niños depende de:
a) Problemas en el hogar () b) Despreocupación de los padres ()
c) Irresponsabilidad de los niños () d) Maltrato en el hogar ()
e) Otros ()

Especifique:.....
.....

6. Escucha con atención los problemas o necesidades de sus alumnos.
a) SI () b) NO ()



7. Se comunican con usted los padres de familia cuando tienen problemas familiares.

a) SI () b) NO ()

8. ¿Cuál de estas alternativas cree usted que genera más conflictos en los hogares de sus alumnos?

a) Situación económica () b) Situaciones de trabajo ()
c) Infidelidad () d) Crianza de los hijos () e) Por intervención de la familia política
f) Por falta de comprensión y buena comunicación dentro del hogar () Otros ()

Especifique:.....
.....

9. ¿Orienta usted a los padres de familia sobre las buenas relaciones humanas en familia, en qué momento lo hace?

a) SI () b) NO () c) A VECES ()

Especifique:.....
.....

10. Señale la alternativa que propondría para dar soluciones a los problemas familiares:

a) Conferencias () b) Talleres de Escuela para padres ()
c) Convivencias en familia () d) Otras ()

Especifique:.....
.....

GRACIAS POR SU COLABORACIÓN

FICHAS NEMOTÉCNICAS

CAP. 1	Autor: MALDONADO, Jorge Materia: Psicología	Obra: Psicología del ciclo vital y de la crianza de los hijos Título: El desarrollo de la infancia	Ficha No. 1
Pág. 11	<p>LOS NIÑOS APRENDEN LO QUE VIVEN</p> <p>Si un niño vive bajo la crítica aprenderá a condenar. Si un niño vive con hostilidad aprenderá a ser contencioso. Si un niño vive ridiculizado aprenderá a ser tímido. Si un niño vive avergonzado aprenderá a sentirse culpable. Si un niño vive bajo tolerancia aprenderá a ser paciente. Si un niño vive estimulado aprenderá a tener confianza. Si un niño vive con reconocimiento aprenderá a saber apreciar. Si un niño vive con equidad aprenderá a ser justo. Si un niño vive con seguridad aprenderá a tener fe. Si un niño vive con aprobación aprenderá a estar satisfecho. Si un niño vive en compañerismo y aceptación aprenderá a encontrar amor en el mundo.</p>		
No. Orden 1	Investigador: Autores de la tesis Institución: Universidad Técnica de Cotopaxi	Biblioteca: U.S.F.Q. Lugar: Quito Fecha: Mayo/2001	





FICHAS NEMOTÉCNICAS

CAP. 13	Autor: DOLTO, Françoise Materia: Psicología	Obra: Niño deseado, niño feliz Título: Los niños son alegres, cuando el ambiente es alegre.	Ficha No. 1/1
Pág. 109	<p>La primera condición de una educación auténtica y eficaz es que el niño sea respetado, que se reconozca en él, desde un principio, el adulto que un día llegará a ser.</p> <p>Ofrece una gran ayuda a los padres en su intento de afrontar las dificultades de sus hijos, y las suyas propias, ante los problemas siempre complejos y cambiantes de la educación.</p>		
No. Orden 2	Investigador: Autores de la tesis Institución: Universidad Técnica de Cotopaxi	Biblioteca: Particular Lugar: Quito Fecha: Mayo/2001	

FICHAS NEMOTÉCNICAS

CAP. 1	Autor: GÓMEZ, Ana Tulia de; CHIAPPE, Ma. Consuelo Materia: Psicología	Obra: Familia y Sociedad Título: ¿Cómo contribuye la familia al desarrollo de la autoestima?.	Ficha No. ½
Pág. 35	<p>¿CÓMO SE MANIFIESTA UNA BUENA AUTOESTIMA?</p> <p>La autoestima es un sentimiento que se manifiesta a través del comportamiento; podemos conocer si una persona tiene una buena o mala autoestima observando QUE hace y COMO lo hace.</p> <p>Un niño o adolescente con buena autoestima demostrará:</p> <ul style="list-style-type: none"> ▪ Independencia en sus actuaciones. Será capaz de tomar decisiones respecto a la elección de amigos, actividades, ocupaciones, vestimenta y demás. ▪ Asumirá responsabilidades. En casa tomará parte activa en tareas domésticas como recoger su ropa, arreglar su cuarto o colaborar en el aseo. En el colegio se responsabilizará de sus actividades sin necesidad de supervisión. 		
No. Orden 3	Investigador: Autores de la tesis Institución: Universidad Técnica de Cotopaxi	Biblioteca: U.S.F.Q. Lugar: Quito Fecha: Mayo/2001	

FICHAS NEMOTÉCNICAS

CAP. 1	Autor: GÓMEZ, Ana Tulia de; CHIAPPE, Ma.Consuelo Materia: Psicología	Obra: Familia y Sociedad Título: ¿Cómo contribuye la familia al desarrollo de la autoestima?	Ficha No. 2/2
Pág. 35	<ul style="list-style-type: none"> ▪ Se sentirá orgulloso de sus logros. Reconocerá y manifestará la satisfacción que siente por ellos: Ser un buen deportista, un buen estudiante... ▪ Manifestará deseos de enfrentarse a situaciones nuevas. Se sentirá entusiasmado por aprender cosas diferentes, por integrarse a otros grupos o actividades. ▪ Aceptará sus fracasos y frustraciones. Será capaz de hablar de sus sentimientos y aprender de la experiencia. ▪ Reconocerá su influencia sobre los demás. Tendrá confianza en sí mismo y sentirá que tanto él como sus ideas son valoradas por otros. 		
No. Orden 4	Investigador: Autores de la tesis Institución: Universidad Técnica de Cotopaxi	Biblioteca: U.S.F.Q. Lugar: Quito Fecha: Junio/2001	



FICHAS NEMOTÉCNICAS

CAP. 12	Autor: JAUREGUI, Ramón	Obra: Entre nosotros...padres y madres	Ficha No. 1/1
	Materia: Educación de adultos	Título: La familia	
Pág. 151	<p>La familia es un SISTEMA: Un conjunto de personas que mantienen entre sí vínculos estrechos, organizadas para asegurar el desarrollo saludable de sus miembros, y que va creciendo, pasando por distintas etapas para:</p> <ul style="list-style-type: none"> ▪ Apoyar el desarrollo individual de sus miembros (el "nombre"), proporcionando al mismo tiempo un sentimiento de pertenencia e identidad familiar (los "apellidos"). ▪ Adaptarse a la cultura en la que vive y ser transmisora de la misma; sólo la familia puede cambiar y al mismo tiempo mantener la continuidad suficiente para asegurar el crecimiento psicológico y social de cada miembro. 		
No. Orden 5	Investigador: Autores de la tesis Institución: Universidad Técnica de Cotopaxi	Biblioteca: U.S.F.Q. Lugar: Quito Fecha: Julio/2001	

FICHAS NEMOTÉCNICAS

CAP. 1	Autor: ANDERSON, Tracy Materia: Educación de Adultos	Obra: Hacia una mejor convivencia Título: Construyendo una cultura democrática desde la familia	Ficha No. 1/1
Pág. 30	Orientación psicopedagógica <p>La psicología de una persona, los sentimientos vinculados con sus experiencias presentes y pasadas, así como sus esperanzas y miedos respecto al futuro, influyen mucho en su manera de ser. Es necesario ser conscientes de cómo nuestras decisiones han sido y siguen siendo influidas por patrones de sentir y pensar, a veces de manera que dañan nuestro bienestar y el de nuestras familias. Solo así podremos, con convicción, introducir en nuestro comportamiento los cambios necesarios para mejorar nuestra vida familiar y comunal.</p>		
No. Orden 6	Investigador: Autores de la tesis Institución: Universidad Técnica de Cotopaxi	Biblioteca: U.S.F.Q. Lugar: Quito Fecha: Julio/2001	

FICHAS NEMOTÉCNICAS

CAP. 1	Autor: KATZ, Regina Materia: Educación de adultos	Obra: Entre Toditos Título: Creciendo con nuestros hijos	Ficha No. 1/1
Pág. 20 - 21	<p>COMUNICACIÓN HUMANA.- La comunicación responde a un conjunto rico y complejo. Es como un tejido multicolor de intercambio de información y constituye un proceso básico para la sobrevivencia de cualquier organismo. Todos los seres en sus aspectos biológico y social dependen de los procesos de intercambio. Requieren de información con y acerca de su medio para poder sobrevivir. Para perdurar. Para defenderse y perpetuarse.</p> <p>Por ello, comunicar es abrirse al mundo. Es estar atento a percibirse, a sentir a los demás y a todo lo que nos rodea.</p>		
No. Orden 7	Investigador: Autores de la tesis Institución: Universidad Técnica de Cotopaxi	Biblioteca: Particular Lugar: Quito Fecha: Julio/2001	





FICHAS NEMOTÉCNICAS

CAP. 1	Autor: LAWRENCE, E.Shapiro Materia: Psicología	Obra: La inteligencia emocional de los niños. Título: Cociente emocional	Ficha No. 1/1
Pág. 1	<p>Muchos profesionales en ciencias sociales creen que los problemas de los niños de hoy pueden explicarse por los cambios complejos que se han producido en las pautas sociales en los últimos cuarenta años, incluyendo el aumento del porcentaje de divorcios, la influencia penetrante y negativa de la televisión y los medios de comunicación, la falta de respeto hacia las escuelas como fuente de autoridad, y el tiempo cada vez más reducido que los padres le dedican a sus hijos. Aceptando por un momento que los cambios sociales resultan inevitables, se plantea entonces la siguiente pregunta: ¿qué puede usted hacer para criar a niños felices, saludables y productivos?</p> <p>La respuesta puede sorprenderlo. Tiene que cambiar la forma en que se desarrolla el cerebro de su hijo.</p>		
No. Orden 8	Investigador: Autores de la tesis Institución: Universidad Central del Ecuador	Biblioteca: U.S.F.Q. Lugar: Quito Fecha: Agosto 2001	

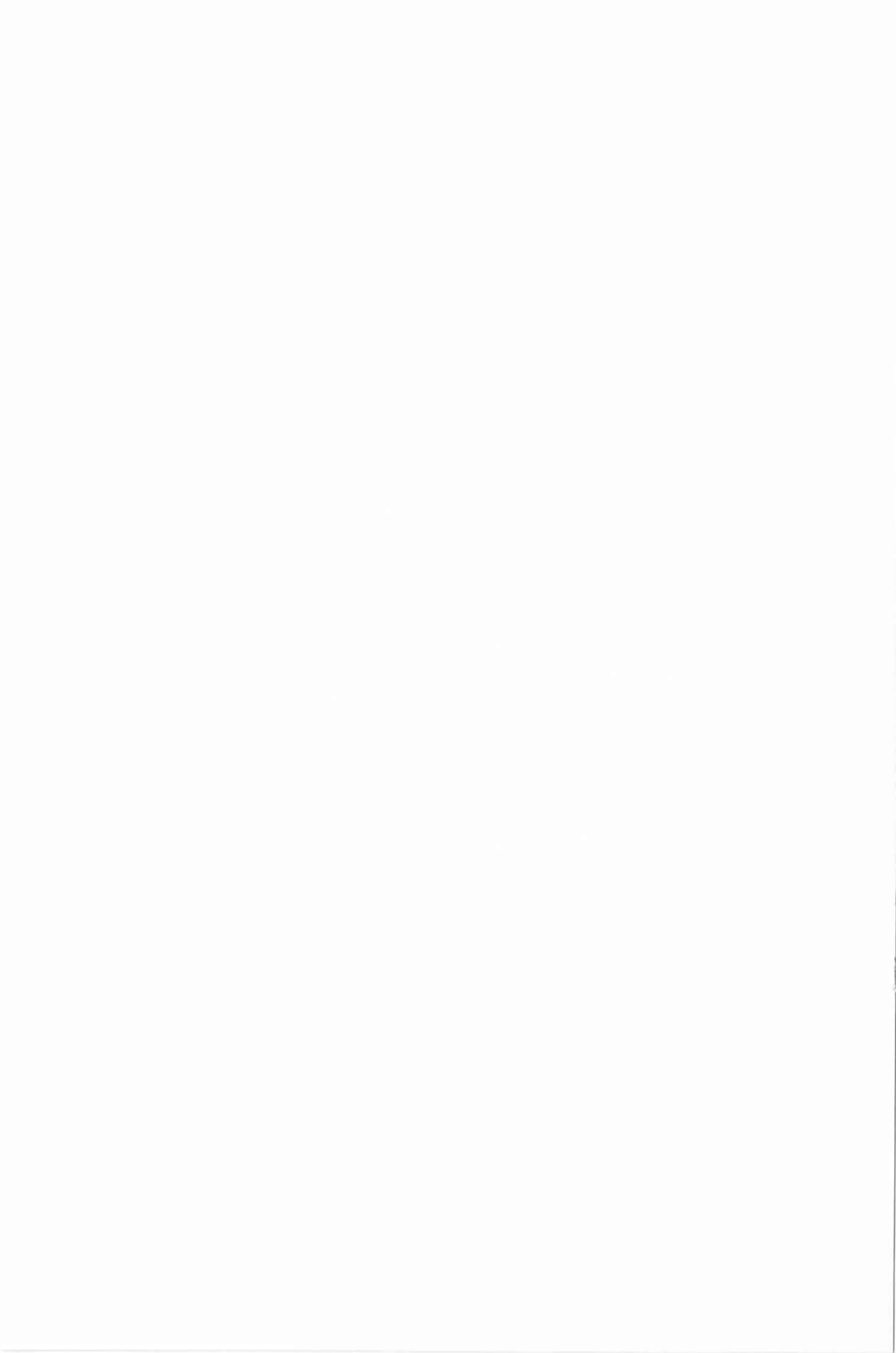

FICHAS NEMOTÉCNICAS

CAP.	Autor: LARREA, Ramiro	Obra: Criar hijos no es fácil	Ficha No.
2	Materia: Educación de adultos	Título: Familia y crianza	1/1
Pág.	<p style="margin: 0;">¿Familia ideal, crianza ideal?</p> <p style="margin: 0;">El carácter privado de la vida doméstica se consolida mediante la generación de una imagen ideal, la familia, que es proyectada hacia el resto de la sociedad y que está muy relacionada con la que esa misma sociedad proyecta a través de la iglesia, la escuela y los medios de comunicación. Esa visión esquemática de la familia se reproduce en el discurso acerca de la vida cotidiana. Hay una fuerte inclinación a pensar y presentar a la familia como una institución en la que las responsabilidades y las funciones están claramente distribuidas, con base en un orden natural que no acepta transformaciones y que, por lo tanto, no admite conflictos.</p>		
174			
No. Orden	Investigador: Autores de la tesis	Biblioteca: CECAFEC.	
9	Institución: Universidad Técnica de Cotopaxi	Lugar: Quito	
		Fecha: Agosto /2001	



FICHAS BIBLIOGRÁFICAS

Autor	No.	Disciplina
MALDONADO, Jorge	01	Psicología
<p>Psicología del ciclo vital y de la crianza de los hijos Editorial Folio ona, 1997. pp. 132</p>		
		Biblioteca U.S.F.Q.

Autor	No.	Disciplina
DOLTO, Françoise	02	Psicología
<p>Niño deseado, niño feliz Editorial Paidós SAICF Buenos Aires, 1992 pp. 178</p>		
		Biblioteca Particular



FICHAS BIBLIOGRÁFICAS

Autor	No.	Disciplina
GÓMEZ, Ana Tulia de, CHIAPPE, Ma. Consuelo.	03	Psicología
FAMILIA Y SOCIEDAD Editorial Printer Colombia, Bogotá 1988 pp.214		
		Biblioteca U.S.F.Q.

Autor	No.	Disciplina
JAUREGUI, Ramón	04	Educación de Adultos
Entre nosotros...padres y madres. Editorial HAZKUNDE Bilbao 1995 pp.55		
		Biblioteca U.S.F.Q.





FICHAS BIBLIOGRÁFICAS

Autor ANDERSON, Tracy	No. 05	Disciplina Educación de adultos
Hacia una mejor convivencia Editorial TAREA. Lima 1999 pp.66		Biblioteca U.S.F.Q.

Autor KATZ, Regina	No. 06	Disciplina Educación de adultos
Entre toditos Editorial GRAPHUS Cía. Ltda. Quito, Ecuador 1997		Biblioteca U.S.F.Q.



FICHAS BIBLIOGRÁFICAS

Autor	No.	Disciplina
LAWRENCE, Shapiro	07	Psicología
<p>La inteligencia emocional de los niños Editorial Javier Vergara S.A. Buenos Aires – Argentina 1997 pp. 305</p>		
		Biblioteca Particular

Autor	No.	Disciplina
LARREA, Ramiro	08	Educación de adultos
<p>Criar hijos no es fácil Editorial Mendieta Quito, Ecuador 1994 pp.110</p>		
		Biblioteca U.S.F.Q.



FRASES REFLEXIVAS DE LA FAMILIA

Una familia feliz no es sino un paraíso anticipado.

- *John Bowring*

Ama a tus padres si son justos; si no lo son, sopórtalos.

- *Publio Siro*

El que es bueno en familia, es también buen ciudadano.

- *Sófocles*

Los niños comienzan por amar a los padres. Cuando ya han crecido, los juzgan, y, algunas veces, hasta los perdonan.

- *Oscar Wilde*

No es la carne y la sangre, sino el corazón, lo que nos hace padres e hijos.

- *Friedrich von Schiller*

Vive tu vida como te gustaría que tus hijos vivieran la suya.

- *Michael Levine*

La paz y la armonía constituyen la mayor riqueza de la familia.

- *Benjamin Franklin*

Tener hijos no lo convierte a uno en padre, del mismo modo en que tener un piano no lo vuelve pianista.

- *Michael Levine*

Lessons at the Halfway Point

Hay tres maneras de lograr que se haga algo: hacerlo uno mismo, traer a alguien o prohibirles a los hijos que lo hagan.

- *Monta Crane*

Nunca se siente más seguro un niño que cuando sus padres se respetan.

- *Jan Blaustone*

El mejor legado de un padre a sus hijos es un poco de su tiempo cada día.

- O. A. Battista

El mejor momento para mandar a los niños a dormir es cuando ya quieren hacerlo.

- Dave Preston

Las inclemencias del tiempo pueden destruir una casa, pero sólo el hombre puede destruir un hogar.

- René Ocasio Galarza

En la pista de baile, como en la vida, uno es tan bueno como su pareja.

- Robin Marantz Hening

A los hijos no hay que preguntarles qué quieren de comer, salvo cuando ellos invitan.

- Fran Lebowitz



MENSAJE PARA REFLEXIONAR

Cuenta una persona que...

Un amigo abrió el cajón de la cómoda de su esposa y levantó un paquete envuelto en papel de seda.

"Esto - dijo - no es un simple paquete, es lencería."

Tiró el papel que lo envolvía y observó la exquisita seda y el encaje.

"Ella compró esto la primera vez que fuimos a Nueva York, hace 8 o 9 años... Nunca lo usó. Lo estaba guardando para una "ocasión especial". Bueno... creo que esta es "la ocasión". Se acercó a la cama y colocó la prenda junto a las demás prendas que iba a llevar a la funeraria.

Su esposa acababa de morir...

Volviéndose a hacia mi, dijo: "No guardes nada para una ocasión especial, cada día que vives es una ocasión especial".

Todavía estoy pensando en esas palabras. Ya han cambiado mi vida...

Ahora estoy leyendo más y limpiando menos.

Me siento en la terraza y admiro la vista sin fijarme en las malas hierbas del jardín.

Paso más tiempo con mi familia y amigos y menos tiempo en el trabajo.

He comprendido que la vida debe ser un patrón de experiencias para disfrutar, no para sobrevivir.

Ya no guardo nada.

Uso mis copas de cristal todos los días.

Me pongo mi saco nuevo para ir al supermercado, si así lo decido y me da la gana.

Ya no guardo mi mejor perfume para fiestas especiales, lo uso cada vez que me provoca hacerlo.

Las frases "algún día..." y "uno de estos días...", están desapareciendo de mi vocabulario.

Si vale la pena verlo, escucharlo o hacerlo, quiero verlo, escucharlo o hacerlo ahora.

No estoy seguro de lo que habría hecho la esposa de mi amigo si hubiera sabido que no estaría aquí para mañana, que todos tomamos tan a la ligera.

Creo que hubiera llamado a sus familiares y amigos cercanos.

A lo mejor, hubiera llamado a algunos antiguos amigos para disculparse y hacer las pases por posibles enojos del pasado.

Me gusta pensar que hubiera ido a comer comida china, su favorita.

Son esas pequeñas cosas dejadas sin hacer las que me harían enojar si supiera que mis horas están limitadas.

Enojado porque dejé de ver a buenos amigos con quienes me iba a poner en contacto "Algún día...".

Enojado porque no escribí ciertas cartas que pensaba escribir "uno de estos días...".

Enojado y triste porque no le dije a mis hermanos y a mis hijos con suficiente frecuencia, cuanto los amo.

Ahora trato de no retardar, detener o guardar nada que agregaría risa y alegría a nuestras vidas.

Y cada mañana me digo a mi mismo que este día es especial, ...cada día, cada hora, cada minuto... es especial.

Si recibiste esto, es porque alguien te quiere, y porque probablemente hay personas a quienes tu quieres.

Si estas muy ocupado para tomarte unos pocos minutos para mandar esto a otras personas y te dices a ti mismo que lo enviarás"...uno de estos días..." piensa que ese "uno de estos días" quizá esté muy lejano... o puede no llegar nunca...



HISTORIA PARA REFLEXIONAR

Su nombre era Misis. Thompson. Mientras estuvo al frente de su clase de grado, el primer día de clase lo iniciaba diciendo a los niños una mentira.

Como la mayor parte de los profesores, ella miraba a sus alumnos y les decía que a todos los quería por igual. Pero eso no era posible, porque ahí en la primera fila, desparramado sobre su asiento, estaba un niño llamado Teddy Stoddard.

Misis Thompson había observado a Teddy desde el año anterior y había notado que él no jugaba muy bien con otros niños, su ropa estaba muy descuidada y constantemente necesitaba darse un buen baño.

Teddy comenzaba a ser un tanto desagradable. Llegó el momento en que Misis Thompson disfrutaba al marcar los trabajos de Teddy con un plumón rojo haciendo una gran X y colocando un cero muy llamativo en la parte superior de sus tareas.

En la escuela donde Misis Thompson enseñaba, le era requerido revisar el historial de cada niño, ella dejó el expediente de Teddy para el final.

Cuando ella revisó su expediente, se llevó una gran sorpresa. La Profesora de primer grado escribió: "Teddy es un niño muy brillante con una sonrisa sin igual. Hace su trabajo de una manera limpia y tiene muy buenos modales... es un placer tenerlo cerca".

Su profesora de segundo grado escribió: "Teddy es un excelente estudiante, se lleva muy bien con sus compañeros, pero se nota preocupado porque su madre tiene una enfermedad incurable y el ambiente en su casa debe ser muy difícil".

La profesora de tercer grado escribió: "Su madre ha muerto, ha sido muy duro para él. El trata de hacer su mejor esfuerzo, pero su padre no muestra mucho interés y el ambiente en su casa le afectará pronto si no se toman ciertas medidas".

Su profesora de cuarto grado escribió: "Teddy se encuentra atrasado con respecto a sus compañeros y no muestra mucho interés en la escuela. No tiene muchos amigos y en ocasiones duerme en clase".

Ahora Misis Thompson se había dado cuenta del problema y estaba apenada con ella misma. Ella comenzó a sentirse peor cuando sus alumnos le llevaron sus regalos de Navidad, envueltos con preciosos moños y papel brillante, excepto Teddy. Su regalo estaba mal envuelto con un papel amarillento que él había tomado de una bolsa de papel. A Misis Thompson le dio pánico abrir ese regalo en medio de los otros presentes.

Algunos niños comenzaron a reír cuando ella encontró un viejo brazalete y un frasco de perfume con solo un cuarto de su contenido. Ella detuvo las burlas de los niños al exclamar lo precioso que era el brazalete mientras se lo probaba y se colocaba un poco del perfume en su muñeca.

Teddy Stoddard se quedó ese día al final de la clase el tiempo suficiente para decir:

"Misis Thompson, el día de hoy usted huele como solía oler mi mamá".

Después de que el niño se fue ella lloró por lo menos una hora.

Desde ese día, ella dejó de enseñarles a los niños aritmética, a leer y a escribir. En lugar de eso, comenzó a educar a los niños.

Misis Thompson puso atención especial en Teddy. Conforme comenzó a trabajar con él, su cerebro comenzó a revivir. Mientras más lo apoyaba, él respondía más rápido. Para el final del ciclo escolar, Teddy se había convertido en uno de los niños más aplicados de la clase y a pesar de su mentira de que quería a todos sus alumnos por igual, Teddy se convirtió en uno de los consentidos de la maestra.

Un año después, ella encontró una nota debajo de su puerta, era de Teddy, diciéndole que ella había sido la mejor maestra que había tenido en toda su vida.

Seis años después por las mismas fechas, recibió otra nota de Teddy, ahora escribía diciéndole que había terminado la preparatoria siendo el tercero de su clase y ella seguía siendo la mejor maestra que había tenido en toda su vida. Cuatro años después, recibió otra carta que decía que a pesar de que en ocasiones las cosas fueron muy duras, se mantuvo en la escuela y pronto se graduaría con los más altos honores. El le reiteró a Misis. Thompson que seguía siendo la mejor maestra que había tenido en toda su vida y su favorita.

Cuatro años después recibió otra carta. En esta ocasión le explicaba que después de que concluyó su carrera, decidió viajar un poco. La carta le explicaba que ella seguía siendo la mejor maestra que había tenido y su favorita, pero ahora su nombre se había alargado un poco, la carta estaba firmada por Theodore F. Stoddard, MD.

La historia no termina aquí, existe una carta más que leer, Teddy ahora decía que había conocido a una chica con la cual iba a casarse. Explicaba que su padre había muerto hacía un par de años y le preguntaba a Misis. Thompson si le gustaría ocupar en su boda el lugar que usualmente es reservado para la madre del novio, por supuesto Misis. Thompson acepto y adivinen... Ella llegó usando el viejo brazalete y se aseguró de usar el perfume que Teddy recordaba que usó su madre la última navidad que pasaron juntos. Se dieron un gran abrazo y el Dr. Stoddard le susurró al oído:

"Gracias Misis Thompson por creer en mí. Muchas gracias por hacerme sentir importante y mostrarme que yo puedo hacer la diferencia".

Misis Thompson con lágrimas en los ojos, tomó aire y dijo: "Teddy, te equivocas, tú fuiste el que me enseñó a mí que yo puedo hacer la diferencia. No sabía cómo educar hasta que te conocí".

Alegra el corazón de alguien hoy... comparte este mensaje. Recuerda que a donde quiera que vayas y hagas lo que hagas, tendrás la oportunidad de tocar y/o cambiar los sentimientos de alguien, trata de hacerlo de una forma positiva.



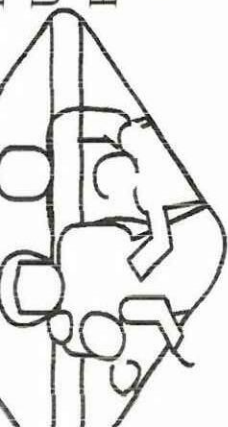

USTED ES IMPORTANTE
POR EL BIENESTAR DE
SU HIJO.

PAPITO TU ERES UNA PARTE
FUNDAMENTAL PARA CONSTRUIR MI VIDA
ESCUELA PARA PADRES

DÍA: SÁBADO 7 DE SEPTIEMBRE DEL 2002
HORA: 15 HOO.

LUGAR: CENTRO INFANTIL MI
CASITA

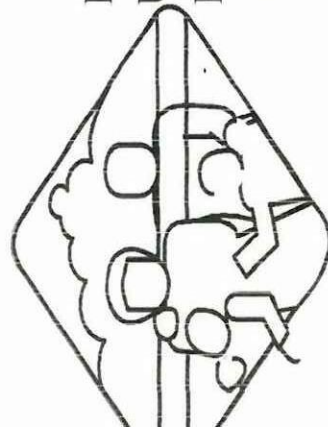

LA PARTICIPACIÓN DE
USTED ES IMPORTANTE
POR EL BIENESTAR DE
SU HIJO.

PAPITO TU ERES UNA PARTE
FUNDAMENTAL PARA CONSTRUIR MI VIDA
ESCUELA PARA PADRES

DÍA: SÁBADO 9 DE NOVIEMBRE DEL 2002
HORA: 15HOO

LUGAR: CENTRO INFANTIL MI
CASITA

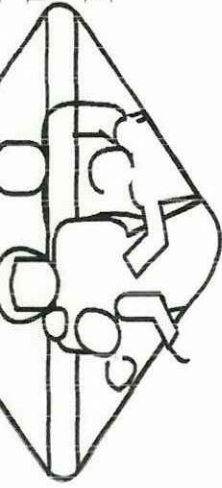

USTED ES IMPORTANTE
POR EL BIENESTAR DE
SU HIJO.

PAPITO TU ERES UNA PARTE
FUNDAMENTAL PARA CONSTRUIR MI VIDA
ESCUELA PARA PADRES

DÍA: SÁBADO 5 DE OCTUBRE DEL 2002
HORA: 15HOO

LUGAR: CENTRO INFANTIL MI
CASITA

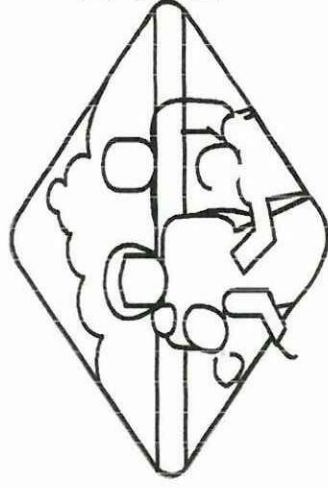

LA PARTICIPACIÓN DE
USTED ES IMPORTANTE
POR EL BIENESTAR DE
SU HIJO.

PAPITO TU ERES UNA PARTE
FUNDAMENTAL PARA CONSTRUIR MI VIDA
ESCUELA PARA PADRES

DÍA: SÁBADO 9 DE NOVIEMBRE DEL 2002
HORA: 15HOO.

LUGAR: CENTRO INFANTIL MI
CASITA



CROQUIS - MAPA

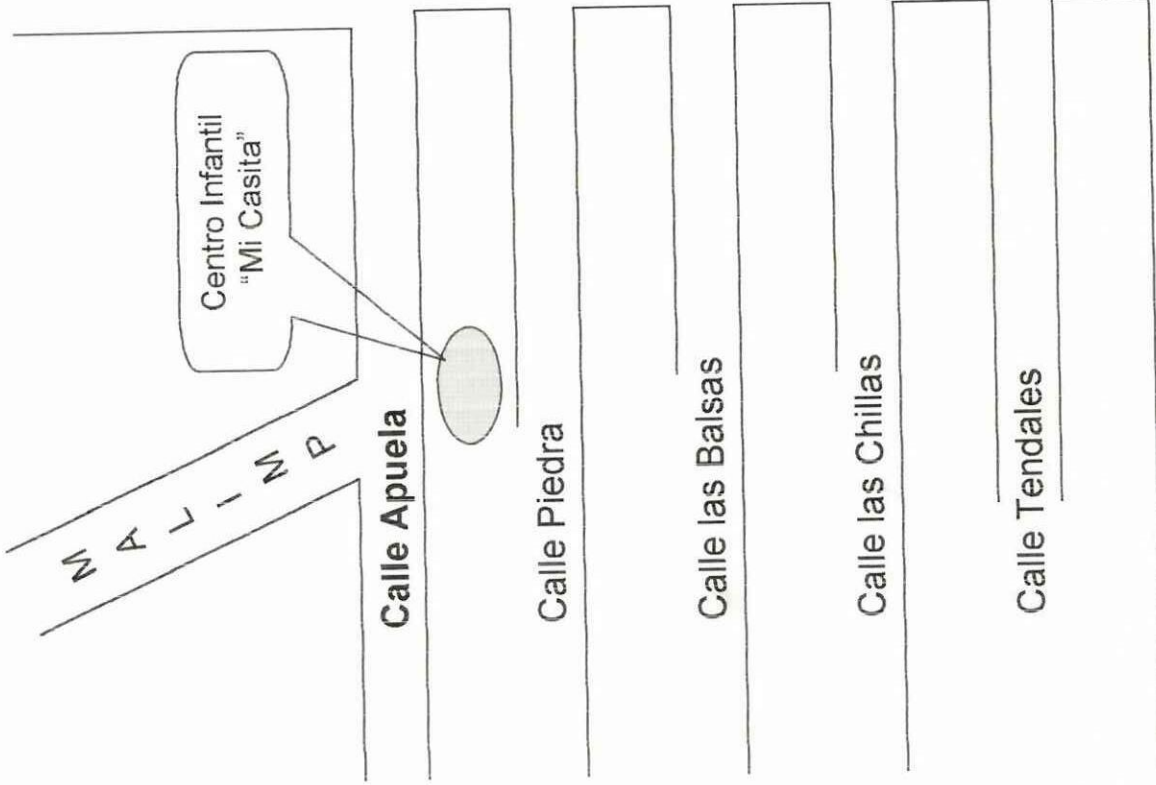

C U S U B A M B A



Calle Apuela

Calle Piedra

Calle las Balsas



Parroquia de Santa Rita

Calle las Chillas

Calle Tendales

Avenida Mariscal Sucre

