

UNIVERSIDAD TECNICA DE COTOPAXI

CARRERA:

**CIENCIAS ADMINISTRATIVAS
HUMANISTICAS Y DEL HOMBRE**

ESPECIALIDAD:

INGLES

TESIS DE GRADO:

**ENSEÑANZA DEL IDIOMA INGLES EN LOS
JARDINES DE INFANTES DE LA PARROQUIA
MATRIZ, CANTON LATACUNGA.**

**PREVIA A LA OBTENCION DEL TITULO DE
LICENCIADO EN INGLES**

PAULINA CAICEDO M

MARCELO ESTRELLA V

JORGE MORILLO S

DIRECTORA:

LIC. ANITA CHANCUSI

ASESOR:

LIC. CARLOS PROAÑO



LATACUNGA - ECUADOR

2.000

INDICE

Contenido	Páginas
Portada	
Página de aprobación	
Prologo	i
Dedicatoria	ii
Agradecimiento	iii
Introducción	iv
Resumen	v
Abstracción en Inglés	vi

PROYECTO DE INVESTIGACION APROBADO

1. Selección y Delimitación del problema
2. Planteamiento del problema
3. Enunciado del problema
 - 3.1. Objeto de estudio
 - 3.2. Campo de acción
4. Justificación del tema seleccionado
5. Marco teórico
 - 5.1. Antecedentes
 - 5.2. Teoría de la Adquisición de la segunda lengua por el Niño en la edad pre-escolar
 - 5.3. El maestro en la enseñanza
 - 5.4. Materiales Didácticos
 - 5.5. Definiciones conceptuales
6. Formulación de hipótesis
7. Variables e indicadores
8. Objetivos
 - 8.1. Objetivo General
 - 8.2. Objetivos Específicos
9. Esquema de contenidos

- 10. Definición del universo y selección de la muestra
- 11. Definición del procedimiento metodológico
 - 11.1. Métodos
 - 11.2. Técnicas e instrumentos
 - 11.3. Procedimiento metodológico
- 12. Diseño estadístico
- 13. Recursos
 - 13.1. Presupuesto
- 14. Cronograma
- 15. Bibliografía

DESARROLLO DE LA TESIS

CAPITULO I

1. Nivel pre-escolar	1
1.1. Definición	1
1.2. Consideraciones del currículo del pre-escolar	1
1.3. Características del pre-escolar	3
1.4. Perfil del desarrollo del niño pre-escolar	4
1.5. Escenario de los niños pre-escolares	5
1.6. Actividad infantil	6
1.7. Proceso enseñanza-aprendizaje del Inglés	7
1.7.1. Definición	7
1.7.2. Métodos y técnicas de la enseñanza del Idioma Inglés	8
1.7.2.1. Método de traducción gramatical	8
1.7.2.2. Método directo	10
1.7.2.3. Método audio-lingual	12
1.7.2.4. Método de la manera silenciosa	15
1.7.2.5. Método de suggestopedia	17
1.7.2.6. Método de aprendizaje del idioma en comunidad	20
1.7.2.7. Método de respuesta psicológica total	21
1.7.2.8. Método de acercamiento comunicativo	22
1.7.3. Juego	23
1.7.3.1. Clasificación de los juegos	24
1.7.4. Destrezas	25
1.7.4.1. Concepto	25

1.7.4.2. Características de las destrezas	25
1.7.4.3. Listening (Escuchar)	26
1.7.4.4. Speaking (Hablar)	26
1.7.4.5. Writing (Escribir)	27
1.7.4.6. Reading (Leer)	27
1.8 Material Didáctico	27
1.8.1 Definición	27
1.8.2 Importancia	28
1.8.3 Finalidad	29
1.8.4 Objetivos	32
1.8.5 Clasificación del Material Didáctico	32
1.8.6 Características del Material Didáctico	33
1.8.7 Recomendaciones para su uso	34

CAPITULO II

PRESENTACION Y ANALISIS DE LA INFORMACION	35
2.1. Análisis e Interpretación de los resultados de las encuestas realizadas a los Directores de los Jardines de Infantes de la Parroquia Matriz	36
2.2. Análisis e interpretación de los resultados de las encuestas realizadas a los Profesores de los Jardines de Infantes de la Parroquia Matriz	43
2.3. Análisis de las fichas de observación sobre el Material Didáctico existente en los Jardines de Infantes de la Parroquia Matriz.	50
2.4. Comprobación de la hipótesis	52
2.5. Análisis de los resultados relacionados con la factibilidad	53
2.6. Análisis de los resultados relacionados con los objetivos	53

CAPITULO III

3. PROPUESTA EN INGLES	54
------------------------	----

CONTENTS OF THE GUIDE

Introduction	54
1. Objectives	56
1.1. General Objective	56
1.2. Specific Objectives	56
2. Definition of the Didactic Resources	56
3. Importance	56
4. Function of the Didactic Resources	57
5. Didactic Resources' objectives	57
6. Benefits of the Didactic Resources	58
7. Elements of the Didactic Resources	58
7.1. The objectives must be known	58
7.2. The message must be adequate	59
7.3. The Didactic Resources must transmit the message efficiently	59
7.4. The teaching material must be evaluated	59
7.5. Supplementary message are necessary	59
8. Didactic Resources' characteristics	59
8.1. Symbols	60
8.2. Balance	60
8.3. Unity	60
8.4. Movement	60
8.5. Clearness	61
8.6. Simplicity	61
9. Tools for designing Didactic Resources	61
9.1. Space	61
9.2. Lines	61
9.3. Shape	62
9.4. Size	62
9.5. Texture	62
9.6. Color	62

10. Didactic resources classification	63
10.1. Conventionals	65
10.1.1. The Flannel board	65
10.1.2. Roraty pamphlet	66
10.1.3. Posters	67
10.1.4. Photographs	69
10.1.5. Graphic Documents	70
10.1.6. Board	72
10.1.7. Book	73
10.1.8. Tridimensional objects	75
10.1.9 Slides' Projector	76
10.2. Contemporaries	78
10.2.1. Tape recorder	78
10.2.2. Video cassettes	79
10.2.3. Movies	81
10.2.4. Acetate	83
10.2.5. Overhead projector	85
10.3. Moderns	86
10.3.1. The computer	86
10.3.1.1. Internet	89
10.3.2. Data Show	91
10.3.3. Video camera	92
10.3.4. Plus projector	93
11. Aspects to consider when making Didactic Materials	96
12. Procedures for the use of the Didactic Resources	97
13. Didactic Resources' Selection	98
14. Didactic Resources' Evaluation	100
15. Care and protection of the Didactic Materials	103
16. Guides' Conclusions	105
17. Guides' Recommends	105
18. Guides' Bibliography	107
19. Guides' Index	108
20. Annex of the Guide: Example of manufactured and usage of the Didactic Material in the Kindergarten.	

PROPUESTA EN ESPAÑOL

Introducción	111
1. Objetivos	113

1.1. Objetivo General	113
1.2. Objetivos Específicos	113
2. Definición de los Recursos Didácticos	113
3. Importancia	113
4. Función de los Recursos Didácticos	114
5. Objetivos de los Recursos Didácticos	115
6. Beneficios de los Recursos Didácticos	115
7. Elementos de los Recursos Didácticos	116
7.1. Los objetivos deben ser conocidos	116
7.2. El mensaje debe ser adecuado	116
7.3. Los Recursos Didácticos debe transmitir el mensaje	116
7.4. El material de enseñanza debe ser evaluado	116
7.5. Mensaje suplementarios son necesarios	116
8. Características de los Recursos Didácticos	117
8.1. Símbolos	117
8.2. Balance	118
8.3. Unidad	118
8.4. Movimiento	118
8.5. Claridad	118
8.6. Simplicidad	118
9. Herramientas para el diseño de Recursos Didácticos	119
9.1. Espacio	119
9.2. Líneas	119
9.3. Figura	120
9.4. Tamaño	120
9.5. Textura	120
9.6. Color	120
10. Clasificación de los Recursos Didácticos	121
10.1. Convencionales	122
10.1.1 El Flanelógrafo	122
10.1.2. El Rotafolio	124
10.1.3. Carteles	125
10.1.4. Fotografías	127
10.1.5. Materiales Gráficos	128
10.1.6. Pizarrón	130
10.1.7. El Libro	132
10.1.8. Objetos Tridimensionales	133

10.1.9. Proyector de Slides	135
10.2. Contemponáneos	136
10.2.1. La grabadora	136
10.2.2. Video cassettes	138
10.2.3. Películas	140
10.2.4. Acetatos	142
10.2.5. El retroproyector	144
10.3. Modernos	146
10.3.1. La Computadora	146
10.3.1.1. Internet	148
10.3.2. El Data Show	150
10.3.3. La video cámara	151
10.3.4. El proyector de opacos	153
11. Aspectos a considerar cuando se hacen Materiales Didácticos	154
12. Procedimientos para el uso de Recursos Didácticos	156
13. Selección de Recursos Didácticos	156
14. Evaluación de Recursos Didácticos	159
15. Cuidado y protección de Materiales Didácticos	162
16. Conclusiones de la guía	164
17. Recomendaciones de la guía	165
CONCLUSIONES DE LA TESIS	166
RECOMENDACIONES	168
GLOSARIO DE TÉRMINOS	169
BIBLIOGRAFÍA	172
ANEXOS	

- Cuadros estadísticos y gráficos de la información recogida
- Ejemplares de encuestas y guía de observación

UNIVERSIDAD TÉCNICA DE COTOPAXI

INFORME FINAL DE LA DIRECTORA DE TESIS

Cumpliendo con lo estipulado en el capítulo IV, Art. 9, literal f), del reglamento del curso preprofesional de la Universidad Técnica de Cotopaxi, informo que la Srta. Paulina Caicedo, los Sres. Marcelo Estrella y Jorge Morillo han desarrollado su trabajo de investigación de grado de acuerdo a los planteamientos formulados en el Plan de Tesis.

Hemos efectuado el seguimiento del trabajo investigativo en el período asignado para el efecto. Lapso en el cual los estudiantes mostraron interés y dedicación, el mismo que les sirvió para estructurar una tesis interesante y con un buen nivel de análisis.

En virtud de lo antes expuesto considero que los señores postulantes se encuentran habilitados para presentarse al acto de defensa de tesis sobre: **“ENSEÑANZA DEL IDIOMA INGLÉS EN LOS JARDINES DE INFANTES DE LA PARROQUIA MATRIZ DEL CANTÓN LATACUNGA”**

Latacunga, agosto 7 de 2000

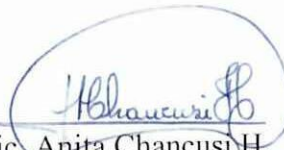

Lic. Anita Chancusi H.

C.C. 050179327-7

DIRECTORA DE TESIS

UNIVERSIDAD TECNICA DE COTOPAXI

Informe final del director de tesis

Cumpliendo con lo estipulado en el capítulo V Art. 12, literal f) del reglamento del curso preprofesional de la Universidad Técnica de Cotopaxi, informo que el grupo conformado por: *Caicedo Molina Silvia Paulina, Estrella Vizcaino Luis Marcelo y Morillo Sánchez Jorge Rodrigo*; han desarrollado su trabajo de investigación de grado de acuerdo a los planeamientos formulados en el Plan de Tesis.

En virtud de lo antes expuesto considero que el grupo se encuentra habilitado para presentarse al acto de defensa de la Tesis sobre:

Enseñanza del Idioma Inglés en los Jardines de Infantes de la Parroquia Matriz, Cantón Latacunga.

Latacunga, 7 de Agosto del 2.000

Por la vinculación de la Universidad con el Pueblo



Lic. Anita Chancusi H.
Directora de Tesis

UNIVERSIDAD TECNICA DE COTOPAXI

INFORME DEL ASESOR DE TESIS EN EL IDIOMA INGLES

Cumpliendo con las exigencias del curso preprofesional de la Universidad Técnica de Cotopaxi, informo que el grupo conformado por:

Paulina Caicedo M, Marcelo Estrella V y Jorge Morillo S, han desarrollado la propuesta en Inglés:
La elaboración de una guía par el uso adecuado de los Recursos Didácticos, de la Tesis: **Enseñanza del idioma Inglés en los Jardines de Infantes, de la Parroquia Matriz, Cantón Latacunga.**

En virtud de lo antes expuesto considero que el grupo se encuentra habilitado para presentar su Tesis.

Latacunga, 7 de Agosto del 2000.

Por la vinculación de la Universidad con el Pueblo.



ASESOR DE TESIS

Nombres y Apellidos: Carlos Enrique Proaño Rodríguez

Cédula de ciudadanía: 05-0136277-6

PROLOGO

Preocupados del problema que enfrenta la educación en el nuevo milenio frente a los profundos cambios y adelantos sobre el proceso de enseñanza aprendizaje del Inglés que conlleva a tener una mejor preparación del profesor para poder desempeñarse con éxito en un mundo competitivo.

De ahí que la característica básica de nuestro trabajo de investigación contiene una propuesta práctica sobre el uso adecuado de material didáctico, que servirá de guía para el profesor y estudiante, como también una ampliación bibliográfica que constituye una necesidad imperante frente a la escasez de la misma. Luego de un análisis general realizado sobre la enseñanza del idioma Inglés en los Jardines de Infantes.

Lo interesante es la elaboración de una guía sobre el uso adecuado de Recursos Didácticos, en especial de los sofisticados que son producto de la tecnología moderna y que incluye dificultades al momento de usarlos dentro de la educación. Para la realización de este trabajo se ha hecho un seguimiento sobre las ventajas y limitaciones, como también de sus resultados que se obtienen dentro de la enseñanza.

Es por todo lo expuesto que esperamos que nuestra obra sea un acierto de gran utilidad, aportando resultados valiosos para el mejoramiento de la enseñanza del Inglés.

DEDICATORIA

Al culminar una etapa más de nuestra vida estudiantil fruto de la constancia por la superación, dedicamos con profundo afecto y cariño todo el esfuerzo, reflejado en esta Tesis a nuestros queridos padres, esposas, hijos y amigos, quienes con nobleza y entusiasmo depositaron en nosotros su apoyo y confianza, siendo energía vital que nos impulsó a alcanzar una de nuestras metas, ser profesionales en la educación, para ser aún más útiles a la sociedad a la Patria y a nosotros mismos. Esperando que sea para Ellos un ejemplo y a la vez una satisfacción del deber cumplido.

Marcelo

Jorge

También a mi querido Padre, que me mira desde algún lugar de la eternidad, ya que siempre me cuida y protege todos los días de mi vida.

Paulina

AGRADECIMIENTO

En primer lugar queremos expresar nuestra eterna gratitud a quienes nos ayudaron en todo momento para lograr el anhelo tan soñado de obtener con afán y esfuerzo nuestra profesión como el principio de nuestro sendero de lucha constante hacia un ideal aún no satisfecho. De manera muy especial a nuestros familiares, maestros, compañeros y amigos, quienes fueron testigos de los triunfos y fracasos.

A nuestra querida Universidad, a la Carrera de Ciencias Administrativas Humanísticas y del Hombre, por el cúmulo de valores y conocimientos que nos brindaron para estructurar nuestra personalidad, como licenciados de Inglés.

Nuestro más profundo agradecimiento a nuestra distinguida Directora de Tesis la Lic. Anita Chancusi por su excelente orientación, como también al Lic. Carlos Proaño, el mentalizador para la creación de la licenciatura de Inglés en esta Universidad como también por su invaluable asesoría de nuestra propuesta.

A todas las autoridades universitarias por su apoyo y colaboración que hicieron posible la obtención de esta Carrera Profesional.

Paulina

Marcelo

Jorge

INTRODUCCION

El idioma Inglés se ha constituido en el idioma universal, donde personas de diferentes nacionalidades, costumbres y religiones logran entenderse entre si, gracias a un idioma en común, como es el Inglés.

Nosotros como maestros preocupados de mejorar la enseñanza de una segunda lengua hemos creído conveniente hacer un estudio partiendo del Jardín de Infantes, en virtud de que los niños son la base de la formación moral, física e intelectual como también la adquisición de una nueva lengua, ya que el niño se encuentra predispuesto para el aprendizaje.

La actividad docente cumple un papel fundamental en la formación de nuevas conductas y actitudes del alumno, especialmente en el niño que es y debe ser el centro de nuestras preocupaciones para desarrollar en él las estrategias que le permitan sobre todo, a aprender a pensar y no solo ser un receptor de conocimientos.

En el proceso de enseñanza – aprendizaje del Inglés, intervienen varios factores importantísimos, como son: la metodología y dentro de esta se encuentran las habilidades y destrezas del idioma. El niño como parte activa, el maestro como guía del proceso, la actualización de conocimientos del maestro, el medio ambiente donde se desarrolla en proceso y los recursos didácticos a los que vamos a investigar a profundidad en esta ocasión. En la función del docente radica como aspiración la influencia de los recursos didácticos por lo cual nos adentramos en ellos para tratar de aportar conocimientos que permitan apoyar y mejorar el proceso educativo a través de la estimulación de los sentidos y propiciar la comunicación en dos idiomas.

RESUMEN

Para realizar esta Tesis el único propósito fue investigar en el nivel pre-escolar o Jardín de Infantes por ser la base donde se inicia la adquisición de nuevos conocimientos, principalmente al tratarse de una segunda lengua como es el Inglés; luego de un análisis de la situación actual en la enseñanza en este nivel, creemos importante incluir a este trabajo, algunos contenidos teóricos que permitirán orientarse en la educación pre-escolar, como la conceptualización, las características, el perfil de desarrollo, el escenario donde se desenvuelven, las actividades de juego como motivación de los sentidos, sus efectos; también incluye la enseñanza del idioma Inglés con las características de sus destrezas, métodos, técnicas y actividades propicias para el aprendizaje del mismo.

Además hemos incluido la principal ayuda del profesor, los recursos didácticos, su finalidad, sus objetivos dentro de la enseñanza, como la clasificación, características, sugerencias para su uso adecuado en el proceso enseñanza- aprendizaje. Todo esto constituye el fundamento de nuestra propuesta que es la elaboración de una guía para el uso adecuado de los recursos didácticos más conocidos, a través de un seguimiento de sus ventajas, limitaciones y resultados del aprendizaje.

Al finalizar la tesis expresamos las conclusiones y recomendaciones, que creemos deben ser tomadas en cuenta por los profesores y estudiantes.

SUMMARY

To make this Thesis the unique purpose was investigate in the pre-school level or kinder- garden, because it is the basis where the acquisition of new knowledge, begins mainly the English as a second language, then of an analysis of the actual situation in the English teaching of this level, We believe important to include in this document, some theoretical contents that will permit us to orientate in the kindergarten education, as: concept, characteristics, profile's development, scenery where the activities are develop, the play's activities, as motivation of the senses, their effects; also it includes the English language teaching with characteristics of their skills, methods, techniques and favorable activities for the language learning.

Beside, we have included the teacher aids, the didactic resources, their goals, objectives, within the teaching, as : the classification, characteristics, suggestions for the adequate usage in the teaching- learning process. All this constitutes the basis of our proposal that is the elaboration of a guide for the adequate use of the most known didactic resources, through of a pursuit of the advantages, limitations and results of the learning.

To finish the Thesis we express the conclusions and suggestions that we believe they must be recognize for the teachers and students.

ANTEPROYECTO

1. SELECCION Y DELIMITACION DEL PROBLEMA

Para la elaboración del presente trabajo se ha escogido el nivel Pre-escolar, por considerarlo la base de la formación intelectual, física y moral del educando.

El maestro debe considerar al niño en un concepto dinámico; es decir, tomándolo como un ser en constante transformación, en el que sus tendencias y sus intereses están cambiando continuamente. Su personalidad en todos los aspectos está formándose día a día durante los años pre-escolares.

Después de haber realizado algunas visitas de observación a los diferentes Jardines de Infantes hemos constatado la realidad existente en el proceso de enseñanza del idioma Inglés; así podemos citar algunas deficiencias:

Falta de metodología, material didáctico adecuado, profesores no especializados y la ausencia de un plan nacional de enseñanza de Inglés a nivel Pre-primario, por considerarlo un aspecto esencial a esa edad.

Se realizará este trabajo, anhelando que las conclusiones de esta investigación sensibilicen a las autoridades de educación, y se de más importancia a algo que será tan fundamental, como la enseñanza del idioma Inglés a nivel pre-escolar.

Luego de analizar todas estas situaciones hemos creído pertinente desarrollar el siguiente tema de investigación.

“Enseñanza del idioma Inglés en los Jardines de Infantes de la parroquia Matriz, cantón Latacunga”

Para realizar esta investigación hemos revisado la Bibliografía necesaria, contamos con el apoyo de las autoridades educativas, recursos materiales y económicos necesarios para poder concluir con éxito este trabajo emprendido.

2. PLANTEAMIENTO DEL PROBLEMA

En la actualidad resulta preocupante la enseñanza del idioma Inglés, ya que demuestra a la faz pública una serie de deficiencias.

Con frecuencia encontramos información que habla de la pobreza de conocimientos en la asignatura de Inglés, producto de una enseñanza obsoleta, caduca y rutinaria.

La enseñanza del Idioma Inglés es indispensable en la sociedad y tecnología contemporánea, donde toda la información circulante se encuentra en Inglés, ya que es el lenguaje de comunicación universal y deberíamos adjuntarlo a nuestros conocimientos como parte indispensable para un desarrollo, y no podemos permanecer ajenos al progreso de cada individuo y no formar parte de esto. Por lo que nos atrevemos a decir que, aquel que no sabe Inglés puede ser considerado

como un analfabeto. Reconocer el valor de la enseñanza del Idioma Inglés no solo como puerta al conocimiento sino como requisito indispensable para una participación activa en el nuevo milenio, nos debe llevar a reflexionar sobre la necesidad de innovar la enseñanza, sus formas y procedimientos.

El sistema de enseñanza de una lengua es muy complejo, ya que enseña el idioma, pero no forma integralmente; convirtiéndose en una actividad repetitiva o mecánica. En los Jardines de Infantes, no existe la palabra "placer" cuando de enseñanza se trata. Para algunos maestros, la enseñanza del Inglés es una actividad vacía que no genera resultados válidos. Lo que se enseña en los Jardines desmotiva y no cimentan buenas bases en el aprendizaje.

Al hablar de la relación entre maestro y pre-escolares, se debe notar que cada niño tiene sus propias inquietudes y aptitudes, sus propios intereses y gustos; por lo que cada pre-escolar merece especial atención. No existen establecimientos educativos idóneos, atractivos, donde el niño vaya con ánimo creativo, lúdico, donde pueda despejarse y aflorar las inquietudes propias de su edad.

La realidad descrita anteriormente invita a desarrollar este proyecto de investigación con el único propósito de hacer un estudio serio acerca del problema y proponer los correctivos necesarios.

3. ENUNCIADO DEL PROBLEMA

Es incuestionable la necesidad de analizar los factores que dificultan la enseñanza del Idioma Inglés en los Jardines de Infantes, principalmente el de los materiales didácticos que se utilizan como apoyo a la labor del maestro en el salón de clase, con el fin de facilitar el interaprendizaje y lograr desarrollar, una habilidad o destreza del Idioma Inglés, ya que es esencial para el éxito del estudiante en sus estudios o trabajos posteriores.

3.1 Objeto de estudio

El objeto de estudio constituye la dirección del proceso de enseñanza-aprendizaje del Idioma Inglés.

3.2 Campo de acción

El campo de acción es el proceso de enseñanza-aprendizaje del Idioma Inglés en los Jardines de Infantes.

4. JUSTIFICACION DEL TEMA SELECCIONADO

A la presente fecha de realización de este proyecto en el Cantón Latacunga no existe investigación alguna; además la escasez de fuentes bibliográficas y la falta de un documento informativo sobre como realizar la enseñanza del Idioma Inglés que demuestre un logro

satisfactorio en la misma por medio de los materiales didácticos adecuados y su uso correcto, éste es un factor preocupante, ya que en la actualidad existen solamente artículos referentes al Idioma Inglés en el ámbito educativo en general, pero sin especificar las limitaciones de la enseñanza del Inglés en el nivel pre-escolar, problemas que debemos enfrentar en calidad de maestros de Inglés, que preocupados por el mejoramiento de la enseñanza de este idioma creemos pertinente desarrollar el mencionado tema de investigación, puesto que es de nuestra competencia y responsabilidad.

Ya que como maestros debemos ser facilitadores y creadores de las condiciones de aprendizaje para el alumno, acorde con la tecnología educativa contemporánea, considerándolo al niño como un elemento valioso para las funciones específicas de planeación, conducción y evaluación en el proceso de enseñanza-aprendizaje del Idioma Inglés.

No está por demás señalar que éste tema está enmarcado dentro del área de Lenguaje y Comunicación; y, específicamente dentro de la asignatura de Inglés en la educación Pre-escolar, como un nivel educativo en el cual es susceptible aplicarse a cualquier situación de aprendizaje; y en cualquier modalidad, ya sea formal o no formal, adaptándolos lógicamente a las características de enseñanza del idioma y los recursos didácticos disponibles, ya que su importancia es indiscutible para el éxito de la docencia; así como el placer de los alumnos, su actuación e interés, su aprovechamiento y aprendizaje, que dependen en gran medida de la metodología y el uso adecuado de los materiales de enseñanza, que proporcionen al estudiante un mejor rendimiento.

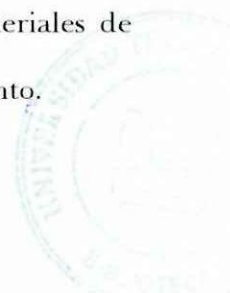

Esto constituye nuestro fundamento para demostrar que es factible desarrollar esta investigación con la colaboración de directivos, docentes, alumnos y padres de familia involucrados.

La temática es de importancia real porque surge la necesidad de averiguar cuales son los factores que influyen en la enseñanza del idioma Inglés en los Pre-escolares, a fin de proponer sobre ciertas bases los mecanismos para mejorar la situación.

Esperamos que las conclusiones de esta investigación sensibilicen el criterio de las Autoridades de Educación y se dé más importancia a algo que será tan fundamental como la enseñanza del idioma al nivel Pre-escolar.

5. MARCO TEORICO.

5.1 Antecedentes.

Conociendo que en nuestro sistema educativo la enseñanza del Idioma Inglés no recibe la atención necesaria debido a ciertos factores entre los cuales podemos mencionar la escasez de profesores especializados en el área, la falta de fuentes bibliográficas como también de guías para el uso adecuado del material didáctico que son indispensables para la enseñanza.

Para el desarrollo del presente trabajo de investigación,

procederemos a realizar un análisis profundo de la documentación que contenga información sobre la enseñanza del Inglés, dando énfasis a tres aspectos fundamentales; como son la adquisición del idioma como segunda lengua, la enseñanza misma del idioma y los materiales didácticos como medio facilitador del proceso enseñanza-aprendizaje.

5.2 Teoría de la adquisición de la segunda lengua por el niño en la edad pre-escolar.

Para poder hablar sobre adquisición de la segunda lengua por el niño, se hace necesario hacer referencia a la adquisición de la lengua materna durante sus primeros cinco años de vida.

“...Los niños (como los adultos)...saben y entienden mucho más que lo que expresan en palabras”; sugiere también que una manera de ayudar a los niños a aprender los nombres de las cosas es hablando sobre cualquier cosa que se haga junto con ellos. Podría decirse que no solamente le ayudaría a aprender los nombres de las cosas sino también a perfeccionar sus “reglas” gramaticales, y a corregir sus errores”. (John Holt. *How children learned*. 1994. Pág. 60).

El ambiente del que este rodeado el niño es el factor externo más importante que determina la proporción de su desarrollo lingüístico. El niño toma como modelo de quienes lo rodean y extrae de ellos las bases para su lenguaje.

“El niño es en un primer momento el simple receptor pasivo de los signos lingüísticos.... El proceso de almacenamiento de la lengua en los diferentes y sucesivos estudios precede el progreso del uso”. (Alarcos Llorach Emilio. La adquisición del lenguaje por el niño. 1986. Pág. 12).

Antes de producir el lenguaje el niño trata de captar el mensaje cuyo significado lo retiene para sí mismo, aunque no lo utilice en forma inmediata, dándose frecuentemente el caso de niños que comprenden lo que se les dice pero no llegan a expresar oralmente sus ideas, dentro de sus primeros dos años de vida.

“..A partir de esta época (3 ½ a 5 años) en que la lengua se convierte en un medio de conocimiento, mientras que antes sólo era acompañamiento de la experiencia...el vocabulario del niño se carga de palabras que éste utiliza o repite. Sin haber determinado exactamente su sentido. Lo mismo ocurre en cierta medida con las estructuras lógico - gramaticales, que reemplazan un poco al azar”. (Pierre Bouton Charles. 1993.El desarrollo del lenguaje, Pág. 85).

En esta época, según da a entender este autor, el niño evoluciona gradualmente; afirma luego que: “...a periodos de adquisición intensa suceden periodos de titubeo, de búsqueda y a veces inclusive casi de mutismo....corresponden a una suerte de maduración interior en cuyo transcurso los progresos no visibles de la comprensión preparan los progresos ulteriores de la expresión “. (Ibid, Pág. 87).

Más importante es que se logre la comprensión que la producción misma, lógicamente como fase preparatoria a la perfección del idioma.

El autor habla de un poder de integración intelectual cuyos fundamentos son, según dice "...abstracción, generalización y sistematización que lo conduce a elaborar matrices verbales de producción, conformes con el uso o contrarias a él". (Pierre Bouton Charles.. 1993. El desarrollo del lenguaje. Pág. 88 - 89).

Se puede pensar que los niños solamente imitan lo que escuchan en la adquisición de una lengua es lógico que haya imitación, pero las oraciones que muchas veces expresan los niños no son una imitación de las usadas por los adultos; El niño ha captado a través del idioma la regla gramatical que la ha generalizado en forma simple para su uso.

Opinan que ninguno de estos puntos de vista (imitación – esfuerzo) cuenta en el hecho de que los niños, "están construyendo sus propias reglas". (Fromkin y Rodman. An introduction to language. 1987. Pág. 253).

Continúan luego "la adquisición de una regla es más importante que cualquier refuerzo previo". *La generalización de ésta "regla" la que le lleva a cometer errores gramaticales. Estos errores son el resultado: "la falla para reconocer diferencias críticas en sonido, forma, significado, o son el resultado de una falsa analogía dentro de la cual el niño es atrapado por las inconsistencias del idioma".* (Ibid, Pág. 253,).

Este mismo proceso de adquisición de una lengua materna podría aplicarse a la adquisición de una segunda lengua. Charles P. Bouton opina que en la aplicación de métodos de enseñanza de lenguas extranjeras, “.....se parte del sistema para llegar al discurso..... en todos los planes así determinados, el itinerario de adquisición de la segunda lengua. Se opone a lo seguido a lo largo de la adquisición de la lengua materna. Este último es natural, el primero es artificial”. (Bouton, El desarrollo del lenguaje, Pág. 244).

Los mecanismos motores de la adquisición requieren de la actividad permanente, refuerzo permanente y motivación permanente, asignándole niveles progresivos de competencia para conseguir la adquisición de la lengua como medio de la comunicación primeramente, y luego como medio de expresión, es decir haber comprendido el funcionamiento de la lengua en el plano intelectual para dar paso luego a la expresión correcta. Aplicando esto al plano metodológico se deberá motivar al alumno aprovechando toda situación de comunicación desde la más simple a la más compleja, situaciones de vivencias diarias y comunes que le llevarán al dominio progresivo de los sistemas mímicos de la lengua.

“... La adquisición en un contexto situacional favorece el aspecto activo y dinámico que debe tener toda Pedagogía de las lenguas vivas”. (Bouton. Desarrollo del lenguaje. 1993. Pág. 246).

El dominio estructural será posterior, es decir cuando el niño se integre a la educación primaria o secundaria, en la que haga uso de textos y tareas que le conduzcan a una mayor comprensión de la estructura misma de la lengua, y cuando su dominio oral sea lo suficientemente firme y claro.

Es decir, partir de los aspectos más próximos de relación entre las dos lenguas, a los más alejados y complejos, dando así opción a que los automatismos de producción de la segunda lengua adquieran independencia de los utilizados en lengua materna; este mismo autor dice:

“...La adquisición de automatismo de producción verbal en el caso de la segunda lengua, atraviesa necesariamente estructuras neurofisiológicas organizadas primitivamente por la adquisición de la lengua materna”. (Ibid, Pág. 247).

Por tanto, se deberá tratar de evitar la formación de un tercer sistema, complementario de los dos primeros, al cual se manifestará en lo que Bouton llama; “fenómenos de interferencia retroactiva y proactiva entre la lengua materna y la segunda lengua”. (Ibid 249)

Se partirá de lo simple a lo complejo, de lo concreto a lo abstracto, tratando de encarar no más de una dificultad a la vez.

Se puede deducir de lo visto anteriormente en la adquisición de la lengua materna, que al igual que en ésta en la adquisición de la

segunda lengua el niño almacena la lengua relacionándola con al experiencia, captando luego su significado y posteriormente haciendo uso de ella en las diferentes situaciones vivenciales.

El objetivo de la enseñanza del segundo idioma deberá ser primero de comprensión y luego de producción oral en su primera fase, para dar paso a la producción escrita y perfeccionamiento del mismo en su segunda fase.

Siendo el Jardín de Infantes la primera etapa educacional por la que atraviesa el niño, deberá ser su objetivo el de la comprensión del lenguaje y luego la producción oral del mismo.

5.3. El maestro en la enseñanza.

“... El maestro es un facilitador o creador de las condiciones de aprendizaje o adquisición. El no es la fuente de conocimiento e información, pero el crea el ambiente en el cual el aprendizaje y adquisición pueden tomar lugar. El usa varios instrumentos para crear las condiciones para aprender, incluyendo textos, materiales, la situación, ideas, experiencia, etc.

El no es el centro de la operación. El cerebro o idea del estudiante es el centro. Eso es donde el aprendizaje y adquisición ocurre a través de experiencias del aula de clases, el libro texto, material y otros aspectos del proceso. Además para ayudar a incrementar el



aprendizaje o adquirir experiencias, el maestro necesita crear una necesidad para el Inglés, dictando la clase en Inglés tanto como sea posible, usando materiales solamente en Inglés”. (Reflexions on the Ecuadorian School English Language Curriculum Reform. 1992-1997 and Its implications for English Language Teacher Education)

“... El profesor tiene dos roles: el primer rol es facilitar el proceso de comunicación entre todos los participantes en el aula, y entre éstos participantes y las actividades varias y textos. El segundo rol es participar independiente en el grupo enseñanza – aprendizaje. El último rol está relacionado a los objetivos del primer rol y su logro. Estos roles implican una gama de roles secundarios para el profesor; primero, como un organizador de recursos y él como un recurso más, segundo como una guía en los procedimientos y actividades del aula de clase. Un tercer rol para el profesor es el de investigador y alumno, para contribuir en términos de apropiado conocimiento y habilidades, actuales y observado experiencias del aprendizaje natural, y capacidades de organización ...” (Breen y Candlin. The Context of language teaching. 1980 Pág. 99)

Los roles del profesor también deben estar fundamentalmente relacionados con los contenidos en el nivel de aproximación, a opinión particular del idioma y el idioma aprendido. Algunos sistemas instruccionales son totalmente dependientes del profesor como la fuente de conocimiento y dirección, otros ven el rol del profesor como catalista, consultor, diagnóstico, guía y modelo para el aprendizaje.

“... Los maestros y profesores tratan de transmitir oralmente todos los conocimientos y técnicas adquiridos; los cual les permite adaptarse mejor a la capacidad, edad y mentalidad de los alumnos...”
(Isaías Reyes Jesús M. Organización Escolar. 1992. Pág. 67)

La enseñanza únicamente será eficaz si lo que debe ser aprendido aparece como teniendo un valor para la comunicación y como formando parte de un idioma. Por lo tanto debe evitarse todo verbalismo y el método empleado debe ser algo más que puramente intuitivo. Esta es la razón por la cual se procede del objeto al concepto y no de las palabras al concepto.

“... Para aprender el idioma Inglés todo depende del interés y esfuerzo del estudiante. Otro elemento es contar con un buen profesor que tenga una excelente formación académica, también asegura que un idioma no es un área de conocimiento sino una habilidad, por lo tanto hay que poner énfasis en desarrollar las cuatro destrezas: leer, escribir, escuchar y hablar. Para los niños la enseñanza empieza desde los tres años. Las clases son dinámicas e incluyen música, juegos, videos, proyectos extracurriculares y sesiones de computación...”. (Knagg. El Comercio sección C12. Enero 2000)

Según este autor da énfasis al desarrollo de destrezas y habilidades a partir de los 3 años de acuerdo con el uso de actividades y recursos didácticos adecuados, además debe haber predisposición del alumno y preparación del profesor.

5.4. Materiales didácticos.

“... Entendemos por ellos todos aquellos medios y recursos que facilitan el proceso de enseñanza aprendizaje, dentro de un contexto educativo global y sistemático, y estimula la función de los sentidos para acceder más fácilmente a la información, adquisición de habilidades y destrezas, y a la formación de actitudes y valores”. (Ogalde Isabel y Esther Bardavid Nissim. Los materiales didácticos. Pág 19. 1997)

De acuerdo con esta conceptualización tanto el documento en que se registra el contenido del mensaje con los aparatos utilizados para emitirlo se consideran materiales didácticos.

“... Un medio es un recurso de instrucción que proporciona al alumno una experiencia indirecta de la realidad y que implica tanto la organización didáctica del mensaje que se desea comunicar, como el equipo técnico necesario para materializar ese mensaje”. (Castañeda Yáñez Margarita. Los Medios de la Comunicación y la Tecnología educativa. Pág 75. 1989).

“...Un medio educativo no es meramente un material o un instrumento sino una organización de recursos que median la expresión de acción entre maestro y alumno”. (Ibid. Pág 78).

“... Un medio es un recurso de instrucción que representa todos los aspectos de la medición de la instrucción, a través, del empleo de

eventos reproducibles, incluye los materiales, los instrumentos que llevan esos materiales a los alumnos y las técnicas o métodos empleados” (Ibid. Pág 81).

De las definiciones anteriores puede inferirse que: primero, medio educativo y recursos de instrucción surgen como sinónimos y, segundo, el medio educativo (Recurso de instrucción). Tiene una función de intermediario o medidor entre el maestro y los alumnos.

Si se considera que los materiales didácticos integran el proceso de aprendizaje es necesario tener presente tanto en la selección como en la aplicación, las dos proposiciones hechas anteriormente, es decir, saben con claridad: que tipo de resultado de aprendizaje se espera que apoyen los materiales didácticos y a que etapa del aprendizaje se van a dirigir.

“...El material didáctico en la educación actual tiene otra finalidad más que ilustrar, tienen por objeto llevar al alumno a trabajar, a investigar, a descubrir y a construir”. (Imideo G. Nerici. Hacia una didáctica general dinámica Pág. 333. 1989).

Podemos decir que adquiere, así, un aspecto funcional y dinámico propiciando la oportunidad de enriquecer la experiencia del alumno, aproximándolo a la realidad y ofreciéndole ocasión para actuar.

“...Una de las actividades del maestro es seleccionar los materiales (medios y recursos), convenientes para el establecimiento de

la estrategia elegida. Estas actividades son susceptibles de aplicarse a cualquier situación de instrucción, y en cualquier modalidad ya sea formal o no formal adaptándolos lógicamente a las características del maestro, los estudiantes de la disciplina que se imparte, de los recursos económicos con que se cuenta, etc". (Contreras Elsa y Ogalde Isabel. Principios de tecnología educativa. Pág 165. 1988).

El maestro deberá encontrarse capacitado para participar tanto en la producción de los materiales didácticos requeridos de acuerdo con los objetivos educativos de su materia, como en su correcta utilización, con el objeto de realizar su que hacer educativo acorde con la época actual.

"... Varios investigadores entre los que incluyen Charles F. Hoban, James D. Finn y Edgar Dale, descubrieron que los medios y recursos didácticos, cuando se utilizan adecuadamente en el proceso de enseñanza-aprendizaje pueden aportar en términos generales las siguientes ventajas":

- Proporcionar una base concreta para el pensamiento conceptual y por tanto, reducen las respuestas verbales sin significado de los alumnos.
- Tienen un alto grado de significado para los estudiantes.
- Hacer que el aprendizaje sea más permanente.
- Ofrecer una experiencia real que estimula la actividad por parte de los alumnos.

- Desarrollan continuidad del pensamiento, lo que es especialmente verdadero en el caso de la televisión y las películas.
- Contribuyen al aumento de los significados y, por tanto, al desarrollo del vocabulario.
- Proporcionan experiencias que se obtienen fácilmente a través de otros materiales y medios, y contribuyen a la eficiencia, profundidad y variedad del aprendizaje (Ogalde Isabel y Esther Bardavid Nissim. Los Materiales Didácticos. Pág 25. 1997).

Es indispensable que el maestro conozca los materiales de enseñanza para utilizarlos adecuadamente, imprimiéndoles vida y significación, de tal manera que proporcione al estudiante una variedad de experiencias, y le facilite la aplicación de su aprendizaje a la vida real.

“...Los materiales didácticos no anulan la personalidad del maestro ni tampoco la limitan, por el contrario, la favorecen al ayudarlo al liberarse de los medios habituales e inducirle a buscar nuevos caminos en el proceso de la comunicación y la organización didáctica”. (Ibid Pág. 6).

Los materiales didácticos favorecen al buen desempeño del maestro en la enseñanza, ya que por medio de estos se facilita el aprendizaje del Pre-escolar.



5.5 DEFINICIONES CONCEPTUALES.

APRENDIZAJE.- Es la acción del niño sobre el conocimiento, contenidos, habilidades, destrezas, actitudes, sentimientos a efectos de apropiarse de él y transformarlo.

AUDIOVISUAL.- Utiliza películas, cassettes, grabadoras, VHS, etc.

BILINGÜE.- Persona que habla dos lenguas.

BILINGÜISMO.- Uso habitual de dos lenguas en un país.

CAPACITACION

DOCENTE.- Es una herramienta dentro de un contexto innovador, gira alrededor de acciones puntuales que permitan una acción permanente.

COMUNIDAD

EDUCATIVA.- Es la organización especializada en la gestión del proceso educativo, en la cual no solo participan docentes y padres de familia, sino todos los sectores e instituciones sociales y económicas, poniendo a disposición recursos técnicos, humanos y financieros.

CREATIVIDAD.- Se caracteriza por dos rasgos fundamentales: Innovación, valiosa, y se contempla desde cuatro vértebras: La personalidad, los procesos, los productos y los ambientes.

CURRICULUM.- Plan de estudios, conjunto de estudios y prácticas destinados a que el alumno desarrolle plenamente sus posibilidades.

ENSEÑANZA.-	Conjunto de principios, ideas, conocimientos, etc. que una persona transmite o enseña a otra. Consiste fundamentalmente en proporcionar un mayor número de experiencias.
ESCENIFICAR.-	Simulación por parte de los niños de una escena predeterminada con fines pedagógicos.
FUNCIONAL.-	Sistema de enseñanza práctico, eficaz, y utilitario.
IDIOMA.-	Lengua de una nación o de un país, o común a varios.
INTROYECCION.-	Operación mental con la que se identifican regularidades o características comunes entre personas de un mismo ámbito.
INTUICION.-	Como medio de enseñanza y aprendizaje es una manera de entrar en contacto con los objetivos de conocimiento, ya sea por medio de los sentidos, vista, oído, olfato, gusto, tacto, o bien por medio de un proceso mental solamente
LENGUA.-	Lengua de una nación o común a varias.
LENGUA MATERNA.-	La que, transmitida de padres a hijos, se habla corrientemente por sus usuarios.
LENGUA SEGUNDA.-	La no aprendida de boca de los padres, por oposición a la materna.

LENGUA

VIVA.- La que no ha dejado de hablarse corrientemente.

LENGUAJE.- Conjunto de palabras y formas de expresión por medio de las cuales se relaciona una comunidad de hombres determinada; idioma o lengua.

LINGÜÍSTICA.- Ciencia que se ocupa de la descripción y explicación de los hechos del lenguaje en sus niveles fónico, léxico y sintáctico.

MEDIOS

AUXILIARES.- Son instrumentos que facilitan y ayudan en la tarea educativa.

METODOLOGIA.- Estudio de los métodos de enseñanza. Método o técnica que implementa el maestro para mediar en el aprendizaje de sus alumnos.

MIMICA.- Arte de imitar, representar o darse a entender por medio de gestos, ademanes o actitudes.

MOTIVACION.- Actividad o ensayo mental preparatorio de una acción de enseñanza.

MUTISMO.- Silencio voluntario o impuesto.

NOCIONAL.- Ciclo caracterizado por las nociones como instrumentos de conocimiento y la introyección y proyección como operaciones mentales propias. Se extiende generalmente entre el año y medio y seis años.

PRE-ESCOLAR.- Ciclo educativo anterior a la escolarización en la enseñanza primaria.

- PROGRAMAS.-** Sistema y distribución de las materias de un curso o asignatura, que forman y publican los profesores encargados de explicarlas. Proyecto ordenado de actividades.
- RECURSO DIDACTICO.-** Son el camino que emplea el coordinador para cumplir su labor educadora, también son instrumentos que permiten o facilitan el desarrollo del pensamiento, la formación de valores, de actitudes y el aprendizaje.
- REFUERZO.-** Cada uno de los estímulos que apoyan el proceso de aprendizaje tras la respuesta del sujeto que aprende.
- RENDIMIENTO.-** Es lograr que las operaciones intelectuales se potencien y alcancen la máxima fluidez a través del ejercicio y la problematización.
- SEMANTICA.-** Parte de la Lingüística que estudia la significación de las palabras.
- TITUBEAR.-** Tropezar o vacilar en la elección o pronunciación de las palabras; estar indeciso.
- TRADUCCION.-** Interpretación que se da a un texto cambiando su contenido de un idioma a otro para que sea entendible.

6. FORMULACION DE HIPOTESIS.

La escasez y uso inadecuado de recursos didácticos, dificultan la enseñanza del idioma Inglés en los Jardines de infantes.

7. VARIABLES E INDICADORES.

SISTEMA DE VARIABLES E INDICADORES	
VARIABLES INDEPENDIENTES	INDICADORES
- Escasez y uso inadecuado de recursos didácticos.	<ul style="list-style-type: none">• Tipos de recursos didácticos• Características del recursos didácticos.• Utilización de recursos didácticos• Diseño y evaluación de recursos didácticos• Ventajas y desventajas del recursos didácticos.• Cuidados y protección de Recursos Didácticos• Ausencia de recursos didácticos
VARIABLES DEPENDIENTES	INDICADORES
- Enseñanza del idioma Inglés	<ul style="list-style-type: none">• Métodos y técnicas• Objetivos propuestos• Actividades realizadas y frecuencia• Juegos• Evaluación• Motivación• Promedio de horas clase

8. OBJETIVOS.

8.1 Objetivo General.

- Establecer la importancia y uso adecuado de recursos didácticos a través de un análisis de la situación actual de la enseñanza del idioma Inglés en los Jardines de Infantes de la parroquia Matriz, cantón Latacunga.



8.2 Objetivos Específicos.

- Determinar la incidencia de los recursos didácticos utilizados en el proceso de enseñanza – aprendizaje del Inglés en los Jardines de Infantes de la parroquia Matriz, cantón Latacunga.
- Elaborar una guía práctica para el uso adecuado de Recursos Didácticos dirigidos a desarrollar las habilidades de comunicación en los alumnos de los jardines de infantes.
- Facilitar la labor de los docentes a través del uso apropiado de Recursos Didácticos.

9. ESQUEMA DE CONTENIDOS.

Introducción

1. Nivel pre – escolar

1.1. Definición

1.2. Consideraciones generales del Currículo del pre-escolar

1.3. Características del pre-escolar

1.4. Perfil del desarrollo del niño pre – escolar

1.5. Escenario de los niños pre-escolares

1.6. Actividad infantil

1.7. Proceso enseñanza – aprendizaje del Inglés

1.7.1. Definición

1.7.2. Métodos de la enseñanza del idioma Inglés

- 1.7.2.1 Método de traducción gramatical
- 1.7.2.2 Método Directo
- 1.7.2.3 Método audiolingual
- 1.7.2.4. Método de la manera silenciosa
- 1.7.2.5. Método de suggestopedia
- 1.7.2.6. Método del aprendizaje del idioma en comunidad
- 1.7.2.7. Método de respuesta psicológica total
- 1.7.2.8. Método de acercamiento comunicativo
- 1.7.3 Juego
 - 1.7.3.1. Clasificación de los juegos
- 1.7.4 Destrezas
 - 1.7.4.1. Concepto
 - 1.7.4.2. Características de las destrezas
 - 1.7.4.3. Listening (Escuchar)
 - 1.7.4.4. Speaking (Hablar)
 - 1.7.4.5. Writing (Escribir)
 - 1.7.4.6. Reading (Leer)
- 1.8 Material Didáctico
 - 1.8.1 Definición
 - 1.8.2 Importancia
 - 1.8.3 Finalidad
 - 1.8.4 Objetivos
 - 1.8.5 Clasificación del Material Didáctico
 - 1.8.6 Características del Material Didáctico
 - 1.8.7 Recomendaciones para su uso

CAPITULO II

2. PRESENTACION Y ANALISIS DE INFORMACION

- 2.1. Análisis e interpretación de los resultados de las encuestas realizadas a los Directores de los Jardines de Infantes de la Parroquia Matriz
- 2.2. Análisis e interpretación de los resultados de las encuestas realizadas a los Profesores de los Jardines de Infantes de la Parroquia Matriz
- 2.3. Análisis de las fichas de observación sobre el Material Didáctico existente en los Jardines de Infantes de la Parroquia Matriz.
- 2.4. Comprobación de la hipótesis
- 2.5. Análisis de los resultados relacionados con la factibilidad *
- 2.6. Análisis de los resultados relacionados con los objetivos

CAPITULO III

3. PROPUESTA

Elaboración de una guía para el uso adecuado de recursos didácticos

CONTENIDO DE LA GUIA

Introducción

1. Objetivos

1.1. Objetivo General

- 1.2. Objetivos Específicos
2. Definición de los Recursos Didácticos
3. Importancia
4. Función de los Recursos Didácticos
5. Objetivo de los Recursos Didácticos
6. Beneficios de los Recursos Didácticos
7. Elementos de los Recursos Didácticos
8. Características de los Recursos Didácticos
9. Herramientas para el diseño de Recursos Didácticos
10. Clasificación de los Recursos Didácticos
 - 10.1. Convencionales
 - 10.1.1 El Flanelógrafo
 - 10.1.2. El Rotafolio
 - 10.1.3. Carteles
 - 10.1.4. Fotografías
 - 10.1.5. Materiales Gráficos
 - 10.1.6. Pizarrón
 - 10.1.7. El Libro
 - 10.1.8. Objetos Tridimensionales
 - 10.1.9. Proyector de Slides
 - 10.2. Contemporáneos
 - 10.2.1. La grabadora
 - 10.2.2. Vídeo cassettes
 - 10.2.3. Películas
 - 10.2.4. Acetatos
 - 10.2.5. El retroproyector (Proyector de acetatos)
 - 10.3. Modernos

- 10.3.1. La Computadora
 - 10.3.1.1. Internet
- 10.3.2. El Data Show
- 10.3.3. La video cámara
- 10.3.4. El proyector de opacos
- 11. Aspectos a considerar cuando se hacen Materiales Didácticos
- 12. Procedimientos para el uso de Recursos Didácticos
- 13. Selección de Recursos Didácticos
- 14. Evaluación de Recursos Didácticos
- 15. Cuidado y protección de Materiales Didácticos
- 16. Conclusiones de la guía
- 17. Recomendaciones de la guía
- 18. Bibliografía de la guía
- 19. Índice de la guía
- 20. Anexo de la guía: Ejemplo de la elaboración y uso del Material Didáctico en el Jardín de Infantes.

ANEXOS

- Ejemplares de encuestas y guías de observación
- Cuadros estadísticos y gráficos de la información recogida

10. DEFINICION DEL UNIVERSO Y SELECCION DE LA MUESTRA

En nuestra investigación nos referiremos a todo el universo conformado por los Directores y Profesores de Inglés de los 9 Jardines de Infantes de la parroquia la Matriz, a quienes realizaremos las encuestas. Para lo cual adjuntamos la nómina de los establecimientos en los que también realizaremos la observación.

LISTADO DE JARDINES DE INFANTES DE LA PARROQUIA MATRIZ, CANTON LATACUNGA

NOMBRE	PARROQUIA	Nº.- DE PROFESOR ES DE INGLES	SOSTENIMIENTO	SEXO
Academia Bilingüe Antizana	La Matriz	1	Particular	Mixto
La Inmaculada	La Matriz	1	Particular	Mixto
Luis Burbano Mancheno	La Matriz	1	Fiscal	Mixto
María Montessori	La Matriz	1	Fiscal	Mixto
Parvulitos	La Matriz	1	Particular	Mixto
Sagrado Corazón de Jesús	La Matriz	1	Particular	Mixto
San José La Salle	La Matriz	1	Particular	Mixto
Semillas de Vida	La Matriz	1	Particular	Mixto
Unidad Educativa FAE	La Matriz	1	Particular	Mixto

11.- DEFINICION DEL PROCEDIMIENTO METODOLOGICO

11.1. METODOS

En el problema en mención para su estudio y análisis seguiremos los lineamientos del método hipotético - deductivo apoyado con los métodos lógico, deductivo e inductivo y sus procesos mentales de análisis y síntesis. El método descriptivo permitirá detallar y analizar las características del problema para poder establecer los comportamientos de las variables y sus relaciones. Este método nos permitirá hacer un análisis cuidadoso de los datos estadísticos, para luego establecer generalizaciones.

11.2 TECNICAS E INSTRUMENTOS

Para desarrollar los fundamentos teóricos de la investigación

realizaremos consultas bibliográficas, tomando como base los libros que anotamos en la bibliografía, aquí emplearemos la técnica del fichaje, especialmente:

Fichas bibliográficas y mnemotécnicas de transcripción, resumen y comentario.

Los datos estadísticos serán recolectados en base a las técnicas de la observación y de la encuesta.

11.3 PROCEDIMIENTOS

Nuestra investigación es descriptiva y se fundamentará en un proceso de análisis y síntesis, tomando como referencia el método inductivo.

12. DISEÑO ESTADISTICO

Los datos estadísticos recolectados tienen la característica de confidenciales, se codificarán y procesarán en un computador; para el análisis se aplicará la estadística descriptiva.

13. RECURSOS

- Humanos: Directivos, investigadores, expertos y asesores
- Materiales: De oficina

- Financieros: Los requeridos para poder obtener la información

13.1. Presupuesto

1.	- Utiles de escritorio	1'000.000
2.	- Materiales para reproducción de encuestas y ficha de observación	1'500.000
3.	- Movilización	1'000.000
4.	- Procesamiento de información.....	700.000
5.	-Transcripción de informe tesis	1'500.000
6.	- Fotocopias para ejemplares y empastados	1'800.000
7.	- Imprevistos	750.000

TOTAL\$ 8'250.000

15. BIBLIOGRAFIA

BIBLIOGRAFIA CITADA

ALARCOS LLORACH, Emilio, y otros. La adquisición del lenguaje por el niño. Desórdenes, funciones secundarias y representaciones gráficas del lenguaje. Tucumán: Ediciones Nueva Visión SAIC, 1986.

BREEN AND CANDLIN The context of language teaching, 1990.

CONTRERAS Elsa y Ogalde Isabel, Principios de tecnología educativa, México Edicol, 1988.

FROMKIN, Victoria y otro, An introduction to language. Holt, Rinehart and Winston, 1987.

HOLT, John. How children learn, New York; Dell Publisher, 1994.

IMIDEO G. Nerici, Hacia una didáctica general dinámica. Nueva edición Ed. Capelusz. Buenos Aires Argentina, 1989.

ISAIAS Reyes Jesús M, Organización Escolar. 3ª Ed. México, 1992

OGALDE Careaga Isabel y Ester Bardavid Nissim. Los materiales didácticos Ed. Trillas 2ª reimpresión, México, 1997.

PIERRE, Bouton Charles, El desarrollo del lenguaje, Editorial Huemul y París; Editorial Unesco, Buenos Aires, 1993.

REFLECTIONS on the Ecuadorian School English Language Curriculum reform, 1992 – 1997 and Its implications for English Language teacher education.

VALE David y otro, Teaching Children English, A training course for teachers of English to Children, Series Editors, Gairns Ruth and Williams Marion, Cambridge University press, 1995.

YANEZ Castañeda Margarita, Los medios de la comunicación y tecnología educativa, México, Ed. Trillas, 1989.

BIBLIOGRAFIA CONSULTADA PARA EL DESARROLLO DE LA TESIS

ANDRADE Zúñiga, y otro. Análisis de los planes y programas de estudio del nivel Pre-primario en relación con el desarrollo psíquico del niño de 4 a 6 años, Quito, 1991.



- ABERASTURS, Arminda**, El Niño y sus juegos 3ª Ed, Buenos Aires Argentina Paidos 1986.
- BUSH Wilma J**, Como desarrollar las aptitudes psicolingüísticas 5ª Ed. Barcelona, Martínez Roca, 1985.
- CLAUSS, G HIEBSCH H**, Psicología del niño escolar, Editorial Grijalbo S.A. México, D. F. 1989.
- COF**, Cursos de orientación familiar, Crecimiento del niño Ed Océano, Barcelona España, 1988.
- DECROLY Ovidio**, El juego educativo, Iniciación a la actividad intelectual y motriz, 2ª Ed, Ediciones Morota Madrid, 1986
- DON Charles**, Psicología del Niño en el aula, Biblioteca del educador contemporáneo, Buenos Aires Paidos 1988.
- FANTINI , Alvina E**, La adquisición del lenguaje en el niño bilingüe, Heldek, Barcelona, España 1989
- GESELL Arnold Lucius**, El niño de 1 a 5 años, Guía de estudio del niño Pre-escolar 8ª Ed, Paidos, Buenas Aires Argentina, 1990
- GRITTNER, Frank M**, Teaching Foreign languages, Mc Graw Hill Inc, New York, 1990
- KNAGG**, El Comercio C12 Enero 2000.
- MALLAS Casis E**, Técnicas y recursos audiovisuales, Ediciones Hand Books for language teacher, Longman, 1991.
- MINISTERIO DE EDUCACION Y CULTURA**, Propuesta consensuada Reforma Curricular para la Educación Básica, 1996
- PEREZ de David Sonia**, An Audiovisual method for teaching English to Pre-school children, Instituto lenguas and Linguistics 1987.
- QUIROLA Berrios, Viviana**, Efecto de la estimulación lingüística sobre el desarrollo intelectual de Pre-escolares de 3 a 5 años, Quito 1988.
- STANT, Margaret A**, El niño Pre-escolar, Actividades creadoras, materiales para juegos, Biblioteca Pedagógica, Buenas Aires Argentina, Guadalupe, 1994
- STONE, Lawrence Joseph**, El Pre-escolar de 2 a 5 años 2ª Ed, Buenos Aires, Argentina, Paidos 1987.
- WALLO, H** Colección pedagógica, La evolución psicológica del niño, Editorial Grijalbo, S.A. México, D.F., 1987.

**DESARROLLO DE
LA TESIS**

CAPITULO I

ENSEÑANZA DEL INGLES EN EL NIVEL PRE-ESCOLAR

1. Nivel Pre-escolar.

1.1 Definición.

El cuarto período de la ontogenia se extiende desde el tercero o cuarto año de la vida hasta el sexto o séptimo. En ese lapso muchos niños asisten al Kindergarten o Jardín de Infantes, por lo que a esta edad se le llama “la edad kindergarten”; también suele llamarse “edad pre-escolar”, por preceder al ingreso en la escuela.

En la edad pre-escolar de (3 a 6 años) se amplía extraordinariamente la esfera de experiencias del niño y se afirman sus conocimientos y habilidades. El niño juguetón, fantaseador, que actuaba impulsado por la afectividad, se convierte en el niño que puede participar en el aprendizaje de la escuela en común. La asistencia al Jardín de Infantes favorece muchísimo ese paso de avance al desarrollo. (Isaías Reyes Jesús M. Organización Escolar 3ra edición. México 1992. Pag. 42).

1.2 Consideraciones generales del Currículo del Pre-escolar

- El reconocimiento de las características evolutivas de los niños de esta edad, ubicados en el contexto de la realidad ecuatoriana, en toda su diversidad social, cultural, y étnica.
- El conocimiento de que una gran parte de los niños de edad pre-escolar de nuestro país vive en condiciones socioeconómicas, culturales y

familiares que afectan negativamente a la calidad de vida y limitan el pleno desarrollo de sus capacidades potenciales.

- La necesidad de integrar todos los programas pre-escolares que sean un tipo formal o alternativo, del sector fiscal o particular, en una línea curricular común y flexible, que respete las diferencias metodológicas y de enfoque.
- El convencimiento de que este esfuerzo colectivo tiene como objetivo fundamental contribuir al mejoramiento de la calidad de la educación.
- La clara comprensión de que una propuesta curricular de esta índole puede contribuir a mejorar la calidad de la educación, solo en la medida en que sus ideas y recomendaciones lleguen al aula y se conviertan en parte integrante de la práctica pedagógica cotidiana de los maestros.
- El currículo del pre-escolar debe ser centrado en el niño, porque su objetivo es propiciar un desarrollo acorde con sus necesidades y características evolutivas.
- La integralidad del currículo pre-escolar depende en gran medida de que incluya en sus componentes la presencia y participación de sus actores principales: el niño, su familia, la escuela y la comunidad.
- Los conocimientos y destrezas específicas, tienen que ser desarrolladas en contextos de situaciones significativas para el niño, para que estos se integren de manera natural al caudal de su experiencia anterior, proveniente de su entorno familiar y comunitario.
- Los niños que ingresan al pre-escolar no son seres vacíos, a los que hay que enseñarles desde la dicotomía “sabiduría del maestro-desconocimiento del niño”
- Por el contrario el proceso pedagógico debe partir siempre de lo que el

niño ya sabe y puede, estimularle con experiencias y adquisiciones nuevas en un proceso de continuidad que otorga significación e interés al aprendizaje infantil. (Consejo Nacional de Educación y Cultura. Propuesta Concensuada. Reforma Curricular para la Educación Básica. 1ra Edición. Quito Ecuador 1996. Pag. 13)

1.3 Características del Pre-escolar

En los años pre-escolares los niños no dejan de aumentar regularmente su talla y peso, sin embargo su cuerpo infantil ya está formado y no sufre grandes cambios, sino hasta llegar a la pubertad.

El cerebro también continua su desarrollo. Esta etapa constituye sobre todo en la arborización de las dendritas y en la conexión de algunas neuronas con otras, este proceso iniciado en la gestación se extiende en su máxima intensidad desde los tres hasta los cinco años.

El niño pre-escolar está incluido en este período de desarrollo neurológico importantísimo, por que al comienzo de la etapa pre-escolar, (4 a 5 años) ya se ha concluido la fase del desarrollo de la mielinización de las neuronas, lo que se traduce en el aumento de la velocidad de los impulsos neuronales, que observamos principalmente, en la capacidad del niño para realizar actividades sensoriales y motoras más rápidas y precisas.

A lo largo del período pre-escolar el control de la atención se va haciendo más sostenido y consciente. El niño cada vez logra atender más a

lo que le atrae, y pasa de un elemento de atención a otro con mayor facilidad y rapidez.

El desarrollo motor avanza rápidamente durante esta etapa. Los niños progresan significativamente en la coordinación oculo-manual, y de músculos gruesos y finos; ganan firmeza y soltura crecientes en habilidades sicomotoras.

Logran una locomoción mas coordinada que facilita la exploración del entorno y de las interacciones que el niño establece con su cuerpo.

Por otra parte las diferencias físicas entre niños y niñas, y entre adultos y niños produce gran curiosidad en las mentes infantiles; responder a esas inquietudes de manera simple y natural es importante, porque esta actitud generalmente no proviene de una necesidad de saber muy integrada.

- En esta etapa del desarrollo el niño ya tiene una idea firme de cual es el sexo al que pertenece. (Papalia E, El lenguaje del pre-escolar. Trillas México 1993. Pag. 68)

1.4 Perfil del desarrollo del niño Pre-escolar

- Se desempeña con seguridad y confianza en sí mismo, en situaciones sociales y de aprendizaje.
- Expresa y comunica sus ideas, vivencias y sentimientos, utilizando todos sus recursos creativos y lingüísticos.

- Se integra y coopera en juegos y actividades grupales que le permiten reafirmar su yo y a aceptar las diferencias de los demás.
 - Reconoce y representa simbólicamente mensajes significativos.
 - Utiliza sus experiencias, nociones, destrezas y habilidades al resolver problemas y situaciones cotidianas.
 - Se interesa y participa en actividades culturales, sociales y recreativas de su grupo, familia y comunidad.
 - Satisface sus necesidades motrices y equilibra el tono muscular.
 - Se interesa por conocer y descubrir su entorno físico, natural y social.
- (Ministerio de Educación y Cultura. Propuesta Concensuada. Reforma Curricular para la Educación Básica. 1ra Edición. Quito Ecuador 1996. Pag. 15)

1.5 Escenario de los niños pre-escolares.

Está constituido por el lugar en el que se desarrolla la actividades de tipo cognoscitivo, por la atmósfera que se respira, los muebles, los materiales, el grupo de trabajo y el maestro.

Poseer un espacio organizado, estético y previamente preparado, aportará positivamente al despliegue potencial de las capacidades del niño. Por lo tanto debemos asegurarnos de presentar siempre el lugar de trabajo de las condiciones antes anotadas.



1.6 Actividad infantil.

Cuando decimos actividad, parece que dijéramos una palabra cabalística de alcances insospechados. Desde luego que nos encontramos en un mundo moderno, dinámico, cambiante y que estamos halagados al pensar que siendo el niño un ser intensamente activo, y al hablar de actividad nos colocamos precisamente en su esfera y esperamos que en el mejor de los mundos pedagógicos y, no obstante que somos enemigos del verbalismo, acabamos por contentarnos con una simple palabra que, aunque moderna y plena de significados, puede estar vacía de contenido educativo.

Cuando vamos a un centro educativo y vemos que los niños van y vienen, que llevan herramientas, que traen libros, y que las órdenes se suceden, pensamos que aquel plantel está desarrollando muchas actividades. ¡Qué maestros tan activos!

La actividad pedagógica es un conjunto de cambios que se realizan precisamente para alcanzar una finalidad determinada.

Se ve claro que lo esencial en la actividad no es moverse con mayor o menor rapidez, sino que todo se haga siguiendo una finalidad. Algunos consideran la actividad meramente física; otros sólo conciben lo activo dentro de la razón; pero dentro de una concepción educativa a de entenderse la actividad integral del alumno.

Las actividades en el jardín pueden ser de orden muy diverso, pero lo esencial en cada caso es que los alumnos vean su finalidad y disfruten de cierta libertad para realizarlas.

Hay actividades de juego, estudio, deporte, aseo y trabajo; pero siempre es importante que en su desarrollo haya organización y cada niño se sienta con la conciencia de derecho y de la obligación. (Isaías Reyes Jesús M. Organización Escolar 3ra Edición. México. 1992. Pag 80 – 81)

1.7 Proceso enseñanza-aprendizaje del Inglés.

1.7.1 Definición.

Enseñar es instruir dice el diccionario e instruir es comunicar sistemáticamente ideas, conocimientos o doctrinas. Estos conceptos generales no han cambiado, aunque sí su significación pedagógica; antaño se entendía por enseñar el hacer que el niño supiera repetir palabras sin mayor importancia a los hechos que representaban y sin tomar en consideración tampoco los medios que se emplearon para lograr la finalidad. Es en aquel entonces que no se conocían los principios psicológicos que norman el aprendizaje. En la actualidad el aprender significa asimilar ideas en forma tal que el aprendizaje, cuando es real afecta directa y efectivamente a las formas del hacer y del decir, del pensar y del sentir. Así, un hombre, puede aprender a utilizar mejor, con más velocidad, más precisión, más habilidad, las facultades que posee y de las cuales puede servirse en un determinado momento de su desarrollo. (Isaías Reyes Jesús M. Organización Escolar 3ra Edición. México. 1992. Pag 64 – 65)

La enseñanza únicamente será eficaz si lo que debe ser aprendido aparece como teniendo un valor para la vida con el cambio de comportamiento en su conducta y como formando parte de un todo con sentido.

El jardín de infancia se basa en este principio, que consiste en dar a los niños la oportunidad de jugar, y jugando con ellos enseñarles cómo deben hacerlo.

1.7.2 Métodos y Técnicas de la enseñanza del idioma Inglés

Los métodos que se aplican en el desarrollo del proceso del interaprendizaje del idioma Inglés son:

1.7.2.1 Método de Traducción gramatical.

Los estudiantes definen las partes del párrafo, memorizan la conjugación y reglas gramaticales, selecciones traducidas usando un diccionario bilingüe, este es también llamado método clásico, el propósito de su ayuda es que los alumnos lean y aprecien la literatura del idioma, llegando a familiarizarse con la gramática.

Traducción de pasajes literarios.

Los estudiantes traducen un párrafo leído en su idioma nativo. La lectura del párrafo le enfoca para varias clases: Vocabulario y estructura gramatical en el párrafo son estudiados en subsecuentes lecciones. Los párrafos pueden estar exentos de algún trabajo de la literatura del idioma, o un profesor puede escribir un párrafo cuidadosamente diseñado para incluir reglas particulares de gramática y vocabulario. La traducción puede ser escrita o hablada o ambas. Los estudiantes no deben traducir

literariamente parecido, sino de la manera que presente el entendimiento de su significado.

Preguntas de Comprensión de lectura.

Los estudiantes contestan preguntas basadas en el entendimiento del párrafo leído. A menudo las preguntas son secuencias así que el primer grupo de preguntas para información contenida en la lectura del párrafo. Además contesta el segundo grupo de preguntas, los estudiantes tendrán que hacer referencia basada en su entendimiento del párrafo. El tercer grupo de preguntas requiere que los estudiantes relaten el párrafo de su propia experiencia.

Antónimos / Sinónimos.

A los estudiantes se les da un grupo de palabras que son preguntadas para encontrar antónimos en el pasaje leído. Un ejercicio similar puede ser hecho pidiendo a los alumnos para encontrar un grupo particular de palabras, o los estudiantes pueden ser preguntados para definir un grupo de palabras basada en su entendimiento.

Cognates.

A los alumnos se les enseña a reconocer parentescos en el aprendizaje del deletreo en modelos de sonidos que corresponden entre los idiomas. Los alumnos son también preguntados para memorizar palabras que son parecidas, pero tienen significado diferente en los dos idiomas.

Aplicación deductiva de reglas.

Las reglas gramaticales son presentadas con ejemplos. Las excepciones para cada regla son también apuntadas. Los alumnos que entienden una regla, estarán preguntando para aplicarla en ejemplos diferentes.

Llenando espacios.

Los alumnos son dados unas series de oraciones con palabras ausentes. Ellos llenan en los espacios con artículos de vocabulario nuevo o con artículos de un tipo de gramática particular, tales como preposiciones o verbos con diferentes tiempos.

Memorización.

A Los estudiantes se les da palabras de vocabulario del idioma y sus equivalentes en idioma nativo que se les pregunta para familiarizarles. A los alumnos se les pide memorizar reglas gramaticales y paradigmas gramaticales tales como conjugación de verbos.

Uso de palabras en oraciones.

Para presentar que los estudiantes entienden el significado y uso de un artículo de vocabulario nuevo, ellos hacen oraciones en las cuales usan las palabras nuevas.

Composición.

El profesor da a los estudiantes un tema para escribir acerca de un idioma. El tema es basado sobre algún aspecto del párrafo leído en la clase. Algunas veces en lugar de crear una composición, los alumnos son preguntados para preparar un párrafo similar. (Larsen Freeman Diane, *Techniques and principles in language teaching*, 1996. Pag. 11-14)

1.7.2.2 Método directo.

Este fue revivido como un método cuando la meta de instrucción llega a ser aprendizaje en un lenguaje extranjero para comunicarse. El método directo tiene una regla muy básica: No es permitido traducir. El método directo recibe el nombre, conectado directamente con el idioma, sin estar pensando el proceso de traducción al idioma nativo del estudiante.

Lectura en voz alta.

Los alumnos se turnan leyendo secciones de un pasaje, juego, o un diálogo fuerte. Al final de cada turno de los estudiantes, el profesor usa gestos, fotos, ejemplos, u otros medios para hacer el significado de la sección clara.

Ejercicios de preguntas y respuestas.

Estos ejercicios son conducidos solamente en el idioma seleccionado. Se les pide preguntas y respuestas a los alumnos en oraciones completas así que ellos practican con nuevas palabras y estructura gramatical. Ellos tienen la oportunidad para hacer preguntas también como para contestarlas.

Autocorrección de los estudiantes.

El profesor de esta clase tiene la auto corrección de los alumnos pidiéndoles hacer un escogitamiento entre lo que ellos dicen y una respuesta alterna para contestar lo proporcionado.

Otra posibilidad es para el profesor repetir lo que el alumno dijo, revisando antes de cada error. El alumno conoce que la próxima palabra fue equivocada.

Práctica de conversación.

El profesor pide a los alumnos un número de preguntas en el idioma, el cual el estudiante tiene que entender para ser capaz de contestar correctamente. Las preguntas contienen una estructura gramatical particular. Más tarde los alumnos serán capaces de contestar otras de sus propias preguntas usando la misma estructura gramatical.

Ejercicio de completación de espacios en blanco.

Esta técnica ya ha sido discutida en el método de traducción

gramatical, pero difiere en su aplicación en el método directo. Todos los detalles están en el idioma; además, reglas de gramática no explícita podrían ser aplicadas. Los alumnos podrían haber incluido la regla gramatical que ellos necesitan para llenar en los espacios en blanco de ejemplos y práctica con partes más fáciles de la lección.

Dictado.

El profesor lee el párrafo tres veces. La primera vez el profesor, esto a una velocidad normal, mientras los estudiantes escuchan. La segunda vez él lee el párrafo, frase por frase, con pausa suficiente para permitir a los alumnos escribir lo que ellos han oído. La última vez el profesor otra vez lee a una velocidad normal, y los alumnos chequean su trabajo.

Dibujo de un mapa.

La clase incluye un ejemplo de una técnica usada para dar a los alumnos práctica de comprensión de escuchar. Los alumnos reciben un mapa con figuras geográficas sin nombre. Luego el profesor da a los estudiantes direcciones para completar la rotulación del mapa si ellos siguen las instrucciones correctamente.

Escritura de un párrafo.

El profesor en esta clase pide a los estudiantes escribir un párrafo en sus propias palabras con las mayores figuras geográficas del mundo. Ellos pueden haber usado el párrafo leído en la lección como un modelo. (Larsen Freeman Diane, *Techniques and principles in language teaching*, 1996. Pag. 24-28)

1.7.2.3 Método audio-lingual.

El método audio-lingual, se parece al método Directo. Mientras la comunicación en el idioma fue la meta del Método Directo, hubo en el

tiempo nuevas ideas excitantes acerca del idioma y aprendizaje emanado de la disciplina de lingüística descriptiva y ambiente psicológico. Estas ideas lideran el desarrollo del Método Audio-lingual. Algunos principios son similares a estos del Método Directo. Nuevas estructuras son presentadas a través de diálogos. Los mismos que son aprendidos a través de imitación y repetición. Las destrezas son conducidas basadas sobre los modelos presentados en el ejercicio.

Memorización de diálogos.

Diálogos o conversaciones cortas entre dos personas son a menudo usadas para iniciar una nueva lección. Los estudiantes lo memorizan a través de mímica, a menudo los alumnos toman el rol de una persona en el diálogo, y el profesor el otro. Después que los estudiantes han aprendido las escenas de las personas; ellos unen los roles y memorizan la parte de la otra persona.

Adiestramiento de expansión.

Esta técnica es usada cuando una línea larga de diálogo está dando al estudiante problemas. El profesor rompe la línea en varias partes. Los alumnos repiten una parte de la oración, generalmente la última frase de la línea. Luego siguiendo las indicaciones del profesor, los alumnos repiten parte por parte hasta ser capaces de repetir la línea entera.

Adiestramiento de repetición.

A los estudiantes se les pide repetir los modelos del profesor precisamente y rápidamente como sea posible.

Adiestramiento en cadena.

Un adiestramiento en cadena obtiene su nombre de la cadena de conversación que forma parte alrededor del cuarto con estudiantes, uno por uno, piden preguntas y respuestas de cada uno de los otros. El profesor

empieza la cadena saludando a un alumno en particular, o haciéndole una pregunta. Los estudiantes deben responder, luego se turnan los estudiantes sentados próximos a él.

Adiestramiento de sustitución de una sola ranura.

El profesor dice una frase de un diálogo. Próximamente el profesor dice una palabra o una frase llamada clave. Los estudiantes repiten lo que el profesor les ha dado, substituyendo la clave en la frase, y poniéndola en su propio lugar.

Adiestramiento de sustitución de múltiple ranura.

Esta técnica es similar al adiestramiento de sustitución de una sola ranura. La diferencia es que el profesor da la frase clave, al mismo tiempo que encaja en diferentes ranuras en la línea del diálogo. Los estudiantes deben reconocer la ubicación de cada clave de la conversación, donde ésta encaja en la oración y hacen cambios tales como sujeto-verbo.

Ejercicio de transformación.

El profesor da al estudiante una cierta clase de oración, por ejemplo: una oración afirmativa. A los estudiantes se les pide que transformen esta oración en una oración negativa, otra en interrogativa, una oración activa en pasiva, o lenguaje directo en lenguaje indirecto.

Ejercicios de preguntas y respuestas.

Esta técnica da al estudiante práctica para la contestación de preguntas. El estudiante debe contestar las preguntas del profesor muy rápidamente. Esto es la clave del profesor para que el estudiante haga preguntas muy buenas.

Uso de pares mínimos.

El profesor trabaja con pares de palabras las cuales difieren en solo un sonido; los estudiantes son primero solicitados para recibir la diferencia entre dos palabras y más tarde ser capaz de decir las dos palabras. El profesor selecciona los sonidos para trabajar después que él ha hecho un análisis contrastivo, una comparación entre el idioma nativo del estudiante y el idioma que están estudiando.

Completar el diálogo.

Seleccionar palabras que los estudiantes han aprendido y luego borrarlas. Los alumnos completan el diálogo llenando en los espacios en blanco con las palabras ausentes.

Juego de gramática.

Son parecidos al juego alfabético de supermercado ya descrito, son a menudo usados en el Método Audio-lingual. Los juegos son diseñados para conseguir del estudiante práctica de un punto de gramática en contexto. Los alumnos son capaces de expresar ellos mismos, aunque este juego es tan limitado. (Larsen Freeman Diane, *Techniques and principles in language teaching*, 1996. Pag. 43-48)

1.7.2.4 Método de la manera silenciosa.

Los estudiantes empiezan sus estudios del idioma a través de sus bloques de construcción básicos, sus sonidos. Estos son presentados a través de un idioma específico cuadro de sonidos, colores que son codificados los sonidos ya conocidos del idioma nativo de los estudiantes. Los profesores guían sus estudiantes para asociar los sonidos del idioma estudiado con colores particulares. Más tarde estos mismos colores son utilizados para ayudar al estudiante a aprender el deletreo que corresponde a los sonidos y como leer y pronunciar palabras propiamente.



Cuadro de sonido-color.

El cuadro contiene bloques de color, cada uno representa un sonido en el idioma que se estudia. El profesor, y más tarde los estudiantes, señalan los bloques de color en el cuadro para formar sílabas, palabras, y aún oraciones. En esta manera el profesor puede presentar el modelo de entonación de la palabra.

Silencio del profesor.

El maestro da tanta ayuda como sea necesaria y esto en silencio, o el profesor establece una situación, pone una estructura idiomática en circulación y luego es silencio, aún cuando haya errores, el profesor solamente sugerirá una respuesta verbal como última opción donde recurrir.

Corrección en conjunto.

Los estudiantes son animados a ayudar a otro estudiante cuando El o Ella esta experimentando dificultades. Esto es importante que alguna ayuda sea ofrecida en una manera cooperativa, no en una competitiva. El profesor monitorea la ayuda así que esto es útil, no interfiriendo.

Gestos de autocorrección.

El profesor pone sus palmas juntas y luego las mueve hacia afuera como señal para que el alumno alargue la vocal en la que ellos están trabajando. En otro caso, el profesor indica que cada uno de sus dedos representa una palabra en una oración y usa estos para localizar el problema de ranura para el alumno.

Cuadro de palabras.

El profesor, y luego los estudiantes, señalan las palabras en el cuadro de pared en una secuencia así que ellos pueden leer en voz alta las oraciones

que ellos han leído. Las letras son coloreadas, se usa los cuadros de sonido-color, estos contienen vocabulario funcional del Inglés.

Cuadros de Fidel.

El profesor y luego el estudiante señalan los cuadros de Fidel codificados, para que el estudiante asocie los sonidos del idioma con su deletreo. por ejemplo, escuche juntos y colore los mismos como el color del bloque para el sonido /cy/ are "ay", "ea" , "ei", "eigh", etc.

Regeneración estructurada.

Los estudiantes son invitados a hacer observaciones acerca de la lección del día y que ellos tienen que aprender. El profesor acepta los comentarios de los estudiantes en una manera no defensiva, oye las cosas que ayudarían a darle direcciones por donde el debe trabajar cuando tenga la clase otra vez. El tiempo de las sesiones de regeneración varía dependiendo del profesor y la clase. (Larsen Freeman Diane, Techniques and principles in language teaching, 1996. Pag. 62-69)

1.7.2.5 Método de suggestopedia..

Un curso de suggestopedia es conducido en una sala de clase en la cual los estudiantes están tan confortables como sea posible. Idealmente, sillas fáciles, claridad suave, y música son disponibles para contribuir a un ambiente relajante. Presentación de posters con información gramatical acerca del idioma son colgados alrededor de la sala de clase para tomar ventaja del aprendizaje periférico. Los cuadros deben ser cambiados cada pocas semanas.

Armar una sala de clase.

El desafío del profesor es crear el ambiente adecuado de la sala de clase la cual no se parezca a las normales con el uso de luces opacas, música suave, sillones acolchonados,, y paredes decoradas con escenas del idioma.

Aprendizaje periférico.

Esta técnica es basada en la idea que nosotros percibimos mucho más de nuestro ambiente de los cuales inconscientemente atendemos. Esto es reclamado que poniendo el cuadro conteniendo información gramatical en las paredes del aula, los alumnos absorben lo necesario para ahorrar esfuerzos en el aprendizaje.

Sugerencia positiva.

Esto es responsabilidad del profesor para sugerir factores en la situación del aprendizaje, ayudando a los estudiantes a romper las barreras para aprender, el profesor puede hacer esto a través de medios directo e indirectos, la manera directa recurre a la curiosidad del estudiante, y la indirecta recurre al subconsciente del estudiante.

Visualización

Es una sugerencia positiva para relajar algunos estudiantes. Los estudiantes están cerrados sus ojos para concentrarse en su respiración. Después de pocos minutos el profesor habla en voz baja, describe una escena o evento. La descripción es detallada para que los alumnos sientan que están realmente allí, cuando la descripción finaliza los alumnos abren los ojos y regresan al presente.

Escoger una nueva identidad.

Los alumnos escogen un nombre en el idioma y una nueva ocupación. Con lo cual los alumnos tienen la oportunidad para desarrollar una completa bibliografía acerca de su ficticia personalidad.

Representación de una parte de un drama.

Los alumnos representan otras personas como si ellos fueran esas personas dentro de una escena y luego ellos crean sus propias líneas relevantes a la situación.

Primer arreglo.

Los dos arreglos componentes de la frase receptiva de la lección. Después que el profesor ha presentado la historia como un relato en el diálogo y ha llamado la atención de sus estudiantes a algunos particulares puntos gramaticales para incrementarlos, él lee el diálogo en Inglés. Los alumnos tienen que copiar el mismo en el Idioma estudiado y su lengua madre y referirse a lo que el profesor está leyendo.

Segundo arreglo.

Ellos cierran sus ojos y escuchan como el profesor lee el diálogo a una proporción normal de velocidad. El profesor está sentado y lee con acompañamiento musical.

Activación primaria.

Esta técnica y la siguiente son componentes de la frase activa de la lección. Los alumnos juegan leyendo el diálogo en voz baja, tanto individual como en grupos.

Activación secundaria.

Las actividades recomendadas para esta fase incluyen canciones, bailes, dramatizaciones, y juegos. (Larsen Freeman Diane, Techniques and principles in language teaching, 1996. Pag. 80-86)

1.7.2.6 Método de aprendizaje del idioma en comunidad.

Los estudiantes típicamente tienen una conversación en su idioma nativo. El profesor les ayuda a expresar lo que ellos quieren decir dándoles la traducción en párrafos los mismos que son recordados y cuando ellos están repitiendo estos sonidos parece una conversación fluida, luego se hace una transcripción de la conversación, y la lengua madre equivalente es escrita a palabras del idioma.

Conversación del estudiante grabada en la cinta.

Esta técnica usada para grabar el idioma generado del estudiante tan bien como se de la oportunidad para aprendizaje comunitario. Dando a los alumnos el escogitamiento acerca de que decir y cuando decir esto. Los alumnos piden tener una conversación acerca de alguna cosa que ellos quieren, usando su lengua nativa como el lenguaje común de un grupo. Luego el profesor les da la traducción en párrafos de proporciones apropiadas.

Transcripción.

El profesor transcribe la cinta de la conversación grabada de los estudiantes. Cada estudiante tiene la oportunidad para traducir su modo de expresar y el profesor escribe el equivalente en palabras del idioma nativo.

Reflexión sobre la experiencia.

Los estudiantes dan sus reacciones acerca de varias actividades, la experiencia del aprendizaje, el profesor les entiende, presenta lo que el ha escuchado cuidadosamente, para dar una apropiada respuesta de entendimiento a lo que los alumnos han dicho.

Escuchar reflexivamente.

Los estudiantes se relajan y escuchan su propia voz hablando en el idioma en la cinta. Otra posible técnica es para el profesor leer lo transcrito mientras el estudiante simplemente escucha.

Computadora humana.

Un estudiante escoge algunas partes de lo transcrito para practicar pronunciación. Ellos están en control del profesor cuando tratan de decir la palabra o frase.

Pequeños grupos de tareas.

Los pequeños grupos en la clase hacen nuevas oraciones con las palabras en lo transcrito. Luego los alumnos discuten las oraciones que se han hecho con el resto de la clase. Más tarde en la semana, los estudiantes trabajan en pares haciendo oraciones con las diferentes conjugaciones de los verbos. (Larsen Freeman Diane, *Techniques and principles in language teaching*, 1996. Pag. 99-106)

1.7.2.7 Método de respuesta psicológica total.

La primera fase de la lección es uno de los modelos. El instructor emite ordenes a pocos estudiantes, luego desarrolla las acciones con ellos. En la segunda fase, estos mismos estudiantes demuestran que ellos pueden entender las órdenes para desarrollar solos.

Uso de órdenes para un funcionamiento directo.

Las órdenes son dadas para conseguir que el estudiante desarrolle una acción; la acción hace claro el significado de las ordenes.

Inmersión en el papel de una escena.

Los alumnos ordenan a sus profesores y compañeros para desarrollar algunas acciones. Los estudiantes no son apoyados para hablar hasta que ellos estén listos.

Acción de secuencia.

El profesor da órdenes secuenciadas para realizar algunas acciones y a medida que los alumnos aprenden más del idioma se les da más órdenes juntas, las cuales juntas cumplen un procedimiento completo. (Larsen Freeman Diane, Techniques and principles in language teaching, 1996. Pag. 116-120)

1.7.2.8 Método de acercamiento comunicativo.

La característica más obvia es que casi todo lo que se hace es con un intento comunicativo. Los alumnos usan el idioma a gran escala a través de actividades comunicativas tales como juegos, dramatización, y tareas de resolución de problemas.

Materiales auténticos.

En esta lección el profesor utiliza una copia de un artículo genuino de periódico. El también asigna a los estudiantes tareas, requiriendo que ellos escuchen una vida de transmisión de radio o televisión.

Oraciones mezcladas.

Los estudiantes reciben un párrafo de lectura en la cual las oraciones están en un orden mezclado. Ellos tendrán que separar las oraciones que son restituidas a su orden original.

Juegos del idioma.

Los juegos son usualmente usados en el acercamiento comunicativo. Los estudiantes los disfrutan, y si estos son designados apropiadamente, le dan al estudiante valores de práctica comunicativa.

Listas de cuadros de historia.

En esta actividad los estudiantes en pequeños grupos se les da una lista de historias. El profesor presenta el primer cuadro de la historia a los otros miembros de su grupo y les pide opiniones de lo que podría ser el segundo cuadro. Existe una información ausente, los alumnos en los grupos desconocen que contienen en cuadro. Ellos tienen que escoger que supuestamente es para ellos y como describirlas.

Representación de papeles de una escena.

Nosotros ya hemos visto su uso en el método de suggestopedia. La representación de papeles es muy importante en el acercamiento comunicativo porque él le da al estudiante una oportunidad para practicar comunicación en diferente contexto social y en diferentes roles sociales. (Larsen Freeman Diane, *Techniques and principles in language teaching*, 1996. Pag. 131-138)

1.7.3 El Juego

Es una actividad social, afectiva y cognitiva. A través de los juegos los niños ejercitan sus habilidades físicas, aprenden el modo de interactuar con los otros y crecen cognoscitivamente. El tipo de juego en el que los niños se comprometen, a reflejar su nivel de desarrollo.

1.7.3.1 Clasificación de los juegos

Los juegos funcionales.- Pueden estar constituidos de movimientos muy simples como estirar y doblar los brazos o las piernas, agitar los dedos, tocar los objetos, hacerlos balancear, producir ruidos o sonidos. Es fácil reconocer en ellos una actividad que busca efectos todavía elementales dominados por aquella ley de efecto.

Los juegos de ficción.- Tales como jugar con muñecas, montar un palo como si se tratara de un caballo; interviene una actividad cuya interpretación es más compleja, pero también es más próxima a ciertas definiciones que se han dado acerca de éste y que se encuentran mejor especificadas en los juegos de adquisición.

Juegos de adquisición.- El niño se complace en reunir, hacer combinaciones con los objetos, modificarlos, transformarlos y crear otros nuevos.

Reflexión sobre el juego: Este constituye una pieza clave, se manifiesta espontáneamente, cuando después de haber practicado un juego durante cierto tiempo uno u otro niño cambia de actitud respecto al mismo, que pierde su naturaleza de tal y se convierte para ese niño en un “Objeto de Estudio”.

Este cambio de actitud empieza a menudo con simples tentativas de transformación. El niño toma la iniciativa de imaginar crucigramas,

construcción de diagramas, elaboración de listas de palabras con cuatro letras, pensando en proponerles a sus mismos compañeros. (Evaluación Psicológica del Niño. H. Wall. Editorial Grijalvo S.A. México 1992. Pag. 57-58)

1.7.4 Destrezas

1.7.4.1. Concepto.

Habilidad, arte o propiedad con que se hace una cosa, capacidad, inteligencia y disposición para la adquisición de las cosas que una persona ejecuta con gracia y destreza.

1.7.4.2 Características de las destrezas.

En el documento de reforma curricular se define a la destreza como “un saber” o “un saber hacer”, como la capacidad o competencia de la persona para aplicar o utilizar un conocimiento de manera autónoma, cuando la situación lo requiere. Se trata de una definición que puntualiza los rasgos de toda destreza:

- *Es un saber,*
- *Es un saber aprender,*
- *Es un saber saber,*
- *Es un saber hacer,*
- *Es una capacidad que se usa de manera autónoma,*
- *Es una forma de actuar cuando la situación la requiere,*
- *Es un saber vivir juntos.*

Es decir, si se destaca el aprendizaje y desarrollo de destrezas, se espera que los alumnos estén en condiciones de actuar con propiedad en determinadas



situaciones, que puedan desarrollar procesos para “hacer algo útil”, y este “algo” puede ser: solucionar problemas, construir modelos, interpretar el contenido de la lectura, etc.

Bajo este criterio la exploración del entorno natural y social es una destreza porque supone una forma de hacer las cosas, de realizar una secuencia ordenada de acciones que le permita al alumno cumplir un propósito. Lo que se pretende con la inclusión explícita de las destrezas, en el currículum, es para que los docentes le den la importancia necesaria y no lo tomen como algo accesorio que se trata superficialmente.

1.7.4.3. Listening (Escuchar)

Escuchar es una habilidad receptiva y sus características principales son el silencio mantenido por la persona que está escuchando y la atención selectiva que le da a lo que escucha, según sus propósitos. Por lo tanto, el alumno necesita una razón para escuchar, y el profesor debe crear esa necesidad dándole tareas conformes con las clases de texto que el estudiante debe aprender a procesar, y que serán cumplidas mientras escucha.

1.7.4.4. Speaking (Hablar)

Hablar es una habilidad productiva. Se la utiliza para dar información. Su característica principal es utilizar un sistema de sonidos con significado. Para lograr el desarrollo de esta habilidad, el profesor debe dar experiencia receptiva de modelos en forma de textos de lenguaje y ofrecer oportunidades amplias para una práctica oral guiada.

1.7.4.5. Writing (Escribir)

Escribir es una habilidad productiva, se la utiliza para dar información. Se caracteriza por utilizar sistema grafológico con significado. Igual que para desarrollar la habilidad de hablar, el profesor debe dar modelos de lenguaje escrito en forma de textos y ofrecer una adecuada guía.

1.7.4.6. Reading (Leer)

Leer también es una habilidad receptiva. Por medio de esta destreza recibimos información. Las características principales son semejantes a escuchar, es decir que la persona que está leyendo se mantiene en silencio, selecciona y procesa información según sus necesidades y propósitos.

Igualmente para desarrollar la habilidad de escuchar, el profesor necesita dar determinadas tareas apropiadas que desarrollen esta habilidad, o sea precisar razones para leer según la organización de las diferentes clases de texto que el estudiante debe aprender a procesar.

1.8 Material Didáctico

1.8.1 Definición

El material didáctico es en la enseñanza, el nexo entre las palabras y la realidad. También puede definirse como cualquier instrumento o material impreso, usado por el maestro para ayudar a lograr objetivos de

aprendizaje determinados de ante mano. Lo ideal sería que todo aprendizaje se llevase a cabo dentro de una situación real de vida. No siendo esto posible, el material didáctico debe sustituir a la realidad, representándola de la mejor forma posible, de modo que facilite su objetivación por parte del alumno.

El material didáctico es una exigencia de lo que está siendo estudiado por medio de palabras, a fin de hacerlo concreto e intuitivo, y desempeña un papel destacado en la enseñanza de todas las materias. El encerado (pizarrón), la tiza y el borrador son elementos indispensables y básicos en cualquier aula, principalmente en nuestras escuelas, que se reducen, todas ellas a la presencia de un profesor situado frente a los alumnos. Ninguna aula debería prescindir, de retratos, mapas, grabados, gráficas, libros, noticias de los periódicos, revistas, aparatos de proyección, etc.

1.8.2 Importancia

La mejor preparación puede resultar inútil si los medios didácticos necesarios para la enseñanza no están listos y puestos a disposición a tiempo y en cantidad suficiente, por esta razón se considera que las ayudas didácticas juegan un papel importante para nuestra enseñanza.

El material didáctico en la escuela actual tiene otra finalidad. Más que ilustrar, tiene por objeto llevar al alumno a trabajar, investigar, descubrir y construir. Adquiere, así, un aspecto funcional y dinámico, propiciando la oportunidad de enriquecer la experiencia del alumno, aproximándolo a la realidad y ofreciéndole ocasión para actuar.

El descuido en su preparación puede afectar el resultado de la enseñanza e incluso llevarla al fracaso.

1.8.3 Finalidad

Debe hacerse constar que el material necesita del profesor, para animarlo, darle vida. La finalidad del material didáctico es la siguiente:

1. *Aproximar al alumno a la realidad de lo que se quiere enseñar, ofreciéndole una noción más exacta de los hechos o fenómenos estudiados.*
2. *Motivar la clase.*
3. *Facilitar la percepción y la comprensión de los hechos y de los conceptos.*
4. *Concretar e ilustrar lo que se está exponiendo verbalmente.*
5. *Economizar esfuerzos para conducir a los alumnos a la comprensión de hechos y conceptos.*
6. *Contribuir a la fijación del aprendizaje a través de la impresión más viva y sugestiva que puede provocar el material.*
7. *Dar oportunidad para que se manifiesten las aptitudes y el desarrollo de habilidades específicas, como el manejo de aparatos o la construcción de los mismos por parte de los alumnos.*
8. *Despertar y retener la atención.*
9. *Ayudar a la información de la imagen y a su retención.*
10. *Favorecer la enseñanza basada en la observación y la experimentación.*
11. *Facilitar la aprehensión sugestiva y activa de un tema o de un hecho en estudio.*
12. *Ayudar a la formación de imágenes concretas, dado que cada uno puede percibir la información oral o escrita según su capacidad de discriminación, su discernimiento y sus experiencias anteriores.*
13. *Ayudar a comprender mejor las relaciones entre las partes y el todo en un tema, objeto o fenómeno.*
14. *Ayudar a la formación de conceptos exactos, principalmente con respecto*

a temas de difícil observación directa.

- 15. Hacer la enseñanza más activa y concreta, así como más próxima a la realidad.*
- 16. Dar oportunidad de que se analice e interprete mejor el tema en estudio, con miras a un fortalecimiento del espíritu crítico.*
- 17. Reducir el nivel de abstracción para la aprehensión de un mensaje.*
- 18. Facilitar la comunicación de la escuela con la comunidad y el mejor conocimiento de su realidad.*
- 19. Dar un sentido más objetivo y realista del medio que rodea al alumno y a la escuela, y en el cual el educando tendrá que actuar.*
- 20. Favorecer el aprendizaje y su retención*

En cuanto a este último objetivo presentamos a continuación algunos datos.

En cuanto al aprendizaje:

1% por medio del gusto;
1,5% por medio del tacto;
3,5% por medio del olfato;
11% por medio del oído;
83% por medio de la vista.



Datos en lo referente a la retención:

10% de lo que se aprende leyendo;
20% de lo que se aprende escuchando;
30% de lo que se aprende viendo;
50% de lo que se aprende viendo y oyendo;
70% de lo que se aprende oyendo y luego discutiendo;
90% de lo que se aprende oyendo y luego realizando.

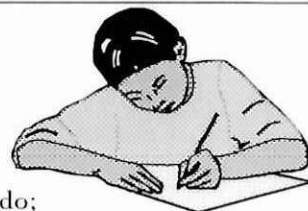

En cuanto a la durabilidad.

Procedimientos de enseñanza	Retención después de 3 horas	Retención después de 3 días.
a) Oral	70 %	10 %
b) Visual	72 %	20 %
c) Audiovisual	82 %	65 %

Para ser realmente un auxiliar eficaz, el material didáctico debe:

1. Ser adecuado al asunto de la clase.
2. Ser de fácil aprehensión y manejo.
3. Estar en perfectas condiciones de funcionamiento sobre todo tratándose de aparatos pues nada divierte y dispersa más al alumnado que los "chascos" en las demostraciones.

Es común en el campo pedagógico, el uso y abuso de las experimentaciones, por considerárselas más intuitivas. Sin embargo, tanto en los laboratorios como fuera de ellos, la experimentación requiere un previo y cuidadoso planteamiento. Si fuese el caso de usar aparatos, éstos deben ser previamente examinados para cerciorarse de su perfecto funcionamiento, pues es muy común que estén inutilizados... en el momento de usarlos. Resulta fácil advertir que este contratiempo perjudica la marcha normal de la clase, provocando, casi siempre, situaciones de indisciplina.

Generalmente, en estas circunstancias, el profesor se descontrola y difícilmente consigue restablecer el orden en los trabajos de la clase.

Siempre que sea posible, el material didáctico debe ser elaborado por los

alumnos, en cooperación con la cátedra de Artes Industriales, dibujo, Física, etc. No hay punto de comparación entre el valor didáctico del material comprado y el del material confeccionado por los propios alumnos. La preferencia y sobre esto no es necesario insistir, debe ser acordada al material confeccionado en la escuela, que ofrecerá oportunidad para otras prácticas educativas.

El material didáctico debe quedar ubicado, siempre que sea posible, en la sala-gabinete o en el depósito de material, siempre que sea de fácil acceso. (Mallas Casis E, Técnicas y Recursos audiovisuales. 1991. Pag. 23-30)

1.8.4 Objetivos

- Despertar y atraer la atención
- Retener la imagen visual
- Enseñar basándose en la información
- Aprendizaje instintivo y subjetivo
- Formar imágenes correctas
- Ayudar a una mejor comprensión
- Ayudar a la formación de conceptos exactos
- Fijar e integrar el aprendizaje

1.8.5 Clasificación del material didáctico

Hay muchas clasificaciones de material didáctico; entre todas, la que más parece convenir indistintamente a cualquier disciplina es la siguiente:

- 1.- **Material permanente de trabajo:** Encerado (pizarrón), tiza, borrador, cuadernos, reglas, compases, franelógrafos, proyectores, etc
- 2.- **Material informativo:** Mapas, libros, diccionarios, enciclopedias, revistas, periódicos, discos, filmes, ficheros, modelos, cajas de asuntos, etc.
- 3.- **Material ilustrativo visual o audiovisual:** Esquemas, cuadros sinópticos, dibujos, carteles, grabados, retratos, cuadros cronológicos, muestras en general, discos, grabadoras, proyectores, etc.
- 4.- **Material experimental:** Aparatos y materiales variados que se presten para la realización de experimentos en general.

1.8.6 Características del material didáctico

Para ser realmente un auxiliar eficaz, el material didáctico debe tener las siguientes características:

- Realismo
- Legibilidad (claridad)
- Exactitud (concreto)
- Simplicidad (entendible)
- Durabilidad (tiempo)
- Colores (apropiados)
- Ser de fácil aprehensión y manejo
- Ser adecuado al asunto de la clase
- Estar en perfectas condiciones de funcionamiento – sobre todo tratándose de aparatos

1.8.7 Recomendaciones para su uso

1. Nunca debe quedar todo el material expuesto a las miradas del alumno desde el comienzo de la clase, ya que puede convertirse en algo que se mira con indiferencia.
2. Debe exhibirse, con más notoriedad, el material referente a la unidad que está siendo estudiada.
3. El material destinado a una clase debe estar a mano, a fin de que no haya pérdida de tiempo cuando se la mande a buscar o, lo que es peor, cuando sea el profesor mismo quien lo busque.
4. El material para una clase debe ser presentado oportunamente, poco a poco y no todo de una vez, a fin de no desviar la atención de los alumnos.

Antes de su utilización, debe ser revisado en lo que atañe a sus posibilidades de uso y funcionamiento.

CAPITULO II

2. PRESENTACION Y ANALISIS DE LA INFORMACION

En el presente capítulo procedemos a realizar la interpretación minuciosa y un análisis profundo de los resultados obtenidos mediante la aplicación de encuestas realizadas a 9 Profesores de Inglés y 9 Directores de los Jardines de Infantes de la parroquia La Matriz Cantón Latacunga, constituyéndose en la muestra de nuestra investigación, además se realizó fichas de observación de los materiales didácticos existentes en dichos establecimientos.

Para la organización de los datos obtenidos, para cada pregunta se estructurará un cuadro estadístico de frecuencia simple, una representación gráfica de iconos (estarán adjuntas en anexos), que recogerá la parte esencial del cuadro en mención; además se añadirá la fuente de donde se obtuvieron los datos con su respectiva interpretación y análisis basada en la valoración de las preguntas y criterios del grupo de tesis.

Esta interpretación y análisis nos permitirá estructurar de la mejor manera la elaboración de la guía sobre el uso adecuado del material didáctico para los profesores de Inglés de jardines de infantes.



2.1 ANALISIS E INTERPRETACION DE LOS RESULTADOS DE LAS ENCUESTAS REALIZADAS A LOS DIRECTORES DE LOS JARDINES DE INFANTES DE LA PARROQUIA LA MATRIZ.

1.- La institución que usted dirige tiene profesor especializado en la materia de Inglés?

Si No

De acuerdo a la pregunta 1 el 55.56 % contestan que si disponen de profesores especializados en la materia de Inglés, y 44.44% contestan que no tienen profesores especializados.

Esto nos refleja que existe un déficit de profesores de Inglés y al existir demanda son habilitados por la institución personas que tienen pocos conocimientos del Idioma Inglés.

Para nuestro criterio los profesores deben estar capacitados en la enseñanza del idioma ya que no es lo mismo enseñar Inglés que Matemáticas, u otra materia.. (Ver Anexo 1)

2.- Cuál es la razón por la que se enseña Inglés en su jardín de Infantes?

- a. Según la modalidad del Jardín es Bilingüe
- b. Le corresponde según planes y programas
- c. Es más útil
- d. Está de moda
- e. Los padres de familia lo exigen

Según la pregunta 2 el 33.33 % contestan que se enseña Inglés de acuerdo

a la modalidad del Jardín de Infantes ya que es bilingüe, y el 66.67 % afirman que se enseña Inglés porque es más útil.

Esto nos da a conocer que el Idioma Inglés se ha vuelto una necesidad y por lo tanto es necesario implantar la enseñanza del Inglés en los niños de Jardín de Infantes y por estar en una edad en que están predispuestos a la adquisición de un nuevo idioma como segunda lengua. (Ver Anexo 2)

3.- Considera usted necesario el mejoramiento académico – científico de los docentes de Inglés de su establecimiento?

SI No

En la pregunta 3 el 88.89 % contestan que si es necesario el mejoramiento académico científico de los profesores de Inglés, ya que mientras más preparados estén los alumnos recibirán más beneficios, y el 11.11% contestan que no es necesario.

Esto nos permite entender que mientras más preparados y actualizados estén los maestros el alumno recibirá más beneficios y mejorará la calidad de la enseñanza para que el conocimiento impartido sea de acuerdo a las exigencias del nuevo milenio, la sociedad y la tecnología. (Ver Anexo 3)

4.- Enumere el grado de importancia que usted crea son las causas del bajo rendimiento en la materia de Inglés (Empiece con el número 1 como el más alto y el 5 como el más bajo)

- a. Falta de profesores especializados en el área de Inglés
- b. La institución no dispone de recursos didácticos suficientes
- c. El uso inadecuado de material didáctico

- d. El número de horas clase semanales son insuficientes
- e. La falta de recursos económicos

En la pregunta cuatro según el grado de importancia:

a) La falta de profesores especializados en el área de Inglés el 44.44 % lo ubican como el más importante, el 22.22% lo señalan como el segundo, el 11.11 % lo ubica como tercero, el 11.11 % lo señala como cuarto y el 11.11% no contestan.

b) Que la institución no dispone de recursos didácticos suficientes el 22.22% lo señala como más importante, el 22.22 % lo señala como segundo, el 22.22%, lo ubica como tercero, el 11.11 % como cuarto y el 22.22% no contestan.

c) El uso inadecuado de material didáctico, el 11.11% lo ubican en segundo lugar, 22.22% en tercer, el 22.22 % en cuarto, el 11.11% en quinto lugar y el 33.33% no contestan

d) El número de horas clase semanales insuficientes el 22.22% lo ubica como primero, el 22.22% como tercero, el 22.22% como cuarto y el 33.33% no contestan.

e) La falta de recursos económicos el 11.11 % lo señalan como primero, el 22.22% como segundo y el 55.56 % lo señalan como quinto.

Se puede dar cuenta que la falta de profesores especializados en la materia de Inglés en la mayoría de instituciones es la causa del bajo rendimiento del alumno dentro del área.

La falta de profesores especializados es la principal causa del bajo rendimiento en la materia de Inglés, ya que desconocen sobre metodología para la enseñanza de un idioma, el uso de material didáctico, por ende las ventajas para obtener el mejor desarrollo de habilidades. (Ver Anexo 4)

5. Los métodos de enseñanza aplicados por los profesores de Inglés son:
- a. Adecuados b. Más o menos adecuados c. Inadecuados

De acuerdo a la pregunta 5 el 44.44 % indican que los métodos son adecuados y satisfactorios y el 55.56 % señalan que los métodos son más o menos adecuados.

Esto refleja que no existe preparación suficiente del profesor ya que la mayoría de ellos no son especializados, además nos indica la poca importancia que le dan a la materia de Inglés por parte de las autoridades educativas de cada plantel. (Ver Anexo 5)

- 6.- Señale los recursos didácticos con que dispone el Jardín de Infantes para enseñar Inglés:

T
R
A
D
I
C
I
O
N
A
L
E
S

Grabadora
Cartelones
Flanelógrafos
Gráficos
Otros

N
O
T
R
A
D
I
C
I
O
N
A
L
E
S

Laboratorio de Inglés
Audiovisuales
Retroproyector
TV/Videos
Computadora
Otros

De acuerdo a la pregunta 6 el 53.33 % contestan que se utilizan recursos didácticos tradicionales, y el 46.67 % afirman que utilizan recursos didácticos no tradicionales.

El material didáctico existente es caduco y en muchos casos obsoletos y no ha sido renovado o actualizado, lo que implica una desventaja en el proceso de enseñanza-aprendizaje del idioma dificultando aún más la adquisición de una segunda lengua. (Ver Anexo 6)

7.- De qué manera contribuye el material didáctico en el enseñanza-aprendizaje del idioma Inglés en los niños de Jardín?

(Enumere el grado de importancia, iniciando con el número 1 como el más alto y el 5 como el más bajo)

- a.- Tiene un alto grado de interés para el alumno
- b.- Resulta de fácil manejo
- c.- Tiene buena presentación para la clase
- d.- Crea nuevas experiencias
- e.- Actúa como estímulo mental para interpretaciones, conceptos y deducciones

En la pregunta 7 según el grado de importancia; encontramos:

a) Tiene un alto grado de interés para el alumno el 33.33% lo ubica como primero, el 33.33% como segundo, el 22.22 % como tercero y el 11.11 % no contestan.

b) Resulta de fácil manejo el 33.33% lo señalan como primero, el 22.22% como segundo, el 11.11% como tercero, el 22.22% como quinto y el 11.11% no contestan.

c) Tiene buena presentación para la clase el 22.22% lo ubican como primero, el 11.11% como tercero, el 22.22% como cuarto, el 22.22% como quinto y el 22.22% no contestan.

d) Crea nuevas experiencias el 11.11% lo ubican como el primero, el 11.11% como el segundo, el 33.33% como el tercero, el 33.33% como cuarto y el 11.11 % no contestan.

e) Actúa como estímulo mental para interpretaciones, conceptos y deducciones el 44.44 % lo señala como el más importante, el 11.11 % como segundo, el 22.22% como cuarto y el 22.22% como quinto.

Podemos destacar que el material didáctico contribuye en el proceso de enseñanza aprendizaje actuando como estímulo mental para interpretaciones, conceptos y deducciones es el de mayor importancia, constituyéndose en un instrumento indispensable en clase, ya que facilita el aprendizaje sociolingüístico. (Ver Anexo 7)

8.- Existe suficiente capacitación de los profesores de Inglés para utilizar el material didáctico disponible?

SI NO

Según la pregunta 8 el 66.67 % contestan que si existe capacitación de los profesores y el 33.33 % contestan que no existe capacitación suficiente. Es evidente que hace falta capacitación de los maestros con el fin de actualizar conocimientos y ofrecer una mejor enseñanza lo que implica mayor rendimiento del alumno. La capacitación y actualización de profesores es importante ya que continuamente se dan, métodos y técnicas innovadoras con el fin da facilitar el aprendizaje de un idioma. (Ver Anexo 8)

9.- La elaboración de una guía para el uso adecuado del material didáctico en la enseñanza del Idioma Inglés para los niños de los Jardines de Infantes mejorarán el proceso de enseñanza – aprendizaje?

SI

NO

En la pregunta 9 el 100 % contestan que la elaboración de una guía para el uso adecuado de recursos didácticos.

Esto ayudaría significativamente tanto al maestro que la utilice y por ende esto sería aprovechado por los alumnos, ya que la enseñanza será más amplia, más participativa y eficiente para alcanzar los objetivos propuestos para la clase aprovechando los recursos didácticos. (Ver Anexo 9)

10.- Cuál cree usted que es la alternativa más idónea frente a la falta de recursos didácticos?

- a. Autogestión
- b. Financiamiento del gobierno
- c. Donación de padres de familia
- d. Recursos económicos propios
- e. Otros:

De acuerdo a la pregunta 10 el 77.78 % contestan que una alternativa para adquirir recursos didácticos es la autogestión, el 11.11 % opina que es el financiamiento del gobierno y el 11.11 % afirma que es con recursos económicos propios de la institución.

Esto nos da a entender que las instituciones particulares son capaces de adquirir los materiales didácticos por sus propios medios, por consiguiente pueden ofrecer una educación de mejor calidad en el desarrollo de habilidades de un idioma. (Ver Anexo 10).

Manifiestan que el tiempo es insuficiente para desarrollar una clase planificada, en vista que se considera 45 minutos como hora clase diaria, esto es insuficiente, al ser bilingüe que se necesita más tiempo. La enseñanza del Inglés requiere de constancia, por lo que necesita de más tiempo es decir de práctica para el desarrollo de habilidades del idioma. (Ver Anexo 12)

3.- Cree usted que el uso de material didáctico facilita la enseñanza del Idioma Inglés?

SI

NO

Según la pregunta 3 el 100 % creen que es indispensable el uso de material didáctico.

El material didáctico facilita el proceso de enseñanza-aprendizaje del profesor y el alumno ya que estos aprenden jugando, observando, además permite aplicar metodología innovadora llamando la atención del niño, porque está comprobado que el niño requiere de motivación.

(Ver Anexo 13)

4.- Considera usted que el material didáctico sugerido en el texto guía es:

a. Excelente

b. Bueno

c. Malo

Escriba el nombre de los textos que utiliza:

Deacuerdo a la pregunta 4 el 11.11 % contestan que el material didáctico sugerido es excelente por el contrario el 88.89% afirman que el material didáctico sugerido por la guía es bueno.

Ya que algunos editores al momento de adquirir el texto proporcionan el

material didáctico básico que se requiere; pero sin la debida orientación para un mejor uso, esto en los Jardines que han adoptado un texto como guía a criterio del profesor lo que no ocurre en los que no tienen texto, ya que el profesor se ve obligado a improvisar los recursos didácticos.

(Ver Anexo 14)

5.- Cuál de los siguientes métodos aplica en su hora clase?

- a. Audiovisual (láminas, grabaciones, etc)
- b. Audiolingual (estructural)
- c. Funcional (Ej: Como se saluda en Inglés)
- b. Traducción Gramatical
- c. Otros

De acuerdo a la pregunta 5 el 33.33 % contestan que aplican los métodos Audiovisual y funcional durante las clases de Inglés, el 22.22 % manifiestan que aplican los métodos Audiovisuales, Audiolingual y Funcional, el 11.11% utilizan métodos Audiovisuales, funcional y traducción gramatical, el 11.11% utilizan el método Audiovisual, el 11.11% utilizan el método Audiolingual, y el 11.11% utilizan el método Funcional.

La aplicación del método de enseñanza es de vital importancia en el idioma Inglés, por lo tanto se debe seleccionar el más adecuado o realizar la combinación de ellos, que le permitan obtener mejores resultados de acuerdo al nivel de conocimiento de que disponen los alumnos. (Ver Anexo 15)

6.- Qué actividades realiza usted en la clase de Inglés?

(Enumere el grado de importancia, iniciando con el número 1 como el más alto y 6 como el más bajo)



- a. Traducción
- b. Diálogos
- c. Vocabulario con láminas
- d. Escuchar: eventos, canciones, poemas y cuentos
- e. Memorizar: canciones, poemas y juegos
- f. Escenificación de obras sencillas
- g. Otros

En la pregunta 6 de acuerdo al grado de importancia encontramos las actividades que realizan en la clase de Inglés:

a) Traducción, el 11.11% lo ubica en segundo lugar, el 11.11% en tercero, 33.33% en cuarto, el 11.11% en quinto y el 33.33% en sexto.

b) Diálogos, el 22.22 % lo ubican como primero, el 22.22% como segundo, el 33.33% como tercero, 11.11% como cuarto y el 11.11% como quinto.

c) Vocabulario con láminas, el 33.33% lo señalan como primero, el 33.33% como segundo, el 22.22% como quinto y el 11.11% no contestan.

d) Escuchar eventos, canciones, poemas y cuentos, el 44.44% lo ubican como primero, el 22.22% como segundo, el 11.11% como tercero, el 11.11% como cuarto y el 11.11% no contestan.

e) Memorizar canciones, poemas y juegos, el 11.11% lo ubican como segundo, el 33.33% como tercero, el 22.22% como cuarto, el 11.11% como quinto, el 11.11% como sexto y el 11.11% no contestan.

f) escenificación de obras sencillas, el 11.11% lo ubica en tercer lugar, el 11.11% en cuarto, el 22.22% en quinto, el 33.33% en sexto y el 22.22% no contestan.

Esto nos refleja que la mayoría de profesores realizan actividades como escuchar eventos, canciones, poemas, cuentos ya que son las actividades que mayor destrezas abarcan, al momento de desarrollarlas, pero es importante

que estas actividades estén acompañadas de un ambiente adecuado, como también Recursos Didácticos apropiados para su desarrollo.

(Ver Anexo 16)

7.- Señale los recursos didácticos con que dispone el Jardín de Infantes para enseñar Inglés.

T
R
A
D
I
C
I
O
N
A
L
E
S

Grabadora
Cartelones
Flanelógrafos
Gráficos
Otros

N
O
T
R
A
D
I
C
I
O
N
A
L
E
S

Laboratorio de Inglés
Audiovisuales
Retroproyector
TV/Videos
Computadora
Otros

En la pregunta 7 podemos observar que el 55.17 % utilizan recursos didácticos tradicionales y el 44.83 % disponen de recursos didácticos no tradicionales. Esto implica el uso de material didáctico caduco, obsoleto y muchas veces tienen almacenados en bodegas en mal estado. El profesor debe preocuparse por el buen manejo y cuidado del material didáctico así como de su reparación y renovación del mismo a fin de ofrecer una enseñanza de calidad a través del uso adecuado de los recursos didácticos.

(Ver Anexo 17)

8.- De qué manera contribuye el material didáctico en el enseñanza - aprendizaje del idioma Inglés en los niños de Jardín? (Enumere el grado de importancia, iniciando con el número 1 como el más alto y 5 como el más bajo)

- a. Tiene un alto grado de interés para el alumno
- b. Resulta de fácil manejo
- c. Tiene buena presentación para la clase
- d. Crea nuevas experiencias
- e. Actúa como estímulo mental para interpretaciones, conceptos y deducciones

De acuerdo a la pregunta 8 según el mayor grado de importancia como contribuye el material didáctico:

a) Tienen un alto grado de interés para el alumno, el 66.67 % opina que es el más importante, el 33.33% lo ubican en el segundo lugar.

b) Resulta de fácil manejo, el 11.11% lo ubican como primero, el 11.11% en segundo, el 55.56 % en cuarto, el 11.11% en quinto y el 11.11 % no contestan.

c) Tiene buena presentación para la clase, el 11.11% lo señalan como segundo, el 11.11% como cuarto, el 55.56% como quinto y el 22.22% no contestan.

d) Crea nuevas experiencias, el 22.22 % lo ubica como segundo, el 66.67% como tercero y el 11.11 % como quinto.

e) Actúa como estímulo mental para interpretaciones, conceptos y deducciones, el 22.22% lo señalan como el primero, el 22.22% como el segundo, el 22.22% como el tercero, el 11.11% como el cuarto y el 22.22% no contestan.

Según el análisis podemos decir que el material didáctico es indispensable en

el proceso de enseñanza-aprendizaje del idioma Inglés es por esto considerado como el más importante e indispensable durante la clase ya que de su uso depende los objetivos logrados por el profesor como por el alumno, como también la facilidad para llegar a ellos. (Ver Anexo 18)

9.- Cree usted que es necesaria la capacitación de los profesores para utilizar el material didáctico?

SI NO

De acuerdo a la pregunta 9 el 77.78 % opina que si es necesario la capacitación de profesores para el uso del material didáctico, y el 22.22 % manifiesta que no es necesario la capacitación. Esto nos da a entender que en su mayoría los maestros no están preparados para el uso, manejo, mantenimiento del material que dispone, cabe indicar que muchos autores entregan el material pero no indican su utilización debida, ni su secuencia, por lo tanto es necesario la capacitación, como también la actualización de métodos nuevos que le puedan ofrecer mejores resultados. (Ver Anexo 19)

10.- Considera necesaria la elaboración de una guía para el uso adecuado del material didáctico en la enseñanza del Idioma Inglés para los niños del Jardín de Infantes?

SI NO

Según la pregunta 10 el 100 % contestan que sí es necesaria la elaboración de una guía sobre material didáctico. Esto ayudaría significativamente tanto al maestro que la utilice como al alumno, ya que el niño necesita mayor motivación, y con este documento el maestro podría aprovecharlo en su totalidad, para el logro de sus objetivos de enseñanza-aprendizaje, para facilidad del profesor y alumno. (Ver Anexo 20)

2.3 ANALISIS DE LAS FICHAS DE OBSERVACION SOBRE EL MATERIAL DIDACTICO EXISTENTE EN LOS JARDINES DE INFANTES DE LA PARROQUIA LA MATRIZ.

De acuerdo a las fichas de observación realizadas hemos podido sacar como resultado que en su gran mayoría los Jardines de Infantes utilizan grabadoras y cassettes como material de ayuda para las clases de Inglés, esto dentro de materiales auditivos; Al referirnos a materiales de imagen fija pudimos observar que utilizan fotografías y transparencias que en algunos casos improvisan y en otros casos son proporcionados por los editores de los textos que utilizan como guía de enseñanza, cabe indicar que en algunos establecimientos disponen de proyectores que no funcionan o algunos en malas condiciones, lo que viene a dificultar el desarrollo del proceso de enseñanza-aprendizaje.

Dentro de materiales gráficos observamos que utilizan en su mayoría carteles, ilustraciones, gráficos, y una que otra pancarta, de estos algunos se encuentran expuestos en las paredes y otros son contruidos provisionalmente por los profesores.

En lo que se refiere a materiales impresos encontramos que un gran número de Jardines utilizan fotocopias y textos de diferentes autores, también usan manuales y folletos en menor cantidad, estos son adoptados a criterio del profesor de Inglés ya que no existen planes y programas establecidos por el Ministerio de Educación para los Jardines de Infantes sobre la materia de Inglés.

Los materiales mixtos agrupan vídeo cassettes, audiovisuales y películas que utilizan en pocos casos los Jardines los utilizan rara vez al año y además son caducos, esto refleja que no todas las instituciones disponen de estos recursos y los que disponen los utilizan una o dos veces al año lectivo.

En lo que comprende a materiales tridimensionales los profesores de Inglés utilizan objetos reales los cuales son utilizados en su gran mayoría por su bajo costo y su fácil improvisación.

En lo que se refiere a material electrónico, hemos podido observar que los escasos Jardines que utilizan computadoras lo hacen con el empleo de CD Room o disquetes de programas especiales para la enseñanza del idioma Inglés en niños, pero la dificultad que se presenta es que los profesores desconocen su utilización. Además debemos hacer constar que al realizar las fichas de observación fuimos testigos del mal cuidado y almacenamiento como también del mal uso que algunos maestros le dan al material, muchas veces adoptan un recurso didáctico sin analizar los objetivos que quieren lograr, también desconocen las ventajas y desventajas del material utilizado para desarrollar las habilidades del idioma. Algunos Jardines de Infantes disponen de algunos materiales didácticos que se encuentran en pésimas condiciones de funcionamiento o fuera de servicio, otros jardines disponen de material didáctico nuevo pero desconocen su existencia o funcionamiento. Las autoridades educativas no le dan la debida importancia que se merece la enseñanza del Inglés en los Jardines de Infantes, por no ser parte del currículo simplemente la consideran como una materia optativa.

2.4. COMPROBACION DE HIPOTESIS.

Para el desarrollo de la presente investigación planteamos una hipótesis, la que ha sido despejada con los siguientes resultados.

La hipótesis resulta ser **VERDADERA** por cuanto el análisis de los resultados obtenidos en la pregunta 3 dirigida a los profesores el 100 % opina que el uso del material didáctico facilita la enseñanza del idioma Inglés lo que implica un mejor rendimiento, como también una enseñanza de calidad que refleja la adquisición de las destrezas como también en el desarrollo de las mismas, la facilidad con que el profesor llega al alumno y la capacidad de adquirir nuevos conocimientos, por medio de una estimulación de los sentidos por medio de los recursos didácticos debidamente aplicados.

La pregunta 8 el 66.67 % de los profesores afirman que el material didáctico contribuye en la enseñanza-aprendizaje del idioma Inglés en los niños por tener un alto grado de interés para los alumnos. Se ha determinado que el niño requiere de mayor motivación en la enseñanza, por lo tanto depende de la habilidad del profesor con el manejo de los recursos didácticos, tomando en cuenta el nivel de conocimientos de los alumnos.

La pregunta 7 dirigida a los Directores el 44.44 % que es el más alto porcentaje opina que el material didáctico contribuye en el proceso enseñanza aprendizaje del Inglés actuando como estímulo mental para interpretaciones, conceptos y deducciones. Del empleo adecuado del material didáctico depende en gran parte de cómo el alumno desarrolle sus conocimientos, sus interpretaciones conceptos y deducciones.

2.5. ANALISIS DE LOS RESULTADOS RELACIONADOS CON LA FACTIBILIDAD.

En lo referente a que si es necesario y beneficioso elaborar una guía para el uso adecuado del material didáctico en la enseñanza del idioma Inglés, con el propósito de contribuir para el mejoramiento del proceso de enseñanza-aprendizaje del mismo. el 100 % tanto de la pregunta 9 de los Directores como el 100% de la pregunta 10 de los profesores encuestados afirman que si es necesario y beneficioso la elaboración de dicha guía ya que contribuiría al mejoramiento académico científico de los docentes como al rendimiento académico del estudiante; No existe personal que indique que no es necesario por esta razón si existe factibilidad de desarrollar la propuesta de la Tesis.

2.6. ANALISIS DE LOS RESULTADOS RELACIONADOS CON LOS OBJETIVOS.

Como objetivo general en el proyecto de investigación se ha planteado establecer la importancia y uso adecuado de Recursos Didácticos a través de un análisis de la situación actual de la enseñanza de Inglés en los Jardines de Infantes de la parroquia La Matriz, hemos realizado una investigación acerca de la razón por la que se enseña Inglés, acerca de la metodología empleada, número de horas clase semanal, uso e influencia del material didáctico, la preparación de los profesores y la existencia o no de planes y programas para la enseñanza de Inglés a nivel pre-escolar estos por considerarlos como aspectos esenciales en el proceso de enseñanza-aprendizaje del Idioma.

CAPITULO III

PROPUESTA

GUIDE FOR THE ADEQUATE USE OF THE DIDACTIC RESOURCES

INTRODUCTION

One of the aspects considered important in language teaching is the adequate use of teaching aids, although they are main resources for the teaching-learning process, so that it is important that the teacher has enough knowledge about the different materials he/she can use. There has been some researches on this area; however, people have given very little importance to the usage, of it an inherent aspect the acquisition of the different teaching aids available commercially. With this work we pretend to give an alternative for all English teachers and students, independently from their economic status as their level of knowledge, to have the opportunity to study English in a motivating and effective way through the use of several teaching aids.

For this purpose we have hypothesized the elaboration of a guide about adequate use of the didactic resources, choose by the teacher, it can be an effective aid in teaching English process. In order to work on this hypothesis we have proposed ourselves to suggest some didactic resources guide as the main objective of this investigation. This guide is a bibliographical study compiled.

This guide has been distributed in the following way:

The first part contains a bibliographical study compiled from well known experts in the use of teaching aids in general. Besides having concepts, importance, function, benefits, objectives, elements, characteristics, and classification of teaching materials, we have considered necessary to get acquainted for the adequate use of the teaching materials.

Moreover, we present their advantages and disadvantages, so the help that the didactic resources give to this activity, and the result of the learning process. This part also presents some illustrations (photographs or drawings) of each teaching material for the reader's better understanding of its elaboration.

The second part contains a guide about how to USE all the didactic resources presented in the first part according to the advantages and limitations. In this guide are analyzed different kinds of graphic materials, tapes, audiovisuals, electronic equipment, etc., for this we have prepared a form which will help the reader to identify the teaching aid by its name with a brief description, the purpose and the objective of the aid, some special comments about it and mainly the advantages to use it. We also present some other suggestions, which could improve its use.

After describing the actual use of the didactic resources, we present some aspects to consider when making a didactic material, how to evaluate it, choose those tools correctly, according with its necessities, and finally the care and protection of the didactic resources.



1. GUIDE'S OBJECTIVES.

GENERAL OBJECTIVE.

*To know the great spectrum of the didactic resources susceptible of using as help to the teaching and learning process.

SPECIFIC OBJECTIVES.

- * To know criteria which let us to choose and evaluate the didactic resources' usage.
- * To make the learning process has better results.
- * To permit the development of the teachers' knowledge about care and protection of the didactic resources.

2. DEFINITION OF THE DIDACTIC RESOURCES.

Many people think that the didactic resources, especially the ones used in language teaching should be with costly and sophisticated equipment, which is usually difficult to obtain, however the didactic resources are the aids used to facilitate the teaching learning process and the communication between the teacher and the student, in order to improve the quality of the learning, through the stimulation of the senses; for that reason there is an infinitive number of concrete materials that do not require complex machinery. Beside they are inexpensive and other are expensive, but their usage makes effective the participation of the students in class.

3. IMPORTANCE.

The modern education can not be truly practical without the help of teaching materials, we know that multisensory impressions help to a better learning through stimulation of all the several senses that promote the students' interest.

The effectiveness of didactic resources in language teaching has been known

universally, this implies that the audio-manual channel transmit information in better way to the students.

We, as teachers, should consider the didactic resources like an important aid because they facilitate the teaching, by concentrating the students' interest and attention, help to relate abstract principles with concrete objects, illustrate clearly different interrelations, communicate different messages that are impossible to express with words, in order to bring the reality near to the students in class through the didactic resources. When we talk about didactic resources in language teaching, we can not only refer to the most commonly used tools as chalk, board, books, diagrams, charts, etc., nowadays the English teachers usage; besides the cards, charts, scale models, slide projector, films, tape recordings, and electronic equipment have become and increasingly important component of foreign language teaching.

4. FUNCTION OF THE DIDACTIC RESOURCES.

The didactic resources when are used in an adequate form fulfill the following functions:

- a.- To make possible a better usage of our senses in order to create conditions for a greater permanence of the acquired knowledge.
- b.- To facilitate wider information in less time.
- c.- To make the teaching be active and permit the application of the acquired knowledge.
- d.- Make easier the knowledge transference.
- e.- To consolidate and exercise the knowledge.

5. DIDACTIC RESOURCES' OBJECTIVES.

The didactic resources are not substituted for actual experience, but since it is planned carefully most of the objectives of language teaching the proper use of didactic resources should:

- 1.- Increase the students' desire to learn and give positive experiences in the classroom.

- 2.- Encourage the practice process and teaching sequences in order to change the attitude through of the knowledge.
- 3.- Talk about the necessary elements that the didactic resources must have to improve the teaching-learning process.
- 4.- Improve the power of oral communication.
- 5.-Increase a better understanding and participation of the students.
- 6.-Contribute to the retention of the visual image of the feedback.
- 7.- Improve the teaching-learning process based on the observation and analysis.
- 8.- Help the comprehension of the relationships of the parts with the all of a topic or situation.
- 9.- Give opportunity for a better comprehension and a correct interpretation through senses' stimulation.
- 10.- Facilitate the teachers' work following his/her discernment capacity and their previous experience.

6. BENEFITS OF THE DIDACTIC RESOURCES.

The benefits that present the didactic resources are the following:

- 1.-They help to the teacher to present the concepts of any material in clear and easy form.
- 2.- They help to maintain the students' interest in class.
- 3.- They wake up and maintains the attention of the students.
- 4.-They develop the students' creativity.
- 5.-They offer to the students a good situation for an active participation.

7. ELEMENTS OF THE DIDACTIC RESOURCES:

We have some elements that will contribute with effectiveness of the didactic resources:

7.1.- THE OBJECTIVES MUST BE KNOWN.- As in all teaching activities the objectives for the teaching material must be presented, be observable and have several ways of evaluation.

7.2.- **THE MESSAGE MUST BE ADEQUATE.**- The message must be able to produce the reaction we expect. This message must be transmitted through signals, signs and symbols that have a clear meaning to the receiver.

7.3.-**THE DIDACTIC RESOURCES MUST TRANSMIT THE MESSAGE EFFICIENTLY.**- It means that the message must be received by the students. The teaching aid must overcome any physical problem of transmission and facilitate the comprehension of the class.

7.4.- **THE TEACHING MATERIAL MUST BE EVALUATED.**- The teacher must receive feedback from his/her students to ensure somehow that the teaching material is being effective.

7.5.- **SUPPLEMENTARY MESSAGES ARE NECESSARY.**- The teaching material is obviously an aid, yet not the class by itself. It is necessary to give additional messages to ensure we get the desired response. It means that we need to give explanations to the class with the help of the didactic resources; we should not expect the students understand the message only by watching the didactic resources. (Mac Linker.1991. Pg.16)

8. DIDACTIC RESOURCES' CHARACTERISTICS.

There are some characteristics of teaching materials, especially the visual aids, they have to produce the expected results; (Mac Linker.1991. Pg.17,21), purposes the following characteristics:

8.1.- **SYMBOLS.**-There are three kinds of symbols that can be used in a visual aid:

a.- **PICTORIAL SYMBOLS.**-They are lines, shapes, colors, and textures that are similar to the represented object. For example: drawings, pictures or photos.

b.-**LANGUAGE SYMBOLS.**- They are the characters that form language; For example: letters and numbers.

c.- **GRAPHIC SYMBOLS.**- They are the symbols which are used conventionally on the different cultures, and they carry a great amount of information. For example: a red cross, or the red color when it means danger.

These three kinds of symbols present three different kinds of visualization, and they also offer a variation in the quantity of realism or abstraction of the representation. The pictorial symbol is more realistic; therefore, it carries more messages.

Nevertheless, one has to be very careful because too many messages at one diminish the opportunity of learning. On the other hand, if the didactic resources are limited to only one message, we may come out with something dull. Pictorial symbols are useful to stimulate creative writing, for example.

Graphic symbols, on the other hand, are more useful to present information we need to interpret quickly. The language symbols help to present a generalized and abstract theme, but this kind of symbols lack visual appeal.

8.2.- **BALANCE.**- Especially when visual aids are bidimensional, which means they are flat as charts, for example, they must be balanced in the combination of their elements. Balance among the elements of didactic resources can be formal or informal depending on the stability or moderation we need to transmit the message. Usually, an informal balance that does not have a rigid style adds interest and freshness to the element we want.

8.3.- **UNITY.**- This physical characteristic of didactic resources is accomplished through the adequate use of space. Enough margin space is important. The teacher must also watch that the interior spaces are not so large since the separation of elements may cause confusion and loss of interest, therefore, limited learning.

8.4.- **MOVEMENT.**- Visual aids must have a certain order that is

controlled by the movement. Movement is the directional fluency that the spectator's eyes follow. For didactic resources it is important to keep the conventional eyes movement in reading; it means, from left to right, and first up and then down.

8.5.- CLEARNESS.- All teaching materials must be easy to interpret. It means that it is necessary to avoid ambiguity, too many elements, redundancy and confusing messages. All this can result from defective photos, small writing, etc.

8.6.- SIMPLICITY.- It is controlled mainly by the number of concepts or themes to be presented in didactic resources. Too many topics divide the watcher's attention and reduce his/her interest to learn some specific point. Each visual aid must be limited to one concept or important topic.

9. TOOLS FOR DESIGNING DIDACTIC RESOURCES

The word **TOOL** in this part is not used with its literal meaning, but as the different physical aspects that influence in the characteristics of didactic resources. (Mac Linker, 1991, Pgs. 22-28), describes them as:

9.1.- SPACE.- The designer must associate the visual space and elements to be placed on it. The space (blanks) and its elements according to interact as follows:

- a).- Blanks separate the objects; especially, margins help to center the vision.
- b).- Enough blank spaces give value, importance, and stability to didactic resources.
- c).- Blank spaces help to create a tridimensional effect, if more space is left in the upper part of didactic resources.

9.2.-LINES.-It is the simplest tool of a designer. There are real and implicit lines. The latter ones are created through the distribution of the elements of didactic resources by giving it a definite direction. These are the functions

and effects of lines according to (Mac Linker, Diseño de Material Didáctico. 1991, Pg. 23).

- a).- Lines limit areas and shapes.
- b).-Lines which are parallel to the axis of didactic resources give strength, structure, and stability.
- c).-Diagonal lines suggest action.
- d).-Crossed lines focus attention to the point of intersection.
- e).-Straight lines determine a fast and decisive movement; curved lines suggest grace and smooth movement.

Lines in general give emphasis to a visual material if they are not in excess.

9.3.- **SHAPE.**- The elements in the didactic resources are recognized by their shape. The number of details of the object determines how real the object is. However, most of the objectives in teaching are reached without having absolute realism. Cartoons are useful in teaching of language because this kind of drawing emphasizes shape, and when they have good combination with structural lines, they show up and produce great impact.

9.4.- **SIZE.**- Size is limited by the smallest particle that the observer may recognize without problem at a certain distance. Size is a tool to catch attention and emphasize something. Either very big elements or very small ones are good to capture attention; however, big elements are used more often because of large classes.

9.5.- **TEXTURE.**- Even though texture is related to the touching sense, it is also transmitted visually using the real objects or by drawings that illustrate them. It means that several structural lines figure different kinds of textures.

9.6.- **COLOR.**- This is maybe the most powerful tool for the designer of didactic resources. It has been proved that all people, especially children, react to color. The adequate use of color helps learning because people tend to associate color to certain concepts. Color can be used to develop five tasks:

- a).- To catch attention.
- b).- To increase visibility.
- c).- To separate elements; color classifies and contrast's elements.
- d).- To identify some elements that drawings alone confuse; for example, some fruits.
- e).- To transmit some psychological meanings. However, this field is too complex and it is necessary to have solid psychology knowledge to do it.

10.- DIDACTIC RESOURCES CLASSIFICATION

There are several forms of didactic resources' classification as we could find in the consulted bibliography, so some authors classified them according with their nature, their objectives, and physical aspect, but we, as teachers have believed necessary to make this classification according to the epoch in which all those resources were made and used as moderns, nowadays we can find that a lot of them are used in the teaching learning process; with this explanation, the group consider important to classify didactic resources in the followings:

- 1.- Conventionals
- 2.- Contemporaries
- 3.- Moderns

1.- **CONVENTIONALS.**- These are the resources that were first in the order of the use according with the time, but it is necessary to explain that the usage of all of them is not bad when their usage is adequate with the necessities of the teaching learning process, besides it depends on the teachers' criterion.

- a) Flannel Board
- b) Rotary Pamphlet
- c) Posters
- d) Photographs
- e) Graphic documents
- f) Board

- g) Books
- h) Tridimensional objects
- i) Slides' Projector

2.- **CONTEMPORARIES.**- These resources have been applied in the most of the cases in education, for their advantages in the development of English language abilities, because the teacher knows their use, besides those exist in the most of the institutions.

- a) Tape recorder - cassettes
- b) Video cassettes
- c) Movies
- d) Slides' Projector
- e) Acetate
- f) Over head projector

3.- **MODERNS.**- These resources have just a little time of use in the education, by giving new advantages and innovative methods about how to teach English, besides we can say that those are modern because some institutions do not have them yet, and a lot of teachers neither know their usage and application in the teaching-learning process.

We consider to list the following:

- a) Computer - Internet
- b) Data show
- c) Educative video
- d) Plus projector

10.1 CONVENTIONALS

10.1.1. THE FLANNEL BOARD

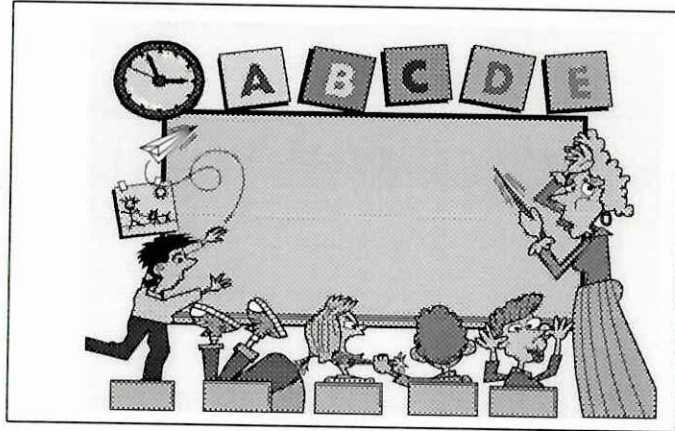

DESCRIPTION

The flannel board is another visual aid. It is an excellent way to present and practice structures and vocabulary.

The flannel board consists of a piece of flannel pinned to, glued on, or simply laid over a blackboard. Its size should be large enough to hold the figures.

Navy blue is a good background color because it makes the figurines stand out, but it can also be burgundy or green. The figures, whether they are handmade or cutouts, are backed with flannel or sandpaper to make them stick to the flannel.

ADVANTAGES

- 1.- It illustrates facts, ideas, and process on the paper.
- 2.- It can be presented in a big variety of images.
- 3.- Clarify concepts, with drawings, maps, and graphs.
- 4.- Show creative and decorative works of the students.
- 5.- It is useful for the students of all the age.
- 6.- To permit to change information



- 7.- To get attention through the stimulus of the interest and the curiosity
- 8.- To facilitate the observation and details of all type of objects.

LIMITATIONS

- 1.- They need greater space to store
- 2.- The information is difficult to maintain permanently.
- 3.- It can confuse to the students if it is very saturated of information
- 4.- The students do not practice listening
- 5.- The flannel is large and uncomfortable in the classroom

RESULTS OF THE LEARNING

- 1.- Verbal and visual information
- 2.- Intellectual skills (Borrero Juan. Lo audiovisual en la mano. 1990. Pg. 31)

10.1.2. ROTARY PAMPHLET

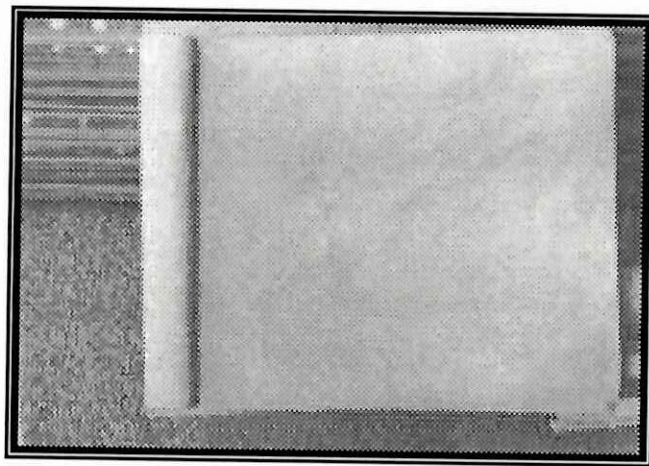

DESCRIPTION

Series of large leaves of paper or cardboard that can be turned at the same time, in order to show a series of thinks, drawings, important points, questions, symbols or anything that it helps to teach.

ADVANTAGES

- 1.- It is a teaching, portable, economic and versatile.
- 2.- It can substitute the board, if it is prepared with precedence.
- 3.- It is useful with small audiences.
- 4.- To transmit a feeling of spontaneity when an idea is exposed written immediately after have been introduced.

LIMITATION

Is not useful with big audiences.

RESULTS OF THE LEARNING

- 1.- Verbal information
- 2.- Intellectual abilities (Borrero Juan. Lo audiovisual en la mano. 1990. Pg. 35)

10.1.3. POSTERS

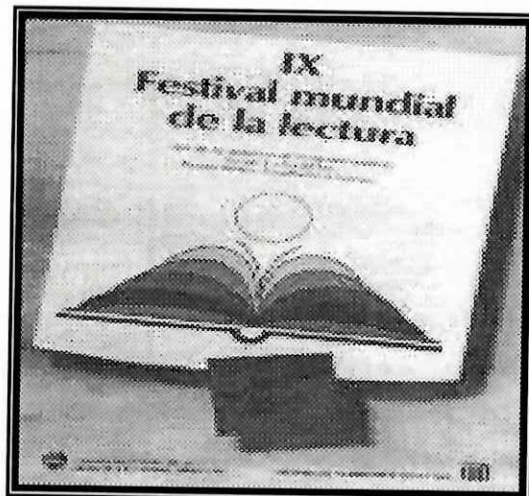

DESCRIPTION

Cardboards with information based on a dominant or simplified idea. Very often of the size of this material is big, because the size of this letters is big.

for a better presentation., in this the students can read in better and fast way; also the students can do their own posters, according their ideas, or the topic of the class.

ADVANTAGES

- 1.- To communicate quickly a meaningful idea.
- 2.-To get attention through the stimulus of the interest and the curiosity.
- 3.-To permit to demonstrate the creativity of the students.
- 4.- To permit to collect or to condense ideas of the students.
- 5.- They can be used to organize the principal ideas in a meeting of class.
- 6.- To print to the message a great visual force.
- 7.-They are not expensive.
- 8.-They are useful for almost any age.
- 9.-They can be employed drawings and symbols for the students delayed in the reading.
- 10.-They do not need equipment.

LIMITATIONS

- 1.- A poster can be disordered and little clear if you have many ideas, words or drawings.
- 2.- They can be used excessively.

RESULTS OF THE LEARNING

- 1.- Verbal information.
- 2.- To serve as a support for the development of the intellectual abilities.
- 3.-Sometimes it helps to the training of attitudes. (Ogalde Careaga Isabel, Esther Bardavid Nissim. Los Materiales didácticos. 1997. Pg. 60,62)

10.1.4. PHOTOGRAPHS

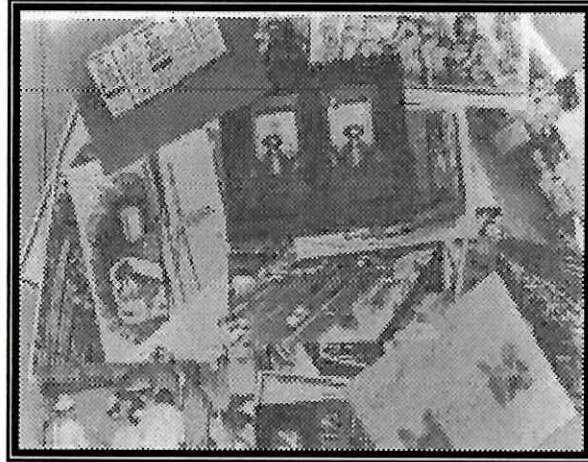

DESCRIPTION

They are images printed statically, to color or in black and white of objects, realities, situations, personages, etc.

Even in an increasingly technological age, there is still good value to be had from photographs of all shapes and sizes.

ADVANTAGES

- 1.- To Facilitate the static observation and detailed of all type of objects or processes.
- 2.- To guide the attention of the student toward the wished object.
- 3.- To permit in some instances to separate the images for a better analysis.
- 4.- They are easy mediums to handling and storing.
- 5.- They are a useful means in the individual teaching.
- 6.- They are an indicative and demonstrative mediums of the reality.

LIMITATIONS

- 1.- Absence of movement of the images.
- 2.- It requires of technical knowledge in photograph for reproducing another.

RESULTS OF THE LEARNING

- 1.- Verbal information.
- 2.- Intellectual ability.
- 3.-Attitudes. (Ogalde Careaga Isabel, Esther Bardavid Nissim. Los Materiales didácticos. 1997. Pg. 55,56)

10.1.5. GRAPHIC MATERIALS

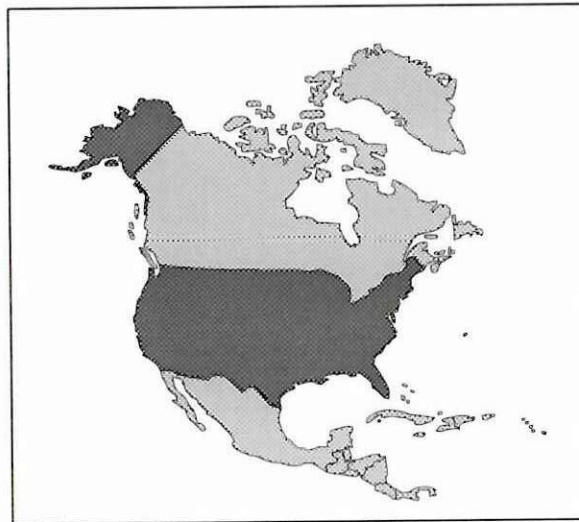

DESCRIPTION

We can help language learning by bringing maps, charts, pictures, flashcards, etc., to the classroom. It is important to see that language is inseparable from the real world and almost nothing of it is found in a classroom, so we have to bring as much of that world into our class.

When using pictures, they can be photographs, or cutouts from old magazines. The teacher can show the children how to cut certain pictures and then glue them to poster board pieces of the same size so they can serve as cards for later use.

The teacher should have a picture file with at least three mayor types of illustrations. They can be pictures of persons and single objects. Then

pictures of people performing different activities, presenting the relationship between individuals and objects, and another series can be one of count nouns and mass nouns (furniture, food, etc.) I would also be helpful to arrange a file according to social-economic categories like places, transportation media, recreational activities, etc. (Borrero Juan. Lo audiovisual en la mano. 1990. Pg. 36)

ADVANTAGES

- 1.- Graphic documents can not come from a variety of sources: drawings, magazines, professionally published material, postcards, photographs, etc.
- 2.- Teacher can use graphic documents as prompts for controlled language work, as an alternative to holding up objects like pens, as aids for speaking activities or writing tasks, as a focus for description and discussion (Teasing, meaning out of a painting, for example) and as visual aids for language structure.

LIMITATION

- 1.- The things to watch out for with graphic documents is that they are not durable, if they are on cards, for example, the cards should be tough and be properly covered with some kind of laminate. For that reason they can be re-used. They should look good, there is nothing worse than a tatty torn pictures from old magazine and they should be big enough and visible enough for the students to see.

RESULTS OF THE LEARNING

- 1.- Verbal and visual information
- 2.- To serve as a support for the development of the intellectual abilities
- 3.- It helps to the training of attitudes (Harmer Jemery, How to teach English.1998. Pg.184)

10.1.6. THE BOARD

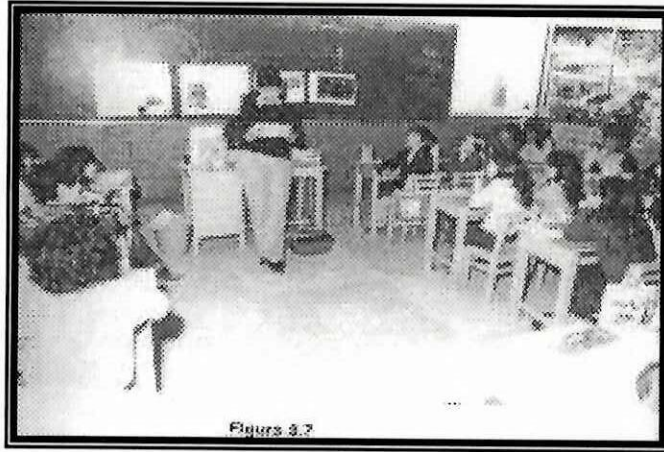

DESCRIPTION

The board is a piece of board that is placed traditionally in the front part of the classroom. It gives the teacher a quick and easy way for presenting items visually drawn or written. The board was black for many years, but nowadays a lot of people think it is better to have a green board, where different colors of chalk can be used to provide contrast and emphasis.

The board is a visual aid that is economical and lasts a long time. It can help the teacher to convey meaning with drawings or diagrams or clues done on it. (Borrero Juan. Lo audiovisual en la mano. 1990. Pg. 30)

ADVANTAGES

- 1.- Illustrate facts , ideas and processes.
- 2.- Clarfy concepts with the aid of drawings, plans, maps and graphs.
- 3.- To show main and important facts (new words, definitions, classifications, problems, etc.)
- 4.- To show simple ideas to the students.
- 5.- Let it's usage through a wide variety of methods.
- 6.- To expose creative and decorative projects of the students.
- 7.- It attends or helps in improvised presentations to the teacher as well as to the students.

- 8.- To attract and maintain the attention.
- 9.- Its cost is minimal.
- 10.- It adds interest and variety for the students.
- 11.- It can be supported with other didactic materials.
- 12.- It is useful for groups of all the ages.
- 13.- To permit to add progressively visual information.

LIMITATIONS

- 1.- Its difficult to maintain permanently the information.
- 2.- It has a limited use in big groups and it doesn't show complex details.
- 3.- It can be used excessively.
- 4.- The teacher can use it without care and creativity.
- 5.-It's is confused for the students if it is very saturated of information.

RESULTS OF THE LEARNING

- 1.- Verbal information.
- 2.- Intellectual abilities. (Ogalde Careaga Isabel, Esther Bardavid Nissim.
Los Materiales didácticos. 1997. Pg. 63,64)

10.1.7. BOOK

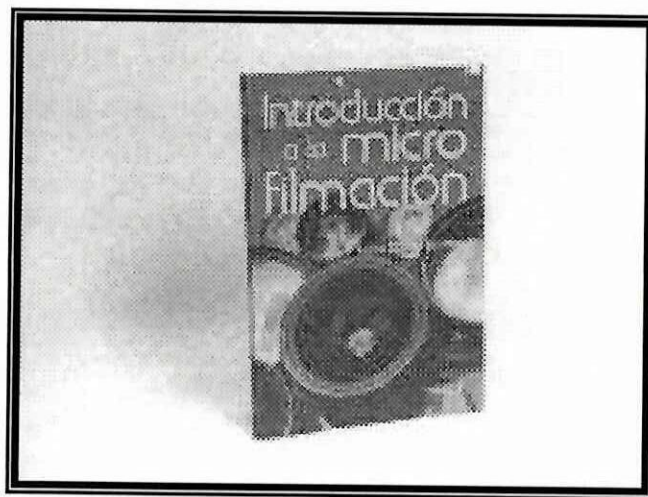

DESCRIPTION:

Material whose responsibility is generally of an author, but could also be of several co-authors. It is a fountain of information that propitiates suggestions to the reader and incite personal answers.

ADVANTAGES

- 1.- Their lasting permits the reader revise or repeat units of study so many times like it is necessary, and underline the points or areas that more is interested in you.
- 2.- To permit to adequate their rhythm of reading to their abilities and interests.
- 3.- To facilitate the taking of notes, the one which favorable the capacity of synthesis.
- 4.- To enrich the vocabulary.
- 5.- Their use doesn't demand of equipment, therefore, one could utilize in any place.
- 6.- To permit undertake with depth determined topics of study.
- 7.- To permit confront diverse opinions with regard to a same topic.
- 8.- It is a complete ideal for the work of the teacher and of the student.

LIMITATIONS

- 1.- Their success relies on the ability for the reading and understanding of the student.
- 2.-The student with the deficiency in the reading showing more difficulty in the understanding of the content abstract, then this material swift more to the enunciation of a series of regulation that to the presentation of examples.
- 3.- To supply the development of abilities, like the memorization or mechanization of the information, that the development of the learning (except for in programmed texts that they are structured of different manner, or in those that are included examples).
- 4.- It gives the oral form of expression.

RESULTS OF THE LEARNING

- 1.- Oral information.
- 2.- Often, the development of intellectual abilities. (Ogalde Careaga Isabel, Esther Bardavid Nissim. Los Materiales Didácticos. 1997. Pg. 67,68)

10.1.8. TRIDIMENSIONAL OBJECTS

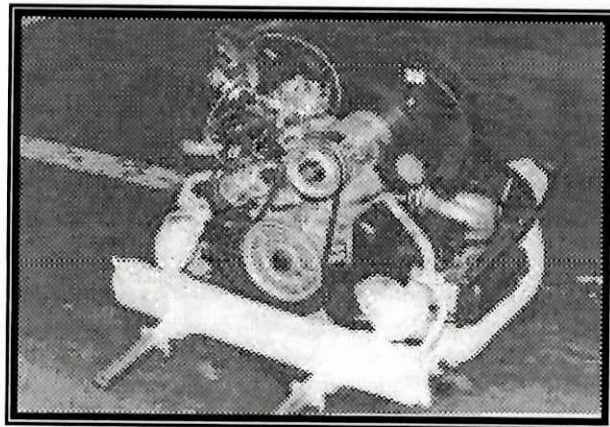

DESCRIPTION

They are a production to scale, that could be of equal, minor or greater size that the original.

ADVANTAGES

- 1.- To increase the interest and the meaning of expositions and exhibitions.
- 2.- To generate interest and they stimulate the thought in the demonstrations.
- 3.- To show the relationship of the parts with everything.
- 4.- A tridimensional model clear pattern and quickly how something operates and why.
- 5.- To permit an observation, investigation and near analysis.
- 6.- To proportion a direct contact with the real objects.
- 7.- They are useful for groups of all the ages.



- 8.- They are easy of using several times.
- 9.- So much the teacher like the student could make models with a great variety of materials.
- 10.- Some models could already buy manufactured.

LIMITATIONS

- 1.- Some times the excessive simplification is dangerous.
- 2.- The students could acquire erroneous concepts
- 3.- The commercial models are with expensive frequency.
- 4.- The models could require a big space in order to file them, atmospheric special conditions, or well extreme care upon leaving them.

RESULTS OF THE LEARNING

- 1.- Oral information.
- 2.- Intellectual abilities.
- 3.- Motive the development. (Ogalde Careaga Isabel, Esther Bardavid Nissim. Los Materiales Didácticos. 1997. Pg. 73,75)

10.1.9. SLIDES' PROJECTOR

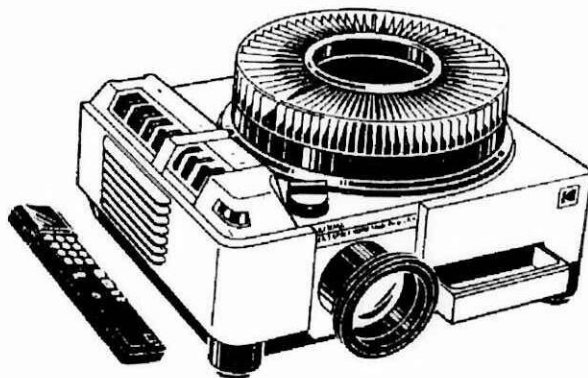

DESCRIPTION

Portion of movie or transparent material, relatively small, in which a graph image transparencies are put for a fixed projection.

ADVANTAGES

- 1.-Project fix images to a speed that it can change in order to follow sequence with commentary of the teacher and the questions of the students.
- 2.-To communicate to the spectators an experience, on account of the one which could be made a discussion.
- 3.-To help to teach processes and procedures.
- 4.-To motivate to the students that aren't sure in the verbal work.
- 5.- Its operation is simple, it is obtained easily with good quality, the cost is relatively little, also it's easy to make.
- 6.- It can be presented in a big variety of images.
- 7.- It is useful for almost any age.
- 8.-It can be used for the individual study or in group.

LIMITATIONS

- 1.- They should be projected sufficiently large so that all people appreciate them.
- 2.-While larger and or numerous are, they need greater space to store.
- 3.-Each presentation requires to file, to keep and organize the transparencies.
- 4.-They only can be projected in a dark place.

RESULTS OF THE LEARNING

- 1.- Verbal information.
- 2.- Intellectual abilities.
- 3.- Attitudes. (Ogalde Careaga Isabel, Esther Bardavid Nissim. Los Materiales didácticos. 1997. Pg. 57,58)

10.2 CONTEMPORARIES

10.2.1. THE TAPE RECORDER



DESCRIPTION

Nowadays it is the most useful resource to teach a language since it is easy to monitor. You can stop it whenever you want, you can repeat as many times as necessary and it is important, especially when the teacher is not a native speaker, to help herself in her speech. She/he will have good pronunciation support with it. (Borrero Juan. Lo audiovisual en la mano. 1990.Pg.10)

ADVANTAGES

- 1.- It carries to the classroom information, sounds, voices, music, etc, it facilities the learning.
- 2.- It provides an alternative instruction's channel for the student that it has under ability level in the reading.
- 3.- It offers to the student the opportunity of making his answer in observably way and he/she can control his own rhythm of instruction, because it can stop, advance or repeat the numbers of times that it is necessary.
- 4.- It can be used in the teaching of any content, but it is particularly useful to the analysis and learning of verbal information: music, languages, dramatic art, oratory, grammar, interviews, etc.
- 5.- It is applicable for the study in group as well as for the independent

study, being the last of special utility.

- 6.- For its low cost and the facility of its management, it's accessible to any person.
- 7.- With the employment of films and cassettes the duplication of the information is easy and economic.
- 8.- Though the selection of this medium implies, between other aspects, that the auditive messages are fundamental, it can be completed with written or visual support (manuals, transparencies, movies, etc.)

LIMITATIONS

- 1.- The tape recorder only resorts to a sense, it could produce a distraction with respect to the external world.
- 2.- Often the student does not know listening.
- 3.- For maintaining the interest and attention of the student, it's necessary to emphasize the clarity and quality of the content, and limit the duration of the documents ten minutes inserting exercises or printed material between each class.

RESULTS OF THE LEARNING

- 1.- Verbal information
- 2.- Intellectual skills (discrimination of sounds)
- 3.- Attitudes (radio- theater) (Ogalde Careaga Isabel, Esther Bardavid Nissim. Los Materiales didácticos. 1997. Pg. 51, 52)

10.2.2. VIDEO CASSETTES

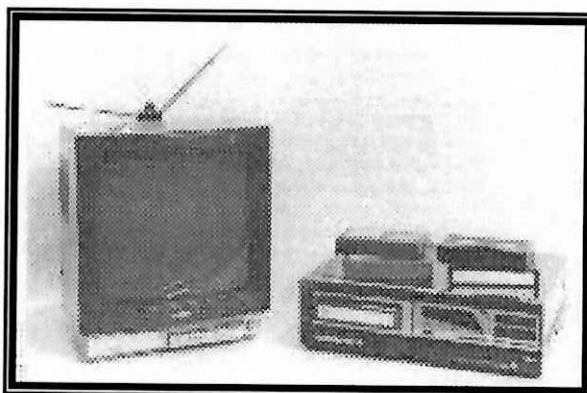

DESCRIPTION

Registration of images and sound in a magnetic tape, the necessary equipment are video cassettes and television.

ADVANTAGES

- 1.- They carry to the classroom a program of television with educational purpose uniting images and movement, voice and sound.
- 2.- They bring near to the classroom events that would be impossible of observing in the school environment,
- 3.- They are technical instruments that allows to record and erase whenever it is necessary the program until respond to the demands of the that it is going to use, avoiding the risk that behaves so emit a program in direct.
- 4.- One could evaluate a program finishing and verify if it possess the conditions in order to reach the objective didactic.
- 5.- Give explanations to the students.
- 6.-To improve the quality of the instruction.
- 7.- To facilitate the process of teaching-learning.
- 8.- To support and they enlarge the school program.
- 9.- To enrich the actual education.
- 10.- To promote the cultural exchange.
- 11.- They are an alternative for the student with low level in the reading.
- 12.- They possess effects to cause, that increase the interest and the attention, for that they give the spectator the impression of participating in numerous experiences.
- 13.- These means facilitate the understanding of the content because they make fewer abstracts, more lucid and nearer.
- 14.-The utilization of the color that they in these materials increment the efficiency of the learning.
- 15.-They are useful when it is desired to teach to many people.
- 16.- They could manage easily.

LIMITATIONS

- 1.- The message is fleeting.
- 2.- To suppress the active participation of the student.
- 3.- It don't guarantee whenever that they had been received the message.
- 4.- It is not possible to control the reaction of the spectator.
- 5.- The teacher doesn't have the liberty of varying their behavior in function of the answers of the group.

RESULTS OF THE LEARNING

- 1.- Verbal information
- 2.- Intellectual abilities
- 3.- Attitudes (Ogalde Careaga Isabel, Esther Bardavid Nissim. Los Materiales Didácticos. 1997. Pg. 71,73)

10.2.3. MOVIES

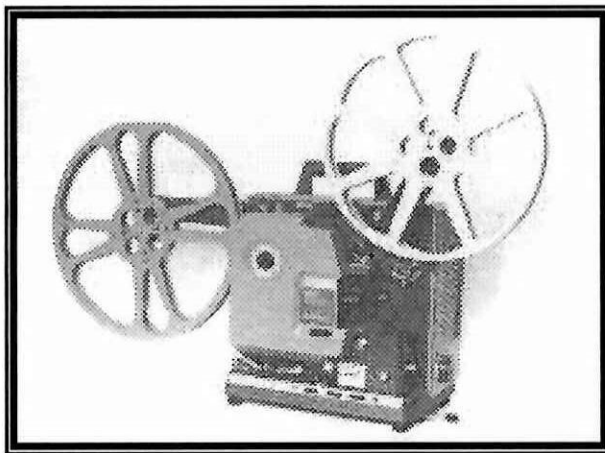

DESCRIPTION:

Pictures or serial drawings of objects in movement that are projected, especially in a screen for projector, so quickly like in order to give the impression of that the objects move the way made it in the original scene. It could use the sound to the same as the visual image. (Borrero Juan. Lo audiovisual en la mano, 1990. Pg. 19).

ADVANTAGES

- 1.- To bring near the reality to the classroom
- 2.- To show continuity and movement in the time.
- 3.- To apply many specific examples.
- 4.- To create a state of spirit and emphatic with the personages that they introduce.
- 5.- It could demonstrate methods or abilities.
- 6.- It could reinforce or extend another type of previous learning.
- 7.- To relate the projected with the experience of each person.
- 8.- To attract and they maintain the attention.
- 9.- To offer an aesthetic and satisfactory experience.
10. The current size of the objectives could be reduced or enlarge for their better study
11. To relate the projected with the experience of each person.

LIMITATIONS

- 1.- The movies are expensive so much in order to buy them like for renting.
- 2.- Not all the information that they introduce offers a consistent teaching.
- 3.- The teacher should know how to use the projector of movie or have somebody that helps you.
- 4.- The movie could introduce in little time more material that they could manage the students in little time.
- 5.- One could appear mechanic difficulties.
- 6.-The room where is project to should be dark.
- 7.- To see the movie in advance it requires time, and it could implicate an expense.

RESULTS OF THE LEARNING

- 1.- Oral information.
- 2.- Intellectual abilities.
- 3.- Attitudes. (Ogalde Careaga Isabel, Esther Bardavid Nissim. Los Materiales Didácticos. 1997. Pg. 69,71)

10.2.4. ACETATE

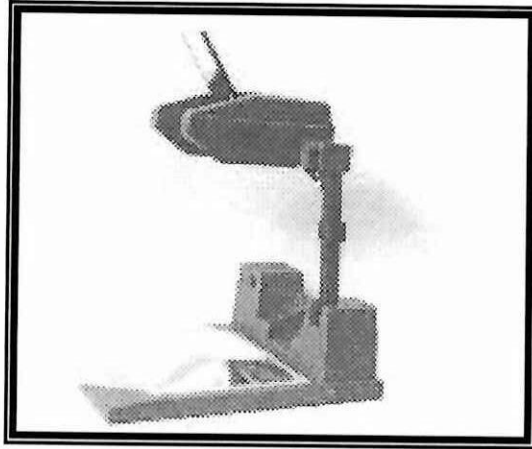

DESCRIPTION

Transparent leaf that permits to register a message that it can be projected through a special equipment the over head projector.

ADVANTAGES

- 1.-To increase the retention of the knowledge.
 - 2.To increase the interest.
 - 3.- To show graphics, diagrams and information step by step.
 - 4.- To substitute or support to the board.
 - 5.-Versatility.
- ❖ The projector can be used by any teacher, for any age in any hearing and auditory, and to teach any subject.
- 6.- Simplicity.

It's not necessary a special operator.

The projector can be put on the floor or on any other place.

7.-Convenience.

The projected image is visible in a classroom with light.

The projector is swift.

Facilitate take notes.

It saves time in class if you have ready the material.

It doesn't need a screen.

8.- Efficiency.

- . The projector generally is used in front of the group of students.
- . The teacher can watch to the image also to the students.
- . The message can be presented according to the ideas that the teacher develops, it is not necessary to show what is all of once.
- . It can achieve interesting visual effects through the underlined of words with different colors, and the intercalated of images, etc.
- . Can be summarized quickly the conclusions of a discussion.

9. - Economy.

- . The acetates are not expensive.
- . The acetates can be used a lot of times and be kept easily.

LIMITATIONS

- 1.-The machine needs a manual electrical outlet and a bulb that operate.
- 2.-The projector and the screen can need transportation from one place to other.
- 3.- It's necessary enough time to create good acetates.
- 4.-The teacher must be capable of speaking and using the acetate at the same time.
- 5.-The negligent teachers can use wrong the projector or to abuse in the use of this method.

RESULTS OF THE LEARNING

1.-Verbal information.

2.-It serves as a support for the development of intellectual abilities.

(Ogalde Careaga Isabel, Esther Bardavid Nissim. Los Materiales didácticos. 1997. Pg. 59,60)

10.2.5. OVERHEAD PROJECTOR

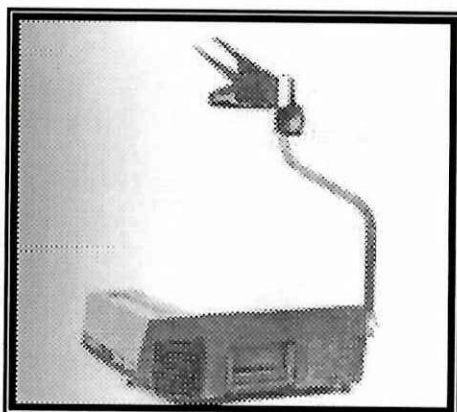

DESCRIPTION

The OVERHEAD PROJECTOR (OHPs) are really useful for showing pre-prepared overhead transparencies (OHTs) or as an alternative to the board.

ADVANTAGES

1.- One of the great advantages of an OHP is that you can put a number of OHTS one top of the other, creating an emerging pattern, e.g.

2.- This ability to put one OHT on top of another allows the teacher to write on top of a text for example without marking the original OHT (which is underneath) e.g.

3.- Another advantage of the OHP is that by marking the OHT (over



head transparencies) with bits of paper, cards, etc. We can reveal things gradually, e.g.

LIMITATIONS

The two things to watch out for with OHPs is that:

1.- The writing designs on the OHTs should be big enough and clear enough for everyone to see.

2.- There should be some surface (a screen, the wall, a board) which is not bleached out by direct sunlight, etc.

RESULTS OF THE LEARNING

1.- Verbal information

2.- It serves as a support for the development of intellectual abilities (Jemery Hamer, How to teach English. 1998. Pg.182)

10.3. MODERNS

10.3.1. THE COMPUTER

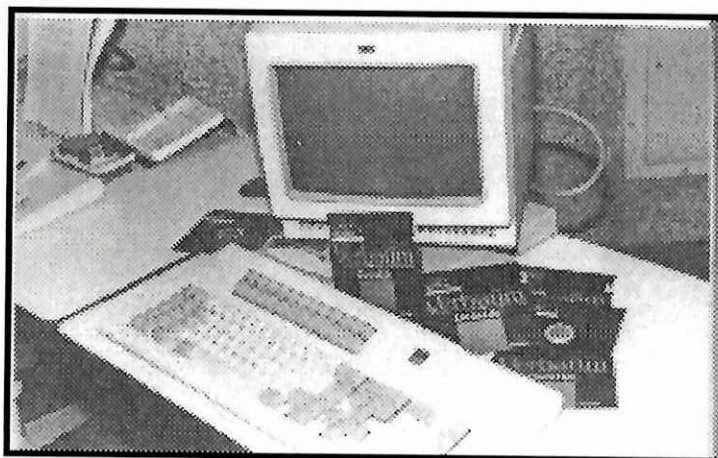

DESCRIPTION

The computer isn't a medium of investigation, it is more than that, great medium, since they could employ like the center of a system of instruction that combines several means. So for example, when a student reads the messages forms in the screen, then they are receiving similar instructions to the one which it give a book; if observe graphic or images, their goods is similar to the materials that there is named of firm image or graphic, if listen to a message of audition, it will be similar to the materials that include recording.

On the other hand, the computer, like no another didactic material, it composes the activities of stimulation, answer and feedback.

A program of calculation (software) is a group of instructions, information and activities structured of like manner that the student, upon following the established sequence, succeed in reaching outputs of learning previous determined the necessary equipment is a computer. (Ogalde Careaga Isabel, Esther Bardavid Nissim, Los Materiales Didácticos. 1997. Pg. 76,78)

The range of uses for computers in English language teaching is growing all the time, even as you read this!

- *.- The main thing to make sure of when you get a computer for use in English language teaching is that it has all the functions you require (CD, audio, separate or integral modem etc) and that it is both fast enough and has a big enough memory for the tasks you wish it to perform.
- *.- The main uses for the computer in English are:
 - a.- As a word processor where students can sit round a screen and put together a text; it is becoming increasingly possible for them to add in graphics and design too.
 - b.- As a tool for material specially designed for EFL languages games, CDs attached to courses with workbook-type exercises, film clips, interactive listening material etc.
 - c.- As enormous reference tools; not only are there encyclopedias on CDs

(Encarta, Grolier) but there are also dictionaries and especially language corpuses which produce material like that for 'protection' .

- d.- Students can use the Internet-either as a way of being in contact with others through e-mail, or for the many other 'talking shops' available on the system or as a source of information on just about every subject under the sun. The facility which allows students to 'talk' to other English speakers from anywhere in the world cannot be praised too highly. (Jemery Hamer, How to teach English. 1998. Pg.183)

ADVANTAGES OF THE USE OF THE COMPUTER IN THE EDUCATION

- 1.- To increment or maintains the attention during more time.
- 2.- To reduce the necessary time in order to learn a task.
- 3.- The student permits to act actively with the material, respond, practice and prove each pass of the topic that should dominate.
- 4.- To permit to the student know in immediate form if their answers were or not guessed right, as well as the causes of their errors.
- 5.- Favorably to an individual grade. The student advances to their own rhythm.
- 6.- To permit the teachers lend the students the double of attention that they could lend normally to the students that they receive instruction for other methods.

LIMITATIONS

Of course, the chief problem with computers is their cost, but this is coming down all the time. There is a danger, too, that the students will spend too much of their time on the machines and/ or that computers will become just as ordinary as everything else. We also have to remember that people working on their own at computer screens can become extremely uncommunicative! (Hamer Jemery, How to teach English. 1998. Pg.183)

- 1.- The cost of the materials is high.
- 2.- The little validity of the several models of computer.

- 3.- The lacking in enable of the teachers.
- 4.- The lacking in programs (software) produced in the country.

RESULTS OF THE LEARNING

- 1.- Oral information
- 2.- Intellectual abilities
- 3.- The development of more abilities (Dr Morán Erazo Luis, Tecnología Educativa para el Docente. 1993. Pg.182)

10.3.1.1. INTERNET

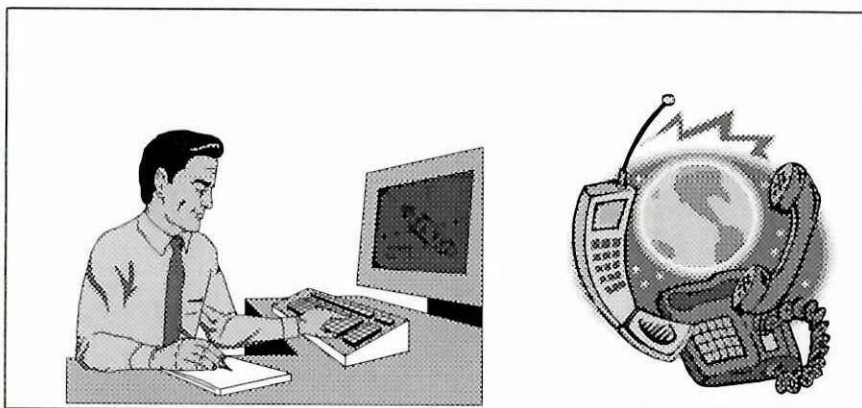

DESCRIPTION

It is the interconnection of nets that permits to connect the computers directly. The communication lets to provide the associations, libraries, companies and homes through universal access to quality information that educate, report and entertain.

HOW IS THE FUNCTION OF THE INTERNET

Internet is a connected set of local nets mutually, through a special computer by each net, it has been known like gateway. The interconnection among gateways are effected in some ways for example: telephone lines, optical fibers and liaisons by radio.

Once that it has been guided, the information leaves from origin net

through the door, from there it is routed of door in door until arriving to the net that contains the destination machine.

INTERNET SERVICES

The net system as Internet permits to exchange data among some computers, also today it has been created some services that get good results of this function so: it permits to connect a computer from different places, transfer files, no only it transfer text, also images, sounds or video sequences.

SOCIAL IMPACTS

The data processing interconnection still is in its infancy. It has changed spectacularly the world in which we live, eliminating the barriers from the time and the distance, permitting the people to share information and work cooperatively.

The advance toward the superhighway of the information will continue increasing quickly, for this reason it will be easier to find any information in Internet. Within the education, the students, and teachers will have fast and efficient access to any type of information, in order to get new knowledge, experiences, etc, through a computer.

The explosive growth of Internet has caused important questions about censorship. The increase of web pages that contains, text, graphics in those which were denigrated minorities; they were encourage to the racism, or expose pornographic materials, for that Internet decided voluntarily apply censorship criterias.

In 1996 was approved in The United States the law for the decency in the Communications that converted in crime the services that transmit indecent materials in Internet. The decision provoked immediately an indignant reaction from the users; experts of the sector and groups in favor the civil freedoms, that was opposed to this type of censorship. The law was eliminated in June of 1996 for a federal judges committee.

The censorship in Internet caused many problems; most of the services of the net can not monitor and control constantly their services. Also with information originated from other countries emerge legal problems; however it would be possible a control, but all people should determinate some world behavior criteria and ethical. (Internet, Encarta.2000)

10.3.2. THE DATA SHOW

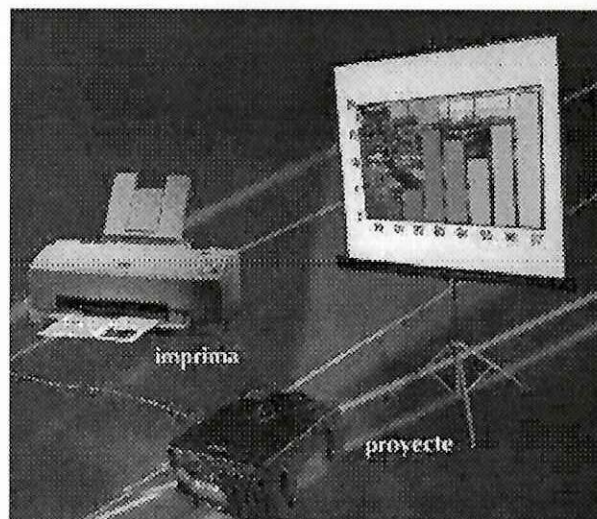

DESCRIPTION

The Data Show system is an innovative system in the projection of the computerized image that belongs to the branch of the over head projector.

Consist of a liquid crystal screen that is put on the light table of the conventional over head projector and it is connected to a personal computer or to a compatible computer that has an adapting tables checkerboard to color. The Data show acts as monitor and facilitates the projection of the fingered text or images.

ADVANTAGES

- 1.- It can be used in the teaching in any area of the knowledge.
- 2.- To replace other means of teaching.

- 3.- High motivation level in class or conference.
- 4.- It can be used with any type of audience.
- 5.- Progressive ideas development.
- 6.- To permit to save time.
- 7.- It is obtained feedback from the listening.

LIMITATIONS

- 1.- It needs electrical energy.
- 2.- It is needed to a technician for its connection and maintenance.
- 3.-The person who makes use of this equipment must have computation knowledge.
- 4.- It is required of an environment adapted for the projection.
- 5.-The accessories have a high cost. (Dr. Morán Erazo Luis. Tecnología Educativa para el Docente. 1993. Pags 67.68)

10.3.3. THE VIDEO CAMERA

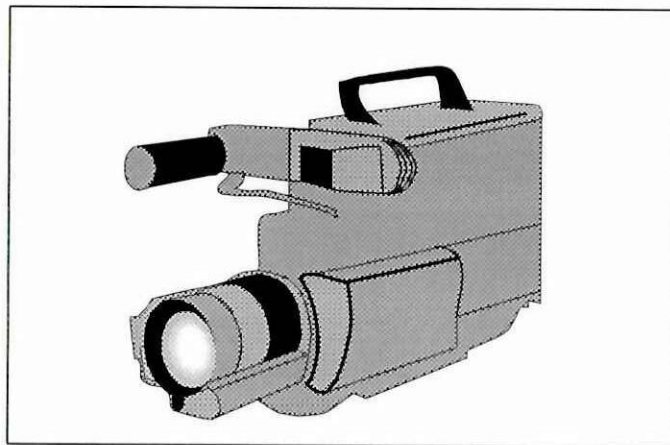

DESCRIPTION

The general way it can say that the video is a system of recording and reproduction of the visual and auditive image, its support is electronic; so a equipment collects the results of a film in a magnetic tape for posterior usage. Between its application is what to relate with the education.

The usage of the video has two aspects:

- 1.- The production of the documents
- 2.- The didactic application

ADVANTAGES

Video cameras are incredibly useful in the teaching-learning process.

1. The main thing you need to look out is ease of use (if inexperienced people are going to use them) and good microphones. There's no point in recording students if you can't hear what they say.
2. Video cameras have two main uses in the classroom: in the first, the teacher films the students doing an activity. She/he can then play the tape so that she/he and students can discuss the activity. Who said or did successful things? Why didn't a certain piece of English work? What was wrong about the way a student delivered a talk etc.?
3. The second use of video cameras is for the students to make films as part of a project or an activity. They can record their own new broadcasts or documentaries. They can take the camera out onto the street to go and interview people. In the planning and execution of these tasks, a lot of good English is learned.

LIMITATIONS

1. There are a number of things to watch out for with video cameras/camcorders. Firstly, you need to know how to use them properly, so some training for teacher and students is a good idea.
2. The second danger to watch out for is that students do not take the situation seriously enough and just fool around with the camera. Lastly, we have to make sure that a student does not get stuck behind the camera and therefore lose out on chances to practice English.

RESULTS OF THE LEARNING

- 1.- Verbal information
- 2.- Intellectual abilities
- 3.- Attitudes (Dr Morán Erazo Luis. Tecnología Educativa para el Docente. 1993. Pag 65)

10.3.4. THE PLUS PROJECTOR

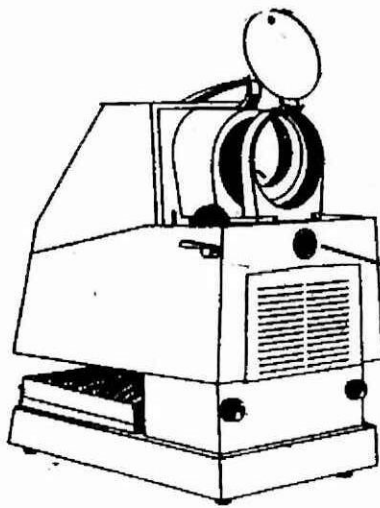

DESCRIPTION

It has its name because it projects opaque images over a screen.
It can be a book, a card, a map, a typed sheet, etc.

The image that we want to project is placed with the illustrations facing down under the lens which press it against a platform or base that is located in the bottom part.

A strong lamp illuminates the picture that is going to be projected and, at the same times, it is reflected by a mirror at 45 degrees. Then it projects the objective over the screen.

ADVANTAGES:

- 1.-To show materials without special preparation.

- 2.-To show examples of student's works.
- 3.-To show graphics or photographs, in paper or cardboard.
- 4.- To enlarge graphics, illustrations for the other aspects.
- 5.- To project in silhouettes (coins, shells, tools, cloths, plants, etc.)
- 6.- It isn't necessary to elaborate the materials that are projected.
- 7.- Any book or photograph can be projected instantly and to color, without special preparation.
- 8.- It's useful when has alone a copy of the material.
- 9.- It isn't necessary to uproot the page of a book.
- 10.- In small groups, the opaque bodies projection can teach many details.
- 11.- The equipment can be installed and operated easily.
- 12.- An image can be maintained in the screen so much as will be necessary.
- 13.- All see what is same at the same time.

LIMITATIONS:

This device has the limitations that the light does not reflect films but only the pictures reflected by the object, so the projector must be very close to the screen, since the light is relatively weak. Besides, it is necessary that the room be very dark and the projector be ventilated all the time to avoid overheating.

Another limitation is that the projector occupies a lot of space and a lot of teachers consider it unnecessary, especially if they have classes during the day and do not have curtains in their rooms.

(Borrero Juan, Lo Audiovisual en la mano, 1990. Pag. 10).

- 1.- The projection needs an obscure room.
- 2.- It requires of electrical equipment that operate, projector and screen.
- 3.- The large groups can not see so much details.
- 4.- It can distract if use material with very small impression to be able to read.
- 5.- The projector is large and uncomfortable.
- 6.- The materials that are left in the machine (especially if it is old) it can be injured by overheating.



RESULTS OF THE LEARNING

- 1.- Verbal Information.
- 2.- It serves as complement for development of intellectual abilities.
- 3.- Often it encourages attitudes (photographs). (Ogalde Careaga Isabel, Esther Bardavid Nissim. Los Materiales didácticos. 1997. Pg. 53,54)

11. ASPECTS TO CONSIDER WHEN MAKING DIDACTIC MATERIALS

This quote helps us realize that it is the teacher's responsibility to analyze the students and their interests and reactions because by knowing them we will be able to choose the right teaching material which elicits positive motivation.

To this respect, (Cunningsworth 1990. Pg. 59) thinks that what we should look for in teaching materials is "variety and pace ". We also need the material to have "attractive appearance and feel", and teaching aids to lead students to "personal involvement" and "self-investment" in the learning process.

Besides all this, (Cunningsworth. Evaluating an Selectin EFL Teaching materials. 1990, Pg. 60) gives four more criteria that teaching materials should meet:

- a).- "There should be something for the emotions as well as for the intellect".
- b).- "The materials should provide occasions for students to interact with one another".
- c).- "The materials should allow students to draw on present realities as well as on their distant future goals".
- d).- "The materials should provide for the students to make self-committing choices in the areas covered by (a) (b) above"

Another aspect that suggests is "realism ". It means that teaching materials

should promote interactions in the classroom, and it should be as realistic as possible.

(Mac Linker, Diseño de material Didáctico. 1991. Pg. 32) has developed a series of steps that we should follow in order to have an affective teaching aid. These steps are:

- a).- Defining the students' needs.
- b).- Specifying the topic.
- c).- Identifying restrictions.
- d).- Making of possible designs.
- e).- Selecting the best alternative.
- f).- Producing the teaching aid and using it.
- g).- Evaluating the teaching aid.
- h).- Modifying the teaching aid design.

12. PROCEDURES FOR THE USE OF THE DIDACTIC RESOURCES

For a better utilization of the didactic material we should take into account the following:

- a.- Never it must remain all the material exposed to the students from the beginning of the class.
- b.- It must be exhibited with more emphasis according to the class.
- c.- The material should be organized in order to there isn't loss of time.
- d.- The material for a class must be showed little by little and not all of once.
- e.- It's very important to check the material before to start the class.
- f.- The material must be in class not as educational elements because it is an auxiliary element of work.
- g.- The material must interpret the facts, ideas, concepts in understandable and clear form.
- h.- The teacher must use the material in best way for participation of all the students and contribute with the teaching-learning process.

- i.- The materials should be selected according to each topic or each work unit

13. DIDACTICS RESOURCES' SELECTION

A teacher, upon planning their class, it has the responsibility of electing didactic resources, that they respond to a great range of materials better to the situation of the specific instruction in that it meet. The selection of the didactic materials turns necessary due to their immense variety that goes from those that is the simplest, like the board or the poster, even the more complicated, like the television or the computer.

The correct selection of the material should make in function of the development of the objectives of learning that they were formulated for the course.

They could elect didactic materials in order to develop one or several themes in the class, as well as in order to carry out several stages of the instruction, that is to say, they could be carried out in order to motivate, puts examples, introduce the topic, reinforce a content, etc. To the moment of applying the material it is when it acquire their quality didactic; an excellent material employed more, anything won't be used as; on the other hand a simple material, regulate, utilized in adequate and opportune form, it take on their true courage like didactic materials.

There is in hands the creative and originality of the teacher or of the student take advantages in the classroom, and guide them toward the execution of the objectives of the signal learning.

In order to select the didactic materials that is been appropriately going to utilize in a determined situation of instruction, in the first place, perhaps, should formulate two basic questions, like the following:

- a).- What objectives of learning are going to be pretended to achieve in the educational utilization, where will these didactic materials be utilized?.

b).- What stage of instruction's process is going to be desired to reinforce with the incorporation of this material?.

It is difficult to think that the same material is same valid in order to develop motivating skills in order to foment attitudes or deliver information.

Logically there are certain materials that could complete several objectives, but the fundamental it generally is only one.

A thought material in order to foment the motivation to the best it is not going to be same useful if are tried to propitiate the development of the learning.

In second place, upon selecting the didactic materials, it is advisable consider the following aspects:

1.- The population to the one which goes directed the material: their maturity, their social and economic level, grade, number, etc.

A didactic material could result very attractive and comprehensible for university students, it is difficult of understanding for students of half teaching, or It could be easy of utilizing with a small numbers of students, but not with all one auditory.

2.- The available resources that could be technicals, materials, economical, humans. Here it is important to meditate on several queries like the following:

a).- What didactic materials are there in the institution?.

b).- Is there enough technical equipment?

c).- Are there enough economical resources in order to get or produce the material?.

d).- Is there people that elaborate the material?.

3.- The context where it is been going to utilize the material. This understands the material, the work's area, the ventilation, the illumination, etc. The material won't carry out a projection of opaque

bodies in a place that can not obscure, neither introduce a poster in a very big room. It is important to look after that the illumination doesn't provoke shine, for example, on the blackboard, if you then would avoid that the assistants see the one which is writing clearly.

- 4.- The available time so much for the elaboration of the didactic material as for the presentation of the same and that it rely on the grade of complexity and sophistication of the same material. (Ogalde Careaga Isabel, Esther Bardavid Nissim. Los Materiales didácticos. 1997. Pg. 99,101)

14. DIDACTICS RESOURCES' EVALUATION

If the didactic material is all those means and resources that facilitate the learning of the students, within an educational global and systematic context, stimulating the function of the senses in order to entrance more easily to the information, to the development of abilities and dexterity's, and to the reinforce of security and attitudes, the evaluation of these materials should be carried out in that context and not in isolated form, of such manner that it permit secures that the messages and efforts carried out raised the level so prospective answer, that is to say, that support to achievement of the objectives of the learning in the global situation of instruction where are introduced. If the didactic material is considered composed within the global and systematic situation of the instruction, they are evaluated in that context. Therefore, the basic criterias in order to carry out the evaluation they will be the objectives of the nominative learning for this situation of instruction. On the other hand, the didactic material undertakes several aspects to their evaluation, suggesting four following criterias:

- a).- Psychological
- b).- Content.
- c).- Pedagogic.
- d).- Technicians.

Psychological criteria.- They are those that considers psychological aspects

of the receiver, in connection with the didactic material, it's accomplish.

- 1.- It succeeds in motivating to the student .
- 2.- It employs a conceptual level to the user.
- 3.- It maintains the attention of the receiver.
- 4.- Favorable the formation of positive attitudes.

Criteria of containing.- They are those referred to the content of the message properly said, for the example, That:

Message must be:

- 1.- Actual.
- 2.- Truthful.
- 3.- Adequate to the material that supports.
- 4.- Excellent.
- 5.- Enough.
- 6.- That the fundamental of the content don't perturb other additional element as the humor, the music of contrast, etc.

Pedagogic criteria.- They related with the form in the one which is structured the material properly said. These insinuate on them some aspects such as:

1. - The explanation of the objectives of the nominative learning for the resources.
- 2.- The achievement of the nominative objectives for the resources.
- 3.- The adequate selection of the information.
- 4.- The gradual difficulty with that are introduced the information.
- 5.- The internal coherence that introduces the resources.
- 6.-The clarity and the information.
- 7.- The examples of the content that are introduced.
- 8.-The language that is utilized.
- 9.- The creative and original that result the resources.

Technical criteria.- They are those that refer to quality of the production of the audiovisual materials, of the impression of a material form and of the presentation graphics, etc.

1.- For the audiovisual materials.

- * The clarity of the sound.
- * The neatness of the sound.
- * The fidelity of the sound.
- * The intensity of the sound and of the music.
- * The existence of pauses during the text.
- * The existence of internal music in the adequate places.
- * The composition of the visual image.
- * The rhythm, the continuity and the progression of the images or movement.
- * The quantity and variety of images.
- * The adequate of the music with the image and the text.
- * The duration of the projection.
- * The ease of their utilization.

2.- For printed material:

It is the attraction of the design, and it includes the cover and all the pages of the book.

- * The clarity and ease of their reading.
- * The distribution of the paragraphs.
- * The existence and distribution of the illustrations or feature.
- * The existence and quality of the photographs.
- * The quality of the paper and filled.
- * The inclusion of an index or board of containing.
- * The inclusion of an actual bibliography.
- * The presentation of summaries schematic squares, outlines, structural diagrams, etc.

3.- For graphic materials:

- * Quality of base of the material (cardboard, paper, acetate).
- * Disposition of the elements within the material.
- * The type and size of the letter that are utilized. (Ogalde Careaga Isabel, Esther Bardavid Nissim. Los Materiales Didácticos. 1997. Pgs. 103,105)

15. CARE AND PROTECTION OF THE DIDACTIC MATERIALS.

Given that for didactic material the organization of the message is understood so much that is been going to introduce like the necessary technical equipment for giving to know, both should protect appropriately, as well as take care, classify and file. This, besides permitting a more appropriate handling of the materials, it will save enormous costs in the purchase of the new resources that are not absolutely necessary.

It is important that each institution has at its disposal an accessible place in order to keep and file these materials. From the same manner that libraries have classified them, to catalogue, to file and protect the books, a department should exist that carry out the same functions with other materials, so can there be a bank of photographs, videocassettes, transparency, slides, posters, audiovisual, etc., those could also classify for areas of study.

The place where these didactic materials are kept it should have the conditions of temperature and adequate space so that they are conserved well; also, it should be of easy access, so that as much teachers as students could consult them in the moment that they desire it or needs. So that it is more attraction this process, it would be advisable establish a good system of required, obtaining and refund of materials, with the end of facilitating the decision of making use of them during the process of teaching-learning.

It is not enough with knowing that are relied on a determined didactic material, since the teacher could not always give up the time in order to be going to revise them and could select the ones which are useful in their educational chore, but organize meetings of promotion of these same materials periodically, and included invite to people of other educational institutions with the purpose of giving to known the one which is had, know,

the one which is carried out in this field in other institutions, and establish exchange, or that would be of even benefit all the interested.

For the adequate administration of this department, it is necessary that exists the qualified personal, that it is capable of carrying out, between another, the following functions:

- * To get didactic materials.
- * To receive didactic materials.
- * To classify didactic materials.
- * To catalogue didactic materials.
- * To organize didactic materials.
- * To revise didactic materials.
- * To actualize didactic materials.
- * To file didactic materials.
- * To protect didactic materials.
- * To look after didactic materials.
- * To contact other institutions for the exchange of didactic materials.
- * To promote the didactic material in existence.

To stimulate to the educational community so that the didactic material is used.

Lastly, always have present that any didactic material, however modest seem, have supposed an effort that presents many hours of work of the person or the people that they carried out it, as well as an investment economical considerable times; well voucher the worry take care it and protect it so that their utility multiplies in the time and the space. (Ogalde Careaga Isabel, Esther Bardavid Nissim. Los Materiales didácticos. 1997. Pg. 109,110)

16. GUIDE'S CONCLUSIONS

- 1.- As it can see, our work has been based on functions of the didactic materials that have fundament by very-well known, reliable professionals, who have dedicated a long time to children's learning research.
- 2.- We have also taken, some principles from each modern method or approach that we have considered important and useful to our purpose, which is to teach English to our pre-school children in an attempt to create a modified guide according with the necessities and interests of the teacher.
- 3.- We could establish the adequate use of didactic material through of on analysis of advantages and limitations that the didactic resources can give for the teaching -learning process.
- 4.- The right use of the didactic material carries out to the teacher to develop in the student a creative and active attitude .
- 5.- The use of the didactic resource can be part of the creativity and imagination of the teacher, too.
- 6.- There have been some traditional years, in more recent times, that have been used some teaching resources which have had a strong influence on classroom practice, so that they can use it later.

17. GUIDE'S RECOMMENDS.

- 1.-We recommend to do some further study on this theme because it is necessary to dedicate more time to evaluate more in depth whether each teaching material is or isn't useful for English language teaching, we used

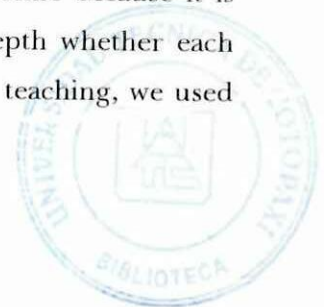

under similar conditions.

2.- This guide can be used for teachers of different age and different levels of knowledge, for developing any abilities of the English

3.- This guide was made for teachers, through the advantages and limitations will let him to analyze if the recourse is good or bad for any activity of teaching -learning of the English.

4.- The usage of this guide facilitate and contribute that the teacher can select the adequate resource according with the objective's class.

5.- The teacher must focus the students' attention on the relative clause construction used in the teaching material.

18. BIBLIOGRAPHY OF THE GUIDE

- Borrero Juan, Lo audiovisual en la mano. Ediciones Centro Audiovisual. Quito – Ecuador. 1990.
- Cunningsworth Alan, Evaluating and selecting EFL Teaching Materials. London. Heiremann Educational Books. 1990.
- Harmer Jemery, How to teach English. Printed in Spain by Gráficas Estrella S.A. First Published. 1998
- Internet, Encarta 2000.
- Larsen Freeman Diane, Techniques and principles in language teaching. Series Editors Russeel N Campbell and William E Rutherford. Oxford University press. 1995.
- Mac Linker Herry, Diseño de Material Didáctico. Mexico D.F. Editorial Fax. 1991.
- Morán Erazo Luis, Tecnología Educativa para el docente. ESPE. Quito – Ecuador. 1993.
- Ogalde Isabel y Berdavid Nissim Esther, Los materiales Didácticos. Mexico Editorial Trillas S.A. de C V. 2da reimpresión. 1997.

19. INDEX OF THE GUIDE

Introduction	54
1. Objectives	56
1.1. General Objective	56
1.2. Specific Objectives	56
2. Definition of the Didactic Resources	56
3. Importance	56
4. Function of the Didactic Resources	57
5. Didactic Resources' objectives	57
6. Benefits of the Didactic Resources	58
7. Elements of the Didactic Resources	58
7.1. The objectives must be known	58
7.2. The message must be adequate	59
7.3. The Didactic Resources must transmit the message efficiently	59
7.4. The teaching material must be evaluated	59
7.5. Supplementary message are necessary	59
8. Didactic Resources' characteristics	59
8.1. Symbols	60
8.2. Balance	60
8.3. Unity	60
8.4. Movement	60
8.5. Clearness	61
8.6. Simplicity	61
9. Tools for designing Didactic Resources	61
9.1. Space	61
9.2. Lines	61

9.3. Shape	62
9.4. Size	62
9.5. Texture	62
9.6. Color	62
10. Didactic resources classification	63
10.1. Conventionals	65
10.1.1. The Flannel board	65
10.1.2. Roraty pamphlet	66
10.1.3. Posters	67
10.1.4. Photographs	69
10.1.5. Graphic Documents	70
10.1.6. Board	72
10.1.7. Book	73
10.1.8. Tridimensional objects	75
10.1.9 Slides' Projector	76
10.2. Contemporaries	78
10.2.1. Tape recorder	78
10.2.2. Video cassettes	79
10.2.3. Movies	81
10.2.4. Acetate	83
10.2.5. Overhead projector	85
10.3. Moderns	86
10.3.1. The computer	86
10.3.1.1. Internet	89
10.3.2. Data Show	91
10.3.3. Video camera	92
10.3.4. Plus projector	93
11. Aspects to consider when making Didactic Materials	96
12. Procedures for the use of the Didactic Resources	97
13. Didactic Resources' Selection	98
14. Didactic Resources' Evaluation	100
15. Care and protection of the Didactic Materials	103









16. Guides' Conclusions	105
17. Guides' Recommends	105
18. Guides' Bibliography	107
19. Guides' Index	108
20. Annex of the Guide: Example of manufactured and usage of the Didactic Material in the Kindergarten.	

EXAMPLE OF HOW YOU CAN MAKE AND USE THE DIDACTIC MATERIAL FOR KINDERGARTEN

- TOPIC:** How you make Puppets
- OBJECTIVES:** To help students recognize words by listening
To introduce and practice new vocabulary in small groups.
- MATERIALS:** 1 bag
1 sheet of heavy cardboards
1 scissors
some adhesive transparent paper
some colors markers
1 wood stick
1 small balloon
some glue
1 tube
1 piece of cloth
1 thread
1 rubber band

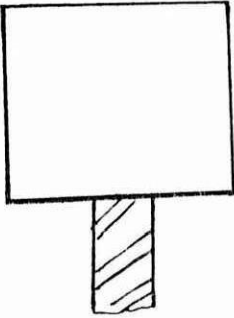
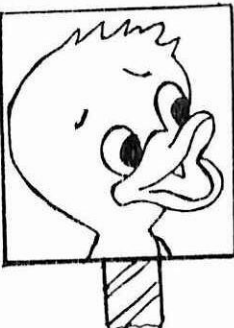
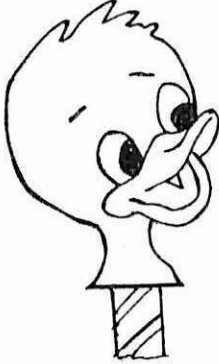
The use of puppets imply the construction of a small theater for their presentation. However there are some substitute that work perfectly in case it is not possible to have puppet theater in class. A theater can be an adapted cardboard box, a chair, a table, a simple piece of cloth, or anything that permits the puppet to show up and to hide the person who uses it.

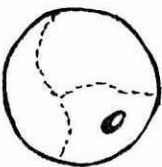
HOW YOU MAKE PUPPETS

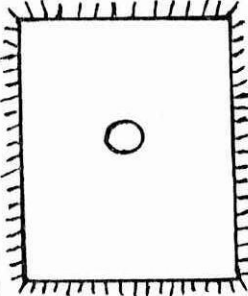
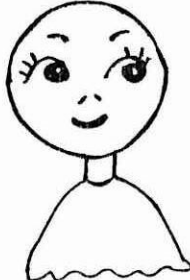
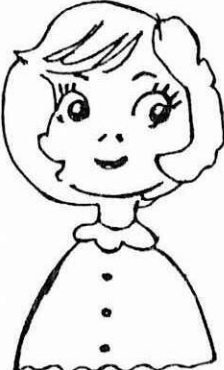
 <p>Face painted on a bag</p>	 <p>Ears twisted</p>	 <p>Rubber band on the teacher's wrist, teacher's hand in bag</p>	 <p>Ends of bag tucked into rubber band</p>
 <p>Paper folded and glued with a stick in the middle</p>	 <p>Head drawn and colored on paper</p>	 <p>Head cut out</p>	 <p>To tell and retell a short story</p>
 <p>Ball with a hole</p>	 <p>Tube pushed into hole narrow strip of felt glue on</p>	 <p>Piece of cloth with central hole</p>	 <p>Face painted cloth stuck to felt</p>
 <p>Hair and other things added</p>			

PUPPETS

EXAMPLE OF HOW YOU CAN USE A DIDACTIC MATERIAL

Puppets are an excellent vehicle to practice language and are valuable in classrooms for boys and girls.

One of the teachers' functions that help their approach students is that the teachers are the first audio-visual aid because She/he speaks the target language and She/He can do, at the same time, show what they are saying through actions, movement, etc. They can transmit messages clearly and help students through visual reinforcement, thus they are able to teach vocabulary in context, structures, and so forth .

The teachers can show many parts of clothing with their own or puppets which will demonstrate the object, the color or any other characteristics like: "This is my scarf", "It is red" ,also pointing at other objects of the same color. They can use their hands in upward or downward movements to guide a song, or intonation of sentences. They can gesture with one or both hands so the children can repeat something.They can be a model in sentences like: "I'm a teacher", " My name is" , "I'm tall/short" , etc. They can also pretend She /He is a monster, for example, and can say "Y am a monster and I'm going to eat you", moving her/his hands and making ugly faces and pretending to run after the children. They love these types of acting and try to imitate making the class into a profitable game.

It is important to give a number of examples in order to avoid misunderstandings. The examples should be clear so the children do not make errors of conceptualization. For example, if the teacher shows some objects drawing such as, puppets, dolls, etc. She/he has to run her/his hand over the whole puppet's sweater; because otherwise, the children might think it is only a necklace , or the sleeve, etc.

The teachers can also demonstrate parts of the body with themselves: "I'm closing my eyes", "I'm batting my eyelashes" , " I'm touching my nose" , chin , Etc."

**PROPUESTA EN ESPAÑOL
ELABORACION DE UNA GUIA PARA EL
USO ADECUADO DE RECURSOS
DIDACTICOS**

INTRODUCCION

Uno de los aspectos considerados importantes en la enseñanza de idiomas es el adecuado uso de ayudas de enseñanza, aunque ellos son recursos principales para el proceso de enseñanza aprendizaje, por lo tanto es importante que el profesor tenga suficiente conocimiento de los diferentes materiales que El puede usar. Han habido algunas investigaciones en esta área; sin embargo, la gente le da muy poca importancia al uso de éste un aspecto inherente, la adquisición de las diferentes ayudas de enseñanza disponibles comercialmente. Con éste trabajo pretendemos dar una alternativa para todos los profesores y alumnos de Inglés, independientemente de su estatus económico como su nivel de conocimiento, para tener la oportunidad de estudiar Inglés en una motivante y efectiva manera a través del uso de varias ayudas de enseñanza.

Para este propósito nosotros hemos hipotetizado la elaboración de una guía acerca del adecuado uso de los materiales de enseñanza, escogidos por el profesor, éste puede ser una efectiva ayuda en el proceso de enseñanza del Inglés. Además para trabajar en esta hipótesis nosotros mismos hemos propuesto sugerir una guía de algunos materiales de enseñanza como el principal objetivo de esta investigación. Esta guía será una compilación de un estudio bibliográfico.

Esta guía ha sido distribuida en la siguiente manera:

La primera parte contiene una compilación de un estudio bibliográfico de expertos bien conocidos en el uso de ayudas de enseñanza en general. Además tiene concepto, importancia, objetivos, elementos, características, y clasificación de los materiales de enseñanza, nosotros hemos considerado necesario informar para el adecuado uso de los materiales de enseñanza.

Además, presentamos sus ventajas y desventajas, así como la ayuda que los recursos didácticos dan a ésta actividad, y los resultados del proceso de aprendizaje. Esta parte también presenta algunas ilustraciones (fotografías o dibujos) de cada material de enseñanza para un mejor entendimiento del lector de su elaboración.

La segunda parte contiene una guía acerca de como usar todos los recursos didácticos presentados en la primera parte. En esta guía son analizados diferentes clases de materiales gráficos, cintas, audiovisuales, equipo electrónico, etc., para esto hemos preparado una forma la cual ayudará al lector a identificar las ayudas de enseñanza por su nombre con una breve descripción, el propósito y el objetivo de la ayuda, son algunos especiales comentarios acerca de esto y principalmente las instrucciones para usarlo. Nosotros también hemos presentado algunas otras sugerencias, las cuales pueden mejorar su uso.

Después de describir el uso actual de los recursos didácticos, presentamos algunos aspectos a considerar cuando se hace un material didáctico, como evaluarlo, escoger estas herramientas correctamente, de acuerdo con sus necesidades, y finalmente el cuidado y protección de los recursos didácticos.

1. OBJETIVOS DE LA GUIA

1.1. OBJETIVO GENERAL.

*Conocer el gran espectro de los recursos didácticos susceptibles de usar como ayuda del proceso de enseñanza aprendizaje.

1.2. OBJETIVOS ESPECIFICOS.

- * Conocer criterios los cuales permitan escoger y evaluar el uso de recursos didácticos.
- * Hacer que el proceso de aprendizaje tenga mejores resultados.
- * Permitir el desarrollo de los conocimientos del profesor acerca del cuidado y protección de los recursos didácticos.

2. DEFINICION DE LOS RECURSOS DIDACTICOS.

Mucha gente piensa que los recursos didácticos, especialmente los usados en la enseñanza de idiomas deben ser equipo costoso y sofisticado, los cuales son difíciles de obtener, sin embargo los recursos didácticos son las ayudas usadas para facilitar el proceso de enseñanza aprendizaje y la comunicación entre el profesor y el estudiante, para mejorar la calidad del aprendizaje, a través de la estimulación de los sentidos; para esta razón hay un infinito número de materiales concretos que no requieren maquinaria compleja. Además ellos son baratos y otros son caros, pero su uso hace efectiva la participación de los estudiantes en clase.

3. IMPORTANCIA.

La educación moderna no puede ser en realidad prácticos sin la ayuda de materiales de enseñanza, nosotros conocemos que las impresiones

multisensoriales ayudan a un mejor aprendizaje a través de la estimulación de todos los varios sentidos que promueven el interés del estudiante.

La efectividad de los recursos didácticos en la enseñanza de idiomas ha sido conocida universalmente, esto implica que el canal audio-manual transmite información de mejor manera a los estudiantes.

Nosotros como profesores, debemos considerar los recursos didácticos como un importante ayuda porque ellos facilitan la enseñanza, por la concentración del interés y atención de los estudiantes, ayuda a relacionar principios abstractos con objetos concretos, ilustran claramente diferentes interrelaciones, comunica diferentes mensajes que son imposibles expresar con palabras, además acerca a la realidad a los estudiantes en clase a través de los recursos didácticos. Cuando hablamos de recursos didácticos en la enseñanza de idiomas, podemos no solamente referirnos a las herramientas más comúnmente usadas como tiza, pizarrón, libros, diagramas, cuadros, etc., hoy en día los profesores de Inglés usan; además las tarjetas, cuadros, modelos a escala, proyector de slydes, películas, grabadoras y equipo electrónico que han quedado bien incrementando importantes componentes de enseñanza de idioma extranjero.

4. FUNCION DE LOS RECURSOS DIDACTICOS.

Los recursos didácticos cuando son usados en una adecuada forma cumple las siguientes funciones.

- a.- Hacer posible un mejor uso de nuestros sentidos para crear condiciones para una gran retención de los conocimientos adquiridos.
- b.- Facilita una amplia información en menos tiempo.
- c.- Hace que la enseñanza sea activa y permita la aplicación de los conocimientos adquiridos.
- d.- Facilitar la transferencia de conocimientos.
- e.- Consolida y ejercita los conocimientos.

5. OBJETIVOS DE LOS RECURSOS DIDACTICOS.

Los recursos didácticos no son substituidos por la experiencia actual, pero cuando estos están planificados cuidadosamente la mayoría de los objetivos de la enseñanza del idioma, el apropiado uso debe ser:

- 1.- Incrementar en el estudiante el deseo de aprender y dar experiencias positivas en el aula de clase.
- 2.- Fomentar la práctica del proceso y enseñar secuencias para cambiar la actitud a través del conocimiento.
- 3.- Hablar acerca de los elementos necesarios que los recursos didácticos deben tener para mejorar el proceso de enseñanza - aprendizaje.
- 4.- Mejorar el poder de comunicación oral.
- 5.- Incrementar un mejor entendimiento y participación de los estudiantes.
- 6.- Contribuir a la retención de las imágenes visuales de retroalimentación.
- 7.- Mejorar el proceso de enseñanza aprendizaje basado en la observación y análisis.
- 8.- Ayudar a la comprensión de las relaciones de las partes con el todo de un tema o situación.
- 9.- Dar la oportunidad para una mejor comprensión y correcta interpretación a través de la estimulación de los sentidos.
- 10.- Facilitar el trabajo de profesor siguiendo su capacidad de discernimiento y su experiencia previa.

6. BENEFICIOS DE LOS RECURSOS DIDACTICOS.

Los beneficios que presentan los recursos didácticos son los siguientes:

- 1.- Ayudan al profesor a presentar los conceptos de cualquier material en forma clara y fácil.
- 2.- Ayudan a mantener el interés de los estudiantes en clase.
- 3.- Despiertan y mantienen la atención de los estudiantes.
- 4.- Desarrollan la creatividad de los estudiantes.
- 5.- Ofrecen a los estudiantes una buena situación para una participación activa.



7.- ELEMENTOS DE LOS RECURSOS DIDACTICOS.

Tenemos algunos elementos que contribuirán con la efectividad de los recursos didácticos.

7.1.- LOS OBJETIVOS DEBEN SER CONOCIDOS.- Como en toda actividad de enseñanza los objetivos para el material de enseñanza deben ser presentados, ser observable y tener varias maneras de evaluación.

7.2.- EL MENSAGE DEBE SER ADECUADO.- El mensaje debe ser capaz de producir la reacción que nosotros esperamos. este mensaje debe ser transmitido a través de señales, signos y símbolos que tienen un significado claro para el receptor.

7.3.- LOS RECURSOS DIDACTICOS DEBEN TRASMITIR EL MENSAGE EFICIENTEMENTE.- Esto significa que el mensaje debe ser recibido eficientemente por los estudiantes. La ayuda de enseñanza debe vencer cualquier problema psíquico de transmisión y facilitar la comprensión de la clase.

7.4.- EL MATERIAL DE ENSEÑANZA DEBE SER EVALUADO.- El profesor debe recibir regeneración de sus estudiantes para asegurar de alguna manera que el material de enseñanza esta siendo efectivo.

7.5.- MENSAJES SUPLEMENTARIOS SON NECESARIOS.- El material de enseñanza es obviamente una ayuda, aún no la clase por ella misma. Esto es necesario para dar un mensaje adicional para asegurarnos de conseguir la respuesta deseada. Esto significa que nosotros necesitamos dar explicaciones a la clase con la ayuda de recursos didácticos; Nosotros no debemos esperar que los estudiantes entiendan el mensaje solamente mirando los recursos didácticos.(Mac Linker, Diseño de material Didáctico, 1991,Pag.16)

8.- CARACTERISTICAS DE LOS RECURSOS DIDACTICOS.-

Hay algunas características de los materiales de enseñanza, especialmente las ayudas visuales, ellos tienen que producir los resultados esperados; (Mac Linker, diseño de Material Didáctico, 1991, Pags. 17, 21), propone las siguientes características.

8.1.- **SIMBOLOS.-** Hay tres clases de símbolos que pueden ser usados en una ayuda visual:

a.- **SIMBOLOS PICTORIALES.-** Estos son líneas, figuras, colores, y texturas que son similares al objeto representado. Por ejemplo: dibujos, pinturas o fotos.

b.- **SIMBOLOS DEL LENGUAJE.-** Son los caracteres que forman el idioma; por ejemplo. letras y números.

c.- **SIMBOLOS GRAFICOS.-** Son los símbolos los cuales son usados convencionalmente en las diferentes culturas, y ellos llevan una gran cantidad de información. Por ejemplo: una cruz roja, o el color rojo cuando este significa peligro.

Estas tres clases de símbolos presentan tres diferentes clases de visualización, y ellos también ofrecen una variación en la cantidad de realismo o abstracción en la representación. El símbolo pictorial es más realístico, por lo tanto, este lleva más mensajes.

Sin embargo, uno tiene que ser muy cuidadoso porque muchos mensajes disminuyen la oportunidad de aprendizaje. Por otro lado, si los recursos didácticos son limitados a solo un mensaje, nosotros podemos venir con alguna cosa de símbolos pictóricos opacos que son útiles para estimular escritura creativa, por ejemplo.

Símbolos gráficos, por otro lado son útiles para presentar información que nosotros necesitamos para interpretar rápidamente. Los

símbolos del lenguaje ayudan a presentar un generalizado y abstracto tema, pero esta clase de símbolos carecen de atracción visual.

8.2.- **BALANCE.**- Especialmente cuando las ayudas visuales son bidimensionales, los cuales significan que ellos son monótonos como cuadros, por ejemplo, ellos deben ser balanceados en la combinación de sus elementos. Balance entre los elementos de los recursos didácticos que pueden ser formal o informal dependiendo en la estabilidad o moderación, nosotros necesitamos transmitir el mensaje. Generalmente, un balance informal que no tiene un estilo rígido que adhiere interés y frescura a los elementos que nosotros queremos.

8.3.- **UNIDAD.**- Esta característica física de los recursos didácticos es completada a través del uso adecuado del espacio. Suficiente espacio de margen es importante. El profesor también debe mirar que el espacio interior no sea tan grande cuando la separación de los elementos pueden causar confusión y pérdida de interés, por consiguiente, aprendizaje limitado.

8.4.- **MOVIMIENTO.**- Las ayudas visuales deben tener un cierto orden que es controlada por el movimiento. El movimiento es la fluencia direccional que los ojos espectadores siguen. Para los recursos didácticos esto es importante mantener el convencional movimiento de los ojos en lectura; esto significa, de izquierda a derecha, y primero subir y luego bajar.

8.5.- **CLARIDAD.**- Todo material de enseñanza debe ser fácil para interpretar. Esto significa que es necesario evitar ambigüedad, también muchos elementos, mensajes redundantes y confusos. Todos estos pueden resultar de fotos defectuosas, escritura pequeña, etc.

8.6.- **SIMPLICIDAD.**- Esto es controlado principalmente por el número de conceptos o temas para ser presentados en recursos didácticos. Muchos temas divide la atención de los observadores y reduce su interés para aprender algún punto específico. Cada ayuda visual debe ser limitada a un concepto o tema importante.

9. HERRAMIENTAS PARA EL DISEÑO DE RECURSOS DIDACTICOS.

La palabra HERRAMIENTA en esta parte no es usada con su literal significado, pero como los diferentes aspectos físicos que influyen las características de recursos didácticos. (Mac Linker, 1991, Pags. 22-28), los describe como:

9.1.- **ESPACIO.**- El diseñador debe asociar el espacio visual y elementos para ser colocados en este. El espacio (blanco) y sus elementos de acuerdo a la interacción como sigue:

- a).- Espacios blancos separan los objetos; especialmente, márgenes ayudan a centrar la visión.
- b).- Suficientes espacios blancos dan valor, importancia, y estabilidad a recursos didácticos.
- c).- Espacios en blanco ayudan a crear un efecto tridimensional si más espacio es dejado en la parte superior de los recursos didácticos.

9.2.- **LINEAS.**- Esta es la más simple herramienta del diseñador. Hay líneas reales e implícitas. Las posteriores son creadas a través de la distribución de los elementos de recursos didácticos dándoles una dirección definida. Estas son las funciones y efectos de líneas de acuerdo a (Mac Linker, Diseño de recursos Didácticos, 1991, Pag. 23):

- a).- Las líneas limitan áreas y espacios.
- b).- Las líneas las cuales son paralelas a los ejes de los recursos didácticos dan fuerza, estructura, y estabilidad.
- c).- Líneas diagonales sugieren acción.
- d).- Líneas cruzadas enfocan la atención al punto de intersección.
- e).- Líneas rectas determinan un rápido y decisivo movimiento; mientras líneas curvas sugieren gracia y suave movimiento.

Las líneas en general dan énfasis a un material visual si ellos no están en exceso.

9.3.- **FIGURA.**- Los elementos en los recursos didácticos son reconocidos por su figura. El número de detalles de los objetos determinan como son los objetos de reales. Sin embargo, la mayoría de los objetivos de enseñanza son alcanzados sin tener absoluto realismo. Caricaturas son útiles en enseñanza de idiomas porque esta clase de dibujos enfatizan figura, y cuando ellos tienen buena combinación con líneas estructurales, ellos presentan y producen gran impacto.

9.4.- **TAMAÑO.**- El tamaño es limitado por las más pequeñas partículas que el observador puede reconocer sin problema a una cierta distancia. El tamaño es una herramienta para captar la atención y para enfatizar alguna cosa. Elementos grandes o recursos pequeños son buenos para retener la atención, sin embargo, elementos grandes son usados más a menudo para clases extensas.

9.5.- **TEXTURA.**- Aunque la textura es relacionada al sentido conmovedor, esto significa que varias líneas estructurales figuran diferentes clases de texturas.

9.6.- **COLOR.**- Esta es tal vez la más poderosa herramienta para el diseñador de recursos didácticos. Esto ha demostrado que todas las personas, especialmente niños, reaccionan al color. El adecuado uso de color ayuda al aprendizaje porque la gente tiende a asociar color a ciertos conceptos. el color puede ser usado para desarrollar cinco tareas:

- a).- Captar la atención
- b).- Incrementar la visibilidad.
- c).- Separar elementos; colores clasificados y elementos de contraste.
- d).- Identificar algunos elementos que figuran solo confusión ; Por ejemplo, algunas frutas.
- e).- Trasmitir algunos significados psicológicos. sin embargo, este campo es muy complejo y esto es necesario hacerlos para tener conocimientos psicológicos sólidos.

10.- CLASIFICACION DE LOS RECURSOS DIDACTICOS.

Hay varias formas de clasificación de recursos didácticos como nosotros podemos encontrar en la bibliografía consultada, así algunos autores los clasifican de acuerdo con su naturaleza, sus objetivos, y aspecto físico, pero nosotros, como profesores, hemos creído necesario hacer esta clasificación de acuerdo a la época en la cual todos estos recursos fueron hechos y usados como modernos, hoy en día nosotros podemos encontrar que muchos de ellos son usados en el proceso enseñanza - aprendizaje:

- 1.- Convencionales
- 2.- Contemporáneos
- 3.- Modernos

1.- **CONVENCIONALES.**- Estos son los recursos que fueron primeros en el orden del uso de acuerdo con el tiempo, pero es necesario explicar que el uso de todos ellos no es malo, cuando su uso es adecuado con las necesidades de la enseñanza del proceso de enseñanza aprendizaje, además esto depende del criterio del profesor.

- a).- Flanelógrafo.
- b).- Rotafolio.
- c).- Carteles.
- d).- Fotografías.
- e).- Documentos gráficos.
- f).- Pizarrón.
- g).- Libros.
- h).- Objetos tridimensionales.
- i).- Proyector de slides

2.- **CONTEMPORANEOS.**- Estos recursos han sido aplicados en la mayoría de los casos en educación, por sus ventajas en el desarrollo de las habilidades del idioma Inglés, porque el profesor conoce su uso, además estos existen en la mayoría de las instituciones.

- a).- Grabadora .
- b).- Vídeo cassettes.
- c).- Películas.
- d).- Acetato.
- e).- Retroproyector (Proyector de acetatos).

3.- **MODERNOS.**- Estos recursos solamente tienen poco tiempo de uso en la educación dando nuevas ventajas y métodos innovadores acerca de como enseñar Inglés, además nosotros podemos decir que estos son modernos porque algunas instituciones todavía no los tienen, y muchos profesores tampoco conocen su uso en educación.

- a).- Computadora (Internet).
- b).- Data Show.
- c).- Vídeo cámara.
- d).- Proyector de opacos.

10.1 CONVENCIONALES

10.1.1 EL FLANEOLOGRAFO

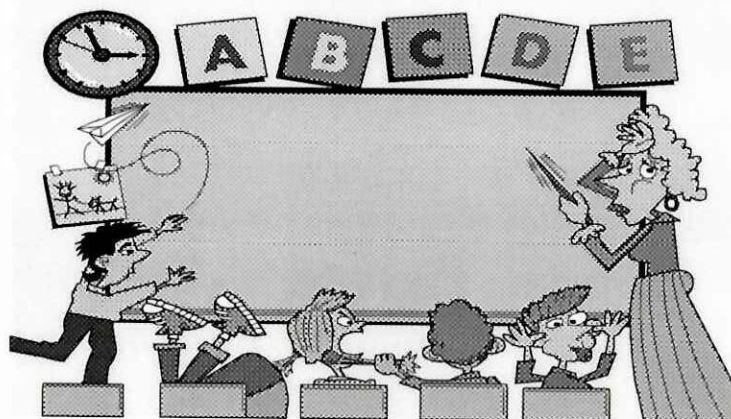

DESCRIPCION

El Flanelógrafo es otra ayuda audiovisual. Esta es una excelente forma de presentar y practicar las estructuras y vocabulario.

El flanelógrafo consiste en un pedazo de franela sujeta o engomada simplemente sobre una pizarra. Su tamaño debe ser lo suficientemente grande para colocar las figuras.

El azul marino es un buen color de fondo, porque hace que las figuras resalten, pero también pueden ser el verde o el vino. Las figuras bien hechas a mano o recortadas pegadas con franela o papel lija en la madera.

VENTAJAS

- 1.- Ilustra hechos, ideas y procesos en el papel.
- 2.- Si es que se puede presentar una gran variedad de imágenes
- 3.- Aclara conceptos, con dibujos, mapas y gráficos
- 4.- Presenta trabajos creativos y decorativos de los estudiantes
- 5.- Es útil para los estudiantes de toda edad.
- 6.- Permite cambiar información
- 7.- Obtiene información mediante el estímulo del interés y la curiosidad
- 8.- Facilita la observación y detalles de todo tipo de objeto.

LIMITACIONES

- 1.- Los flanelógrafos necesitan de espacios grandes para ser guardados
- 2.- Es difícil mantener la información permanentemente
- 3.- Este puede confundir a los estudiantes si se llena de información
- 4.- Los estudiantes no pueden practicar una de las destrezas como es el listening
- 5.- El flanelógrafo es grande e incómodo en el salón de clases.

RESULTADOS DEL APRENDIZAJE

- 1.- Información visual y verbal
- 2.- Las habilidades intelectuales (Borrero Juan. Lo audiovisual en la mano. 1990. Pg 31)

10.1.2. EL ROTAFOLIO

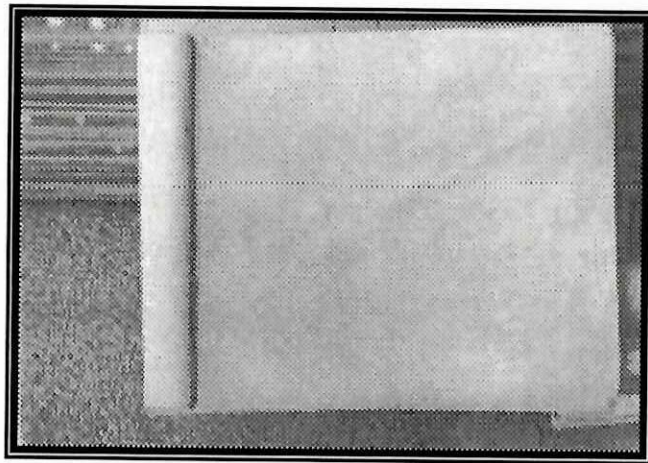

DESCRIPCION

Son series de hojas grandes de papel o cartulina de que pueden voltearse una a la vez, para mostrar una serie de pensamientos, dibujos, puntos importantes, preguntas, caricaturas, símbolos o cualquier cosa que ayude a enseñar.

VENTAJAS

- 1.- Es una herramienta de enseñanza, portátil, económica y versátil.
- 2.- Puede sustituir al pizarrón, si se prepara con anterioridad
- 3.- Por su carácter permanente puede utilizarse muchas veces
- 4.- Es útil con audiencias pequeñas.

LIMITACION

No es útil con audiencias grandes

RESULTADO DEL APRENDIZAJE

- 1.- Información verbal
- 2.- Habilidades intelectuales

10.1.3 CARTELES

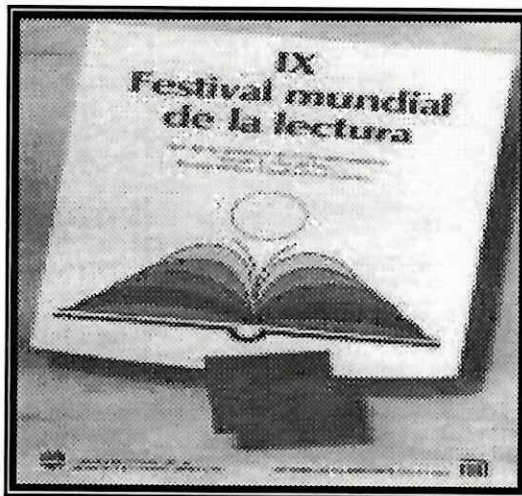

DESCRIPCION

Cartulinas con información basadas en una idea dominante y simplificada. Muy a menudo la medida de este material es grande, porque la medida de las letras también es grande, para una mejor presentación, en este, los estudiantes pueden leer mejor y de forma rápida, también los estudiantes pueden hacer sus propios carteles, de acuerdo a las ideas o al tema de la clase.

VENTAJAS

- 1.- Para comunicar rápidamente una idea significativa
- 2.- Para conseguir atención mediante el estímulo del interés y la curiosidad
- 3.- Permite demostrar la creatividad de los estudiantes
- 4.- Permite recoger y condensar ideas de los estudiantes
- 5.- Pueden utilizarse para organizar las ideas principales en una sesión de clase.
- 6.- Imprime al mensaje una gran fuerza visual
- 7.- No son costosos
- 8.- Son útiles casi para cualquier edad
- 9.- Pueden emplearse dibujos y símbolos para los estudiantes atrasados en la lectura
- 10.- No necesitan equipo para utilizarse

LIMITACIONES

- 1.- Un cartel puede desordenarse o ser poco claro, si usted tiene demasiadas ideas, palabras o dibujos.
- 2.- Pueden ser usados excesivamente

RESULTADOS DEL APRENDIZAJE

- 1.- Información verbal
- 2.- Sirve como complemento para el desarrollo de habilidades intelectuales
- 3.- A veces favorece la formación de actitudes.

10.1.4. FOTOGRAFÍAS

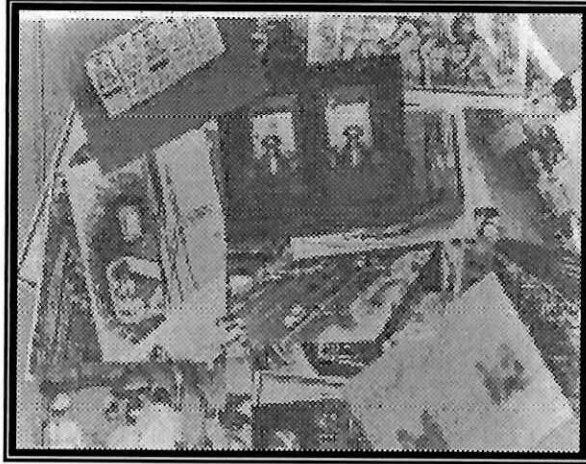

DESCRIPCION

Imágenes impresas estáticas, a color o en blanco y negro, de objetos, realidades, situaciones, personajes, etc.

Va parejo a una edad cada vez más tecnológica, por su valor en formas y tamaños.

VENTAJAS

- 1.- Facilita la observación estática y detallada de todo tipo de objetos o procesos.
- 2.- Orienta la atención del estudiante hacia el objeto deseado
- 3.- Permite en algunos casos separar las imágenes para un mejor análisis.
- 4.- Son un medio fácil de manejar
- 5.- Son un medio útil en la enseñanza individual
- 6.- Son un medio demostrativo e indicativo de la realidad

LIMITACIONES

- 1.- Ausencia del movimiento de las imágenes

2.- Requiere de conocimientos técnicos en fotografía para producirlas.

RESULTADOS DEL APRENDIZAJE

- 1.- Información visual
- 2.- Habilidades intelectuales
- 3.- Actitudes

10.1.5. MATERIALES GRAFICOS

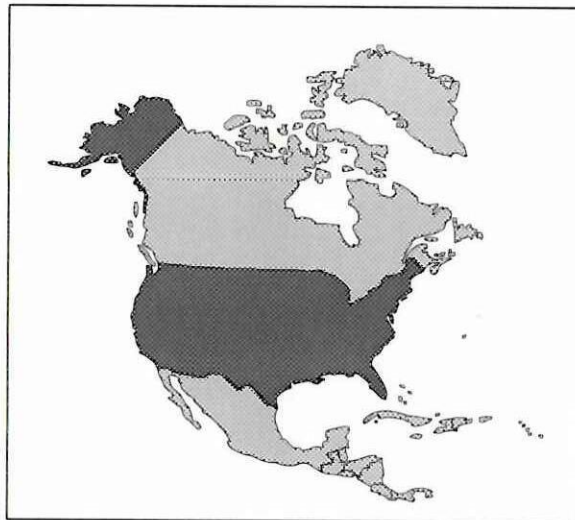

DESCRIPCION

Nosotros podemos ayudar en el idioma que aprende por mapas, capítulos, tarjetas, etc al aula. Es importante ver que el lenguaje es inseparable del mundo verdadero y que casi nada se encuentra en el aula, así nosotros debemos traer lo de mundo dentro del aula de clase. Cuando usamos cuadros que pueden ser fotografías recortes de revistas viejas. El profesor pueden indicar a los niños como cortar cuadros y pegarlos en carteles del mismo tamaño, para luego volver a usarlos.

El profesor debe tener un archivo de dibujos de por los menos tres tipos de ilustraciones. Estos pueden ser cuadros de personas, objetos, cuadros de personas desempeñando diferentes actividades, presentando la relación entre

individuos y objetos y otra serie que puede ser de sustantivos contables y sustantivos no contables (madera, alimentos, etc). Para mí también sería útil arreglar un archivo según categorías según lo social – económico, lugares, medios de transporte actividades recreativas, etc. (Borrero Juan. Lo audiovisual en la mano. 1990. Pag 36).

VENTAJAS

- 1.- Los documentos gráficos, pueden venir de una variedad de fuentes: dibujos, revistas, material profesionalmente publicado, cartas postales, fotografías, etc.
- 2.- El profesor puede usar los documentos gráficos como algo puntual para el control del trabajo del lenguaje como una alternativa, levantando objetos como esferos, como ayuda para las actividades del habla o tareas de escritura como centro de una descripción o discusión.

LIMITACION

- 1.- Las cosas para mirar como documentos gráficos no son duraderos, si ellos están sobre tarjetas por ejemplo, las tarjetas deberían ser duras y cubiertas con algún tipo de plástico.

Por esa razón pueden volverse a usar. Estos deben lucir bien, porque no hay nada más malo que cuadros rasgados de revistas viejas y deben ser lo suficientemente grandes y visibles para que los estudiantes puedan verlos.

RESULTADOS DEL APRENDIZAJE

- 1.- Información verbal y visual.
- 2.- Sirve como apoyo para el desarrollo de las capacidades intelectuales
- 3.- Ayudan al entrenamiento de actitudes (Harmer Jemery. Como enseñar Inglés. 1998. Pg. 184.)

10.1.6. EL PIZARRON



Figura 3.7

DESCRIPCION

El pizarrón es un pedazo de tabla que se pone tradicionalmente al frente el aula. Da al profesor una manera fácil y rápida de presentar tareas visualmente, dibujadas o escritas. El pizarrón fue negro muchos años, pero hoy mucha gente piensa que es mejor un pizarrón verde, donde los colores de tiza puedan usarse para proveer contraste y énfasis.

El pizarrón es una asistencia visual que es económica y dura un tiempo largo. Puede ayudar al profesor a transmitir con dibujos y diagramas que han sido hechas sobre el. (Borrero Juan. Lo audiovisual en la mano. 1990. Pg. 30)

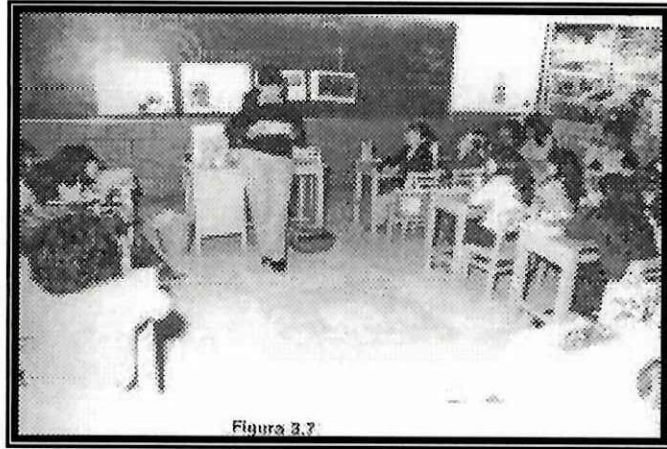
VENTAJAS

- 1.- Ilustra hechos, ideas y procesos
- 2.- Clarifica conceptos con la ayuda de dibujos, esquemas, mapas y diagramas.
- 3.- Presenta principios y hechos importantes (palabras nuevas, definiciones, clasificaciones, problemas, etc)
- 4.- Muestra ideas de los estudiantes.
- 5.- Permite su utilización a través de una amplia variedad de métodos.

- 6.- Expone trabajos creativos y decorativos de los estudiantes.
- 7.- Asiste o ayuda en presentaciones improvisadas tanto al maestro como al estudiante.
- 8.- Atrae y mantiene la atención
- 9.- Su costo es mínimo
- 10.- Añade interés y variedad en los estudiantes
- 11.- Puede apoyarse con otros materiales didácticos
- 12.- Es útil para grupos de todas las edades
- 13.- Permite agregar progresivamente información visual.

LIMITACIONES

- 1.- No se puede mantener permanentemente la información
- 2.- Tiene un uso limitado en los grandes grupos y no muestra detalles complicados.
- 3.- Puede usarse excesivamente, verse apropiadamente, y/o considerarse sin importancia como material.
- 4.- El maestro puede usarlo sin cuidado y creatividad.
- 5.- Es confuso para el estudiante si está muy saturado de información.

RESULTADOS DEL APRENDIZAJE

- 1.- Información verbal
- 2.- Habilidades intelectuales

10.1.7. EL LIBRO

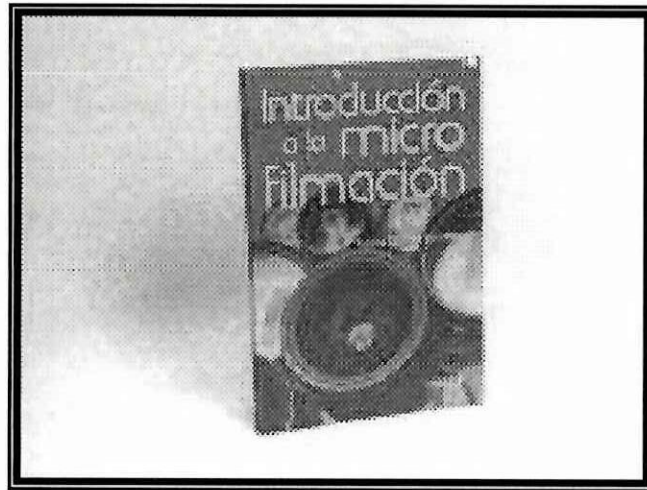

DESCRIPCION

Material cuya responsabilidad es generalmente de un autor, pero también puede ser de varios coautores. Es una fuente de información, que propicia sugerencias al lector e incita respuestas personales.

VENTAJAS

- 1.- Su perdurabilidad permite al lector revisar o repetir unidades de estudio tantas veces como sea necesario, y subrayar los puntos o áreas que más le interesen.
- 2.- Permite a cada persona adecuar su ritmo de lectura a sus habilidades e intereses.
- 3.- Facilita la toma de notas, lo que propicia la capacidad de síntesis.
- 4.- Enriquece el vocabulario.
- 5.- Su uso no exige de equipo, por tanto, se puede utilizar en cualquier lugar.
- 6.- Permite abordar con profundidad determinados temas de estudio.
- 7.- Permite confrontar opiniones diversas en torno a un mismo tema.
- 8.- Es un complemento ideal para la labor del maestro y del estudiante.

LIMITACIONES

- 1.- Su éxito depende de la habilidad para la lectura y comprensión del estudiante.
- 2.- El alumno con deficiencia en la lectura muestra mayor dificultad en la comprensión del contenido abstracto, pues este medio se presta más a la enunciación de una serie de reglas que a la presentación de ejemplos.
- 3.- Propicia más el desarrollo de habilidades, como la memorización o mecanización de la información, que el desarrollo del aprendizaje mismo (salvo en textos programados que se estructuran de manera diferente, o en los que se incluyen ejemplificaciones).
- 4.- Propician el verbalismo.

RESULTADOS DEL APRENDIZAJE

- 1.- Información oral y escrita
- 2.- Frecuentemente, el desarrollo de capacidades intelectuales (Ogalde Careaga Isabel, Esther Bardavid Nissim. Los Materiales Didácticos. 1997. Pags. 63, 64)

10.1.8. OBJETOS TRIDIMENSIONALES

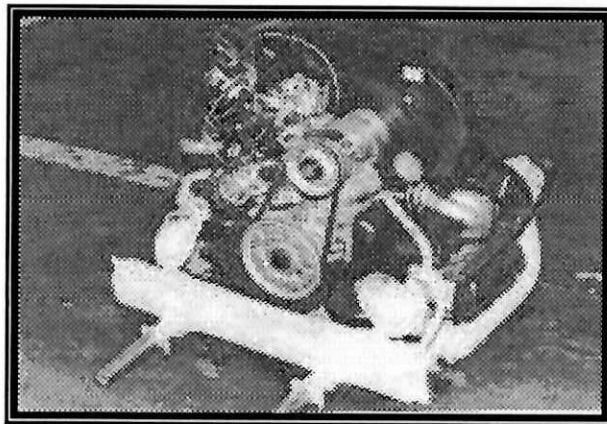

DESCRIPCION

Son una producción a escala, que puede ser de igual, menor o mayor tamaño que el original.

VENTAJAS

- 1.- Aumentan el interés y el significado de exposiciones y exhibiciones
- 2.- Generan interés y estimulan el pensamiento en las demostraciones.
- 3.- Clarifican las parte y acciones de los objetos que se mueven.
- 4.- Muestran la relación de las parte con el todo.
- 5.- Un modelo tridimensional muestra clara y rápidamente como funciona algo y por qué ?.
- 6.- Proporcionan un contacto directo con los objetos reales.
- 7.- Son útiles para los grupos de todas las edades.
- 8.- Son fáciles de usar repetidamente.
- 9.- Tanto el maestro como el alumno pueden hacer modelos con una gran variedad de materiales.
- 10.- Algunos modelos pueden comprarse ya hechos.

LIMITACIONES

- 1.- Algunas veces la excesiva simplificación es peligrosa
- 2.- Los alumnos pueden adquirir conceptos erróneos en cuanto a las medidas y su complejidad.
- 3.- Los modelos comerciales son con frecuencia costosos.
- 4.- Los modelos pueden requerir un espacio grande para almacenarlos, condiciones atmosféricas especiales, o bien cuidado extremo al dejarlos.

RESULTADOS DEL APRENDIZAJE

- 1.- Información verbal
- 2.- Habilidades intelectuales
- 3.- Destrezas motoras (Ogalde Careaga Isabel, esther Bardavid Nissim. Los Materiales Didácticos. 1997. Pags. 73-75)

10.1.9. PROYECTOR DE SLIDES

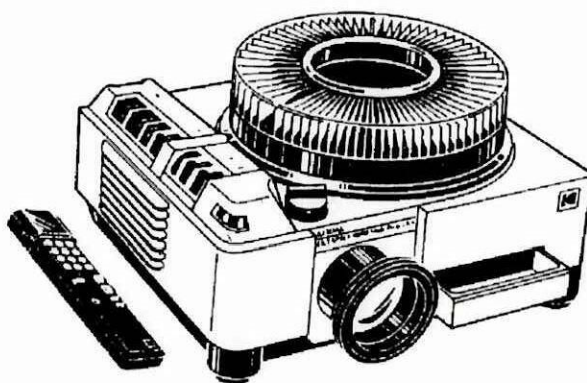

DESCRIPCION

Porción de película o material transparente, relativamente pequeño, en el que una imagen gráfica transparente se coloca para una proyección fija.

VENTAJAS

- 1.- Proyecta imágenes fijas a una velocidad que puede variar, para poder seguir el avance con comentarios del maestro y preguntas de los alumnos.
- 2.- Comunican a los espectadores una experiencia, a raíz de la cual puede hacerse una discusión
- 3.- Ayudan a enseñar procesos y procedimientos.
- 4.- Motivan a los estudiantes que no están seguros en el trabajo verbal.
- 5.- Su operación es simple, se obtiene fácilmente y con buena calidad, son relativamente poco costosas y fáciles de hacer.



- 6.- Puede presentarse una gran variedad de imágenes.
- 7.- Son útiles para casi cualquier edad.
- 8.- Pueden usarse para el estudio individual o en grupo.

LIMITACIONES

- 1.- Deben proyectarse lo suficientemente grandes para que todos las aprecien.
- 2.- Mientras más grandes y/o numerosas sean, necesitan mayor espacio para almacenarse.
- 3.- Cada presentación requiere archivar, guardar y organizar las transparencias.
- 4.- Solo pueden proyectarse en lugares oscuros.

RESULTADOS DEL APRENDIZAJE

- 1.- Información verbal
- 2.- Habilidades intelectuales
- 3.- Actitudes.

10.2. CONTEMPORANEOS

10.2.1. LA GRABADORA

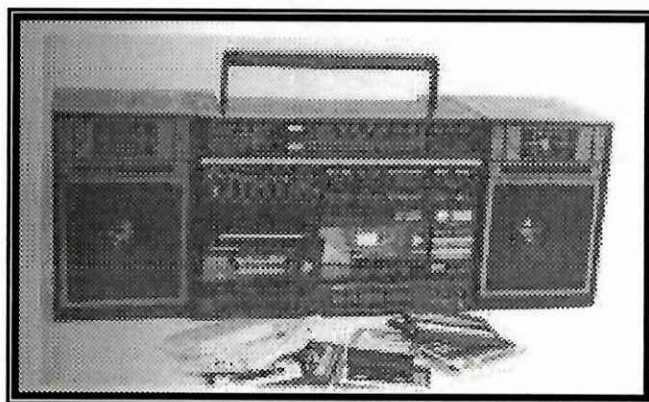

DESCRIPCION

Hoy en día es el recurso más útil para enseñar un idioma, ya que este es fácil controlar. Usted puede pararlo cuando usted quiera, puede repetir cuantas veces sea necesario y es importante especialmente cuando el profesor no es un nativo hablante para ayudarse así mismo en el discurso. El tendrá buena pronunciación ayudándose con éste. (Borrero Juan. Lo audiovisual en la mano. 1990. Pg.10)

VENTAJAS

- 1.- Lleva al salón de clase información, sonido, música, voces, etc., para facilitar el aprendizaje.
- 2.- Proporciona un canal alternativo de instrucción para el alumno que tiene bajo nivel de habilidad en la lectura.
- 3.- Por su facilidad de registro, brinda al estudiante la oportunidad de que se construya su respuesta de manera observable y que controle su propio ritmo de instrucción, ya que la grabación se puede detener, adelantar, retroceder o repetir el número de veces que sea necesario.
- 4.- Puede utilizarse en la enseñanza de cualquier contenido, pero es particularmente útil para el análisis y aprendizaje de información verbal: música, idiomas, arte dramático, oratoria, gramática, entrevistas, etc.
- 5.- Es aplicable tanto para el estudio en grupos como para el estudio independiente, siendo este último de especial utilidad.
- 6.- Dado su bajo costo y la facilidad de su manejo, es accesible a cualquier persona.
- 7.- Con el empleo de cintas y cassettes la duplicación de la información es fácil y económica.
- 8.- Aunque la selección de este medio implica, entre otros aspectos, que el mensaje auditivo es el fundamental, puede completarse con medios de apoyo visuales o escritos (manuales, transparencias, películas, etc.)

LIMITACIONES

- 1.- La grabación solo recurre a un sentido, lo cual produce una alta susceptibilidad de distracción con respecto al mundo exterior.
- 2.- A menudo, el alumno no sabe escuchar.
- 3.- Para mantener el interés y la atención del oyente, se debe realzar la claridad y cantidad del contenido, y limitar la duración del documento 10 minutos intercalando ejercicios o material impreso entre cada audición.

RESULTADOS DEL APRENDIZAJE

- 1.- Información verbal
- 2.- Habilidades intelectuales (discriminación de sonidos)
- 3.- Actitudes. (Ogalde Careaga Isabel, Esther Bardavid Nissim. Los Materiales Didácticos. 1997.Pags. 51-52)

10.2.2 VIDEO CASSETTES

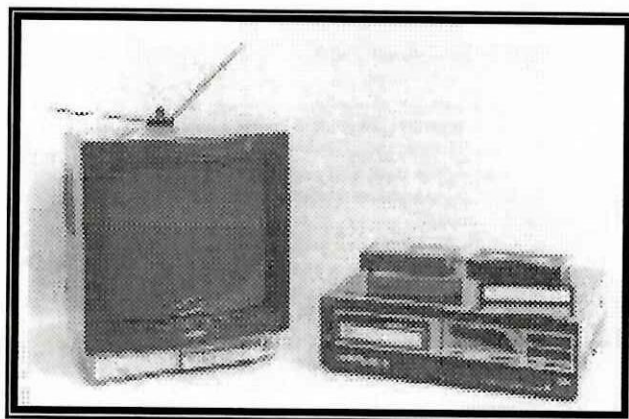

DESCRIPCION

La grabación de imágenes y sonido en una cinta magnética, el equipo necesario son los video cassettes y la televisión.

VENTAJAS

- 1.- Lleva al aula un programa de televisión con un propósito educativo uniendo imágenes y movimiento, voces y sonido.
- 2.- Trae cerca los sucesos de aula que serían imposibles de observar en el ambiente de escuela.
- 3.- Son instrumentos técnicos que permite registrar y borrar mientras sea necesario hasta que responda a las demandas del uso, evitando el riesgo que emite un programa en directo.
- 4.- Uno podría evaluar un programa final y verificar si este posee las condiciones con el propósito de alcanzar un objetivo didáctico.
- 5.- Da explicaciones a los estudiantes.
- 6.- Mejora la calidad de la instrucción.
- 7.- Facilita el proceso de enseñanza-aprendizaje.
- 8.- Apoya a los estudiantes porque incrementa el programa escolar.
- 9.- Enriquece la educación real.
- 10.- Promociona el cambio cultural.
- 11.- Son una alternativa para el estudiante con bajo nivel en la lectura.
- 12.- Poseen efectos para ocasionar el aumento de interés y la atención por lo que le dan al espectador la impresión de participan en numerosas experiencias.
- 13.- Facilita la comprensión del contenido porque hacen un resumen más lúcido y cercano.
- 14.- La utilización del color en estos materiales incrementa la eficiencia y el

aprendizaje.

15.- Son útiles cuando se desea enseñar a mucha gente.

16.- Se maneja fácilmente.

LIMITACIONES

1.- El mensaje es de poca duración.

2.- Suprime la participación activa del estudiante

3.- No garantiza que los estudiantes hayan recibido el mensaje.

4.- No es posible controlar la reacción del espectador.

5.- El profesor no puede tener la libertad de verificar la conducta en función de la respuesta del grupo.

RESULTADOS DEL APRENDIZAJE

1.- Información verbal

2.- Habilidades intelectuales

3.- Actitudes (Ogalde Careaga Isabel, Esther Bardavid Nissim. Los Materiales Didácticos. 1997. Pags. 71-73)

10.2.3. LAS PELICULAS

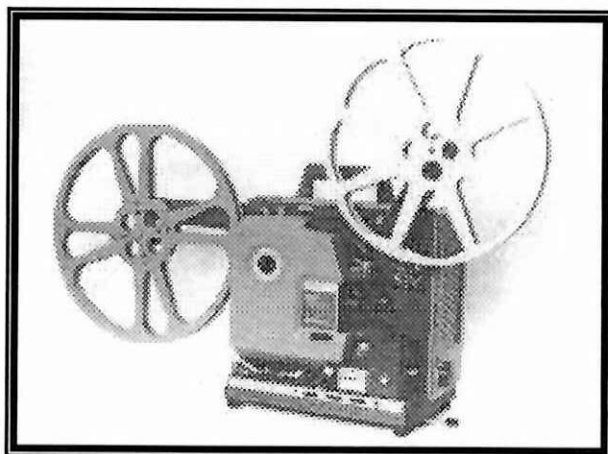

DESCRIPCION

Cuadros o dibujos en secuencia de objetos en movimiento que se proyecta, especialmente en una pantalla de un proyector tan rápidamente con el propósito de dar la impresión de que los objetos se mueven como en la escena real. Puede usar el sonido al mismo tiempo que la imagen visual. (Borrero Juan. Lo audiovisual en la mano. 1990. Pg.19)

VENTAJAS

- 1.- Trae cerca de la realidad la clase.
- 2.- Demuestra continuidad y movimiento en el tiempo.
- 3.- Proporciona muchos ejemplos específicos.
- 4.- Crea un estado de espíritu enfático con personajes que ellos presentan.
- 5.- Puede demostrar métodos y habilidades.
- 6.- Puede reforzar o extender otro tipo de aprendizaje previo.
- 7.- Relaciona lo proyectado con la experiencia de cada persona.
- 8.- Atrae y mantiene la atención.
- 9.- Ofrece una experiencia estética y eficiente.
- 10.- El tamaño común de los objetivos puede reducirse o aumentarse para su mejor estudio.
- 11.- Resalta lo proyectado con la experiencia de cada persona.

LIMITACIONES

- 1.- Las películas son caras tanto para su compra como para alquilarlas.
- 2.- No toda la información que se presenta ofrece una enseñanza consistente.
- 3.- El profesor debe conocer como usar el proyector de películas o tener a alguien que le ayude.
- 4.- Puede aparecer dificultades técnicas.

- 5.- El cuarto donde se va a proyectar debe ser oscuro.
- 6.- Ver la película por adelantado requiere tiempo y puede implicar un gasto.

RESULTADOS DEL APRENDIZAJE

- 1.- Información oral.
- 2.- Habilidades intelectuales.
- 3.- Actitudes (Ogalde Careaga Isabel, Esther Bardavid Nissim. Los Materiales Didácticos. 1997. Pags. 69-71).

10.2.4. ACETATO.

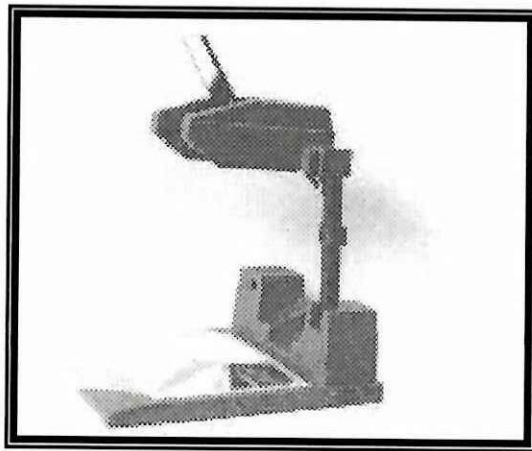

DESCRIPCION

Hoja transparente que permite registrar el mensaje que puede proyectarse mediante un equipo especial sobre la cabeza del proyector.

VENTAJAS

- 1.- Aumenta la retención del conocimiento.
- 2.- Aumenta el interés.
- 3.- Para presentar paso a paso gráficos, diagramas e información.

4.- para sustituir o apoyar al pizarrón.

5.- Versatilidad.

❖ El proyector puede ser usado por cualquier profesor para cualquier edad en cualquier auditorio y para enseñar cualquier tema.

6.- Simplicidad

No es necesario un operador especial.

El proyector puede ser puesto en el piso o en cualquier otro lugar.

7.- Conveniencia

La imagen proyectada es visible en una aula con luz

El proyector es veloz.

Facilita la toma de notas.

Ahorra tiempo en la clase si usted lo hace con anticipación.

No necesita una pantalla.

8.- Eficiencia

El proyector generalmente se usa al frente del grupo de estudiantes.

El profesor puede mirar la imagen y también a los estudiantes.

El mensaje puede estar presente según las ideas que el profesor desarrolla, no es necesario mostrar todo a la vez.

Puede lograr efectos visuales interesantes mediante el subrayado de palabras con diferentes colores y el intercalado de imágenes, etc.

Puede resumir rápidamente las conclusiones de una discusión.

9.- Economía

Los acetatos no son caros.

Los acetatos pueden usarse muchas veces y se guardan fácilmente.

LIMITACIONES

1. La máquina necesita un enchufe eléctrico manual y una bombilla que opere.
2. El proyector y la pantalla pueden necesitar transporte de un lugar a otro.
3. Tiempo necesario para crear acetatos buenos.
4. El profesor debe ser capaz de usar el acetato y hablar al mismo tiempo.
5. Los profesores negligentes pueden usar mal el proyector o abusar del uso de este método.

RESULTADOS DEL APRENDIZAJE

- 1.- Información verbal
- 2.- Sirve como apoyo para el desarrollo de capacidades intelectuales.
(Ogalde Careaga Isabel, Esther Bardavid Nissim. Los Materiales Didácticos. 1997. Pags. 59 y 60).

10.2.5 PROYECTOR DE ACETATOS

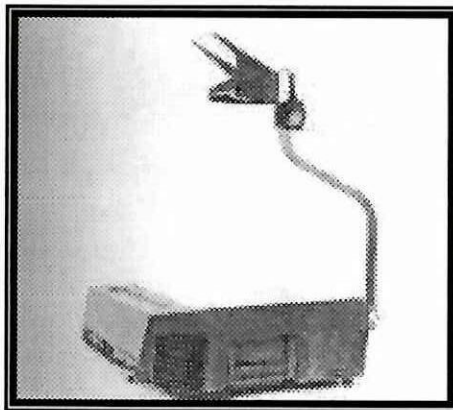

DESCRIPCION

El proyector de acetatos es realmente útil para presentar transparencias y

acetatos pre – fabricadas o como una alternativa al pizarrón.

VENTAJAS

1. Una de las grandes ventajas del retroproyector es que usted puede poner un número sobre el equipo uno encima de otro, creando un modelo para emergencia.
2. Esta habilidad para poner una transparencia sobre otra permite al profesor escribir sobre un texto, por ejemplo sin marcar en el acetato original.
3. Otra ventaja del retroproyector es que para marcar las transparencias con papeles, tarjetas, etc. Nosotros podemos revisar las cosas gradualmente.

LIMITACIONES

Las dos cosas que usted debe tener cuidado con el retroproyector es que:

1. La escritura diseñada sobre las transparencias deben ser lo suficientemente grandes y claras para que todos puedan ver.
2. Debe haber alguna superficie (pantalla, pared o pizarrón) el cual no esta expuesto a un brillo directo de luz, etc.

RESULTADOS DEL APRENDIZAJE

1. Información verbal .
2. Este sirve como un apoyo para el desarrollo de habilidades intelectuales (Jemery Hamer, How to teach English. 1998. Pag. 182)



10.3. MODERNOS

10.3.1. LA COMPUTADORA



DESCRIPCION

La computadora no es un medio de investigación, es más que eso, un gran medio, ya que puede emplearse como el centro de un sistema de instrucción que combina diferentes medios. Así por ejemplo, cuando un estudiante lee los mensajes formados en la pantalla, entonces reciben instrucciones similares a las que da un libro; si observa gráficas o imágenes, sus efectos son similares a los materiales que hemos denominado de imagen fija, si escucha un mensaje auditivo, será semejante a los materiales que incluyen grabaciones.

Por otra parte, la computadora, como ningún otro material didáctico, integra las actividades de estímulo, respuesta y retroalimentación.

Un programa de computación (software) es un conjunto de instrucciones, información y actividades estructuradas de manera que el estudiante, al

seguir la secuencia establecida, logre alcanzar resultados de aprendizaje previamente determinados el equipo necesario es una computadora. (Ogalde Careaga Isabel, Esther Bardavid Nissim. Los Materiales Didácticos. 1997. Pags. 76,78)

*.- Los principales usos para la computadora en Inglés son:

- a.- Como un procesador de palabras donde los estudiantes pueden sentarse alrededor de una pantalla e introducir un texto; Esto es llegar a un aumento posible para agregar gráficos y también planes.
- b.- Como una herramienta de material especial de diseño para EFL de juegos de los idiomas, CDs cursos con libros de trabajo y ejercicios, grapas de la película, material interactivo para escuchar, etc.
- c.- Como herramientas de enorme referencia ; no sólo están allí enciclopedias CDs como (Encarta, Grolier) sino hay también diccionarios y sobre todo contenido del idioma con material producto de esa 'protection.'
- d.- Estudiantes pueden usar el Internet como una manera de contacto con otros a través del correo, o por muchas ofertas de comunicación disponibles en el sistema o como una fuente de información en cada asunto bajo lo expuesto. La facilidad que deja a estudiantes para la comunicación, para hablantes ingleses de cualquier parte en el mundo. (Jemery Hamer, How to teach English. 1998. Pag.183)

VENTAJAS DEL USO DE LA COMPUTADORA EN LA EDUCACION

- 1.- Incrementa o mantiene la atención durante más tiempo.
- 2.- Reduce el tiempo necesario para aprender una tarea .
- 3.- Permite al estudiante ínter - actuar activamente con el material, responder, practicar y probar cada paso del tema que debe dominar.
- 4.- Permite al estudiante conocer en forma inmediata si sus respuestas fueron o no acertadas, así como las causas de sus errores.
- 5.- Proporcionar un alto grado de individualización. El estudiante avanza a su propio ritmo.

- 6.- Permiten a los maestros prestar a los estudiantes el doble de atención que puede prestar normalmente a los estudiantes que reciben instrucción por otros métodos.

LIMITACIONES

Por supuesto, el problema principal con computadoras es su costo, pero esto está bajando todo el tiempo. Hay un peligro, también, que los estudiantes gastarían demasiado su tiempo en las máquinas y/o que las computadoras llegarán a ser tan ordinarias como todo lo otro. Nosotros asimismo tenemos para recordar a la gente que trabaja en su propia computadora, protegerse porque puede llegar a ser sumamente comunicativo. (Hamer Jemery, *Cómo enseñar Inglés*. 1998. Pag.183)

- 1.- El costo de los materiales es alto.
- 2.- La poca vigencia de los diferentes modelos de computadora.
- 3.- La falta de capacitación de los maestros.
- 4.- La falta de programas (software) producidos en el país.

RESULTADOS DEL APRENDIZAJE

- 1.- Información Verbal
- 2.- Habilidades Intelectuales
- 3.- El desarrollo de más habilidades (Dr. Morán Erazo Luis, *Tecnología Educativa para el Docente*. 1993. Pag.182)

10.3.1.1. INTERNET

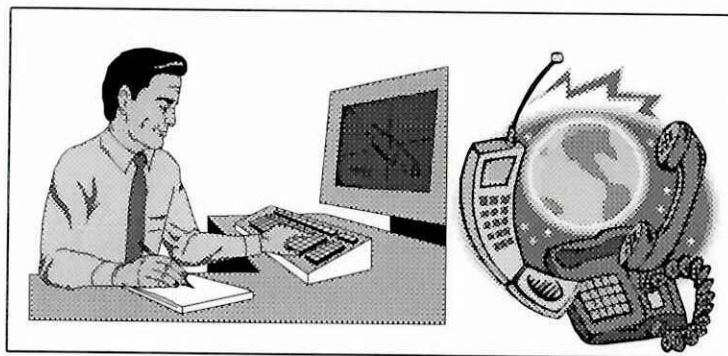

DESCRIPCION

Esto es la interconexión de redes que permiten el contacto directo de las computadoras. La comunicación permite proveer a las asociaciones, bibliotecas, compañías y hogares por acceso universal a información de la calidad que educa, informa y entretiene.

COMO FUNCIONA EL INTERNET: Internet es un grupo conectado de mutuas redes locales. A través de una computadora especial para cada red conocida como entrada, la interconexión de entradas son afectadas de algunas maneras, como: la interconexión entre entradas: líneas telefónicas, fibras ópticas y enlaces por radio. Una vez que se ha guiado, las licencias de la información de origen de salida, tejen una red a través de una puerta, de allí se envía de puerta en puerta hasta conseguir llegar a la red que contiene la máquina de la destinación.

SERVICIOS DE INTERNET

El sistema de red como Internet permite intercambiar datos entre algunas computadoras, también hoy se han creado algunos servicios que dan buenos resultados de estas función así: esto permite conectar a computadoras de lugares diferentes, transfiere archivos, no sólo transfiere texto, también imágenes, sonidos o videos sucesivos.

IMPACTOS SOCIALES

La interconexión del proceso de los datos todavía está en su infancia. Esto ha ido cambiado espectacularmente en el mundo en que vivimos, elimina las barreras del tiempo y la distancia, permite que las personas compartan información y trabajen cooperativamente.

El adelanto hacia la gran autopista de la información continuará creciendo rápidamente, es por esta razón que será más fácil hallar cualquier información en Internet. Dentro de la educación los estudiantes y maestros tendrán acceso rápido y eficaz a cualquiera tipo de información, para tener nuevos conocimientos, experiencias, etc. a través de una computadora. (Internet, Encarta. 2000)

El crecimiento explosivo de Internet ha causado preguntas importantes acerca de censura. El incremento de páginas en la red que contienen textos, gráficos, donde se denigraron minorías; estaban alentando al racismo, a exponer materiales pornográficos, por lo que Internet decidió voluntariamente aplicar criterios de censura, que más tarde fueron abolidos.

10.3.2. EL DATA SHOW.

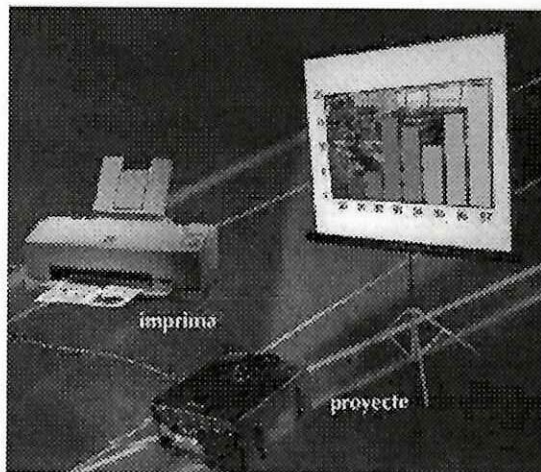

DESCRIPCION

El sistema "Data show" es un sistema innovador en la proyección de imágenes computarizadas que pertenecen a la rama de los retroproyectores.

Consiste en una pantalla de cristal líquido que se coloca en la mesa de luz del retroproyector convencional y que esta conectado a una computadora personal o a una computadora compatible que tiene un tablero adaptador de gráficos a color. El data show actúa como monitor y facilita la proyección del texto digitado o imágenes que pueden ser generados en el CRT.

VENTAJAS

- 1.- Se puede usar en la enseñanza en cualquiera área del conocimiento.
- 2.- Remplaza a otros medios de enseñanza.
- 3.- Alto nivel de motivación en clase o conferencia.
- 4.- Se puede utilizar con cualquiera tipo de auditorio.
- 5.- Desarrollo progresivo de ideas.
- 6.- Permite ahorrar tiempo.
- 7.- Se obtiene retroalimentación de la audiencia.

LIMITACIONES

- 1.- Está supeditado al uso de energía eléctrica.
- 2.- Se necesita personal técnico para su conexión y mantenimiento.
- 3.- El personal que usa este equipo debe tener conocimiento de computación.
- 4.- Se requiere de un ambiente adecuado para la proyección.
- 5.- Los accesorios tienen un costo alto. (Dr Morán Erazo Luis. Tecnología Educativa para el Docente. 1993. Pags 67.68)

10.3.3. LA CAMARA DE VIDEO

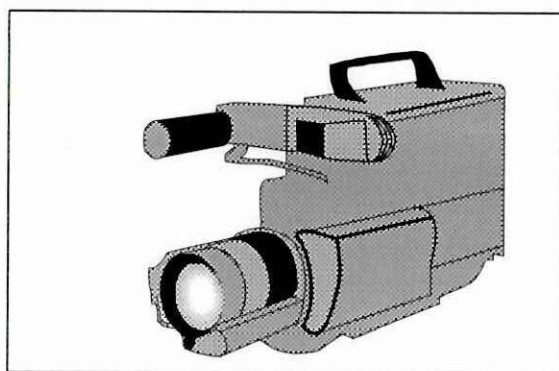

DESCRIPCION

De manera general se puede decir que el vídeo es un sistema de grabación y de reproducción de imagen visual y auditiva, cuyo soporte es electrónico; es decir un equipo que almacena los resultados de una filmación en una cinta magnética para uso posterior. Entre sus aplicaciones está aquello que se relaciona con la educación. El uso del vídeo tiene dos aspectos:

- 1.- La producción de documentos.

2.- La aplicación didáctica.

VENTAJAS

Las vídeo cámaras son muy útiles en el proceso de enseñanza - aprendizaje.

1. La principal cosa que Usted necesita observar es que es de fácil uso (si personas inexpertas van a usarla) y micrófonos buenos. No hay ningún obstáculo en grabar a estudiantes si no puede oír qué dicen.
2. Las vídeo cámaras tienen dos usos principales en el aula: El primero el maestro hace una actividad y filma a los estudiantes. Puede presentar luego la cinta para que los estudiantes puedan discutir la actividad. ¿Quién dijo, o hacía cosas exitosas? ¿Porqué no acertó un poco del trabajo en Inglés? ¿Qué se ha equivocado acerca de la manera como un estudiante entregó una charla etc.?
3. El segundo usar cámaras de vídeo con los estudiantes para hacer películas como parte de un proyecto o una actividad. Pueden grabar sus transmisiones propias nuevas o documentarias. Pueden tomar la cámara hacia fuera de la calle e ir a entrevistar a personas. En la planificación y ejecución de estas tareas, se aprende mucho el uso del buen Inglés.

LIMITACIONES

1. Hay varias cosas que tener cuidado con las cámaras de vídeo / grabaciones. Primeramente, necesita usarla con propiedad, así algo de instrucción por parte del maestro y estudiantes son una buena idea.
2. La segunda precaución es tener cuidado con los estudiantes para que no tomen la situación a la ligera y solo pierdan tiempo. Tenemos que estar seguros que un estudiante no se detenga frente de la cámara y por eso pierda oportunidades puestas en la práctica de Inglés.

RESULTADOS DEL APRENDIZAJE

- 1.- Información Verbal
- 2.- Habilidades Intelectuales
- 3.- Actitudes (Dr Morán Erazo Luis. Tecnología Educativa. 1993. Pag 65)

10.3.4. PROYECTOR DE OPACOS

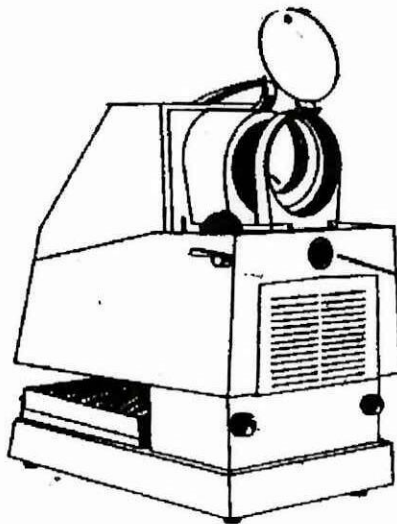

DEFINICION

Es un equipo para proyectar un objeto o mensaje susceptible de proyectarse, equipo necesario, el proyector.

VENTAJAS

1. Proyecta materiales sin una preparación especial.
2. Muestra ejemplos de trabajos de estudiantes
3. Muestra dibujos o retratos
4. Agrandando dibujos, láminas para otros usos.
5. Proyecta en siluetas (monedas, herramientas, telas, plantas, etc.)
6. No es necesario elaborar los materiales que se proyectan
7. Cualquier libro o fotografía puede proyectarse instantáneamente y a color, sin preparación especial.
8. Es útil cuando se tiene solo una copia del material
9. No es necesario arrancar la página de un libro.
10. En pequeños grupos, la proyección de cuerpos opacos puede enseñar muchos detalles.

11. El equipo se puede instalar y operar fácilmente.
12. La imagen puede mantenerse en la pantalla cuanto sea necesario.
13. Todos ven lo mismo al mismo tiempo.

LIMITACIONES

1. La proyección necesita un cuarto oscuro.
2. Requiere de equipo eléctrico que funcione, proyector y pantalla.
3. Los grandes grupo pueden no ver tanto detalle.
4. Puede distraer si se usa material con impresión muy pequeña.
5. El proyector es grande y algo incómodo.
6. Los materiales que se dejan en la máquina pueden dañarse por sobrecalentamiento.

RESULTADOS DEL APRENDIZAJE

1. Información verbal
2. Sirve como complemento para el desarrollo de habilidades intelectuales
3. Ocasionalmente fomenta actitudes. (Ogalde Careaga Isabel, Esther Bardavid Nissim. Los Materiales Didácticos. 1997 Pags. 110)

11. ASPECTOS A CONSIDERAR CUANDO SE HACE MATERIALES DIDACTICOS.

Esta cita nos ayuda a reconocer la responsabilidad del maestro para analizar a los estudiantes y sus intereses y reacciones porque por la inteligencia de ellos podremos escoger el material correcto de enseñanza que saca motivación positiva.

A este respecto (Cunningsworth 1990. Pag. 59) piensa que nosotros lo que debemos buscar en los materiales de la enseñanza es "variedad y pasos."

Nosotros también necesitamos tener en el material "apariencia atractiva y sentido", enseñando a ayudar a llevar a los estudiantes al "desenvolvimiento personal" y "autoinmersión" en el proceso de aprendizaje.

Además todo esto, (Cunningsworth. 1990, Pg. 60) da cuatro criterios más de cómo debe encontrarse materiales de la enseñanza.

- a).- "Debe haber algo para las emociones satisfactorias como para el intelecto."
- b).- "Los materiales deben proveer ocasiones a los estudiantes para actuar recíprocamente el uno con el otro."
- c).- "Los materiales deben permitir al estudiante escoger realidades presentes tan satisfactorio como en sus metas distantes futuras."
- d).- "Los materiales deben proveer a los estudiantes opciones en las áreas cubiertas por sobre (a) (b) "

Otro aspecto que sugiere es "realismo." Esto significa que esos materiales de enseñanza deben promover interacciones en el aula, y deben ser tan realistas como sean posibles.

(Mac Linker. 1991. Pg. 32) ha desarrollado una serie de pasos que debemos seguir para tener una ayuda efectiva en la enseñanza. Estos pasos son:

- a).- Definir las necesidades de los estudiantes.
- b).- Especificar el tema.
- c).- Identificar restricciones.
- d).- Fabricar los posibles planes.
- e).- Seleccionar la mejor alternativa.
- f).- Producir la ayuda de la enseñanza y usarla.
- g).- Evaluar la ayuda de la enseñanza.
- h).- Modificar el diseño de ayuda de la enseñanza.



12. PROCEDIMIENTOS PARA EL USO DE LOS RECURSOS DIDACTICOS

Para una mejor utilización del material didáctico debemos tener en cuenta lo siguiente:

- a.- Nunca debe quedar todo el material expuesto a los estudiantes al inicio de la clase.
- b.- Se debe exhibir con más énfasis según la clase.
- c.- Los materiales deben ser organizados en orden para no tener pérdida de tiempo.
- d.- El material para una clase debe ser mostrado poco a poco y no todo a la vez.
- e.- Es muy importante verificar el material antes de comenzar la clase.
- f.- El material debe estar en clase no como elementos educativos porque es un elemento auxiliar de trabajo.
- g.- El material debe interpretar los hechos, ideas, conceptos en forma entendible y clara.
- h.- El maestro debe usar el material de mejor manera para participación de todos los estudiantes y contribuir con el proceso de enseñanza-aprendizaje.
- i.- El material debe ser seleccionado de acuerdo al tema o cada unidad de trabajo.

13. SELECCION DE RECURSOS DIDACTICOS.

Un maestro, al planear sus clases, tiene la responsabilidad de elegir entre una gran gama de materiales didácticos, aquel o aquellos que respondan mejor a la situación de la instrucción específica en que se encuentre. La selección de los materiales didácticos se vuelve necesaria debido a su inmensa variedad que va desde aquellos que son los más sencillos, como el pizarrón

o el cartel, hasta los más complicados, como la televisión o la computadora.

La selección correcta del material se debe hacer en función del desarrollo de los objetivos de aprendizaje que se formularon para el curso.

Pueden elegirse materiales didácticos para desarrollar uno o varios temas o subtemas en la clase, así como para realizar diferentes etapas de la instrucción, es decir, pueden realizarse para motivar, ejemplificar, presentar el tema, reforzar un contenido, etc. Al momento de aplicar el material es cuando adquiere su cualidad didáctica; un excelente material mas empleado, no servirá de nada; en cambio un material sencillo, regular, utilizado en forma adecuada y oportuna, asume su verdadero valor como material didáctico.

Está en manos de creatividad y originalidad del maestro o del alumno optimizarlos en el salón de clase, y orientarlos hacia el cumplimiento de los objetos del aprendizaje señalado.

Para seleccionar adecuadamente los materiales didácticos que se van a utilizar en una determinada situación de instrucción, en primer lugar, tal vez, se deban formular dos preguntas básicas, como las siguientes:

- a) ¿Qué objetivos del aprendizaje se pretende lograr en la utilización educativa donde se utilizarán estos materiales didácticos?.
- b) ¿Qué etapa de proceso de instrucción se desea reforzar con la incorporación de este material?.

Es difícil pensar que el mismo material sea igualmente válido para desarrollar destrezas motoras que para fomentar actitudes o entregar información.

Lógicamente hay ciertos materiales que pueden cumplir varios objetivos, pero el fundamental generalmente es uno solo.

Si se piensa que el proceso de instrucción completa diferentes etapas, pasa

mas o menos lo mismo que se dijo anteriormente.

Un material pensado para fomentar la motivación a lo mejor no va a ser igualmente útil si se trata de propiciar el desarrollo del aprendizaje.

En segundo lugar, al seleccionar los materiales didácticos, es recomendable considerar los siguientes aspectos:

1.- La población a la que va dirigido el material: su madurez, su nivel socioeconómico, grado, número, etc.

Un material didáctico podría resultar muy atractivo y comprensible para estudiantes universitarios, pero es difícil de entender para alumnos de enseñanza media, o bien podría ser fácil de utilizar con un pequeño de números de estudiantes, pero no con todo un auditorio.

2.- Los recursos disponibles que pueden ser técnicos, materiales, económicos, humanos. Aquí es importante reflexionar sobre varios interrogantes como los siguientes:

a) ¿Qué materiales didácticos hay en la instrucción?

b) ¿ Hay suficiente equipo técnico?

c) ¿ Se dispone de recursos económicos para conseguir o producir el material?

c) ¿ Se cuenta con la gente que elabore el material?

3.- El contexto donde se va a utilizar el material. Este comprende el mobiliario, el área de trabajo, la ventilación, la iluminación, etc. No se podrá realizar una proyección de cuerpos opacos en un lugar que no puede oscurecerse, ni tampoco presentar un cartel en una sala muy grande. Es importante cuidar que la iluminación no provoque brillo, por ejemplo, sobre el pizarrón, pues evitaría que los asistentes vieran claramente lo que está escrito.

4.- El tiempo disponible tanto para la elaboración del material didáctico

como para la presentación del mismo y que depende del grado de complejidad y sofisticación del material mismo.

14. EVALUACION DE RECURSOS DIDACTICOS.

Si los materiales didácticos son todos aquellos medios y recursos que faciliten el aprendizaje de los estudiantes, dentro de un contexto educativo global y sistemático, estimulando la función de los sentidos para acceder más fácilmente a la información, al desarrollo de habilidades y destrezas, y al reforzamiento de valores y actitudes, la evaluación de estos materiales debe realizarse en ese contexto y no en forma aislada, de tal manera que permita asegurar que los mensajes y esfuerzos realizados suscitaron los niveles de respuesta esperados, es decir, que coadyuvaron al logro de los objetivos del aprendizaje en la situación global de instrucción donde se presenta.

Si los materiales didácticos se consideran integrados dentro de la situación global y sistemática de la instrucción, se evaluarán en ese contexto.

Por tanto, el criterio básico para realizar la evaluación serán los objetivos del aprendizaje propuestos para dicha situación de instrucción.

Lógicamente, un material didáctico tiene objetivos propios, pero al utilizarse dentro de una situación de instrucción, estos objetivos deben reforzar a los que se plantea para la situación global.

Recordando además que se está considerando la instrucción como un proceso coherente y estrechamente ligado a las etapas del aprendizaje esto puede servir para diferentes momentos del proceso que se refleja en los objetivos propios del material.

Por otra parte, dado que un material didáctico abarca diferentes aspectos siguieren para su evaluación cuatro criterios siguientes:

- a) Pedagógicos.
- b) Contenido.
- c) Pedagógicos.
- d) Técnicos.

1. **Criterios psicológicos.** Son aquellos que consideran aspectos psicológicos del receptor, en relación con el material didáctico.

1. Logra motivar al estudiante.
2. Emplea un nivel conceptual al usuario.
3. Mantiene la atención del receptor.
4. Propicia la formación de actitudes positivas.

Criterios de contenido.- Son aquellos referidos al contenido del mensaje propiamente dicho, por ejemplo, que:

El mensaje debe ser:

- 1.- Ser actual
- 2.- Ser veraz
- 3.- Ser adecuado a la materia que apoya
- 4.- Ser relevante
- 5.- Ser suficiente
- 6.- Ser lo fundamental del contenido no lo perturben otros elementos adicionales tales como el humor, la música de fondo, etc.

2. **Criterios pedagógicos.** Son aquellos relacionados con la forma en la que se a estructurado el material propiamente dicho. En ellos aspectos tales como:

- 1.- La explicación de los objetivos del aprendizaje propuestos para el material.
- 2.- El logro de los objetivos propuestos para el material.
- 3.- La selección adecuada de la información.
- 4.- La dificultad gradual con que se presenta la información.
- 5.- La coherencia interna que presenta el material.
- 6.- La claridad e la información.
- 7.- Los ejemplos del contenido que se presentan.
- 8.- El lenguaje que se utiliza.
- 9.- Lo creativo y original que resulta el material.

3. **Criterios Técnicos.-** Son los que se refieren a la calidad de la producción de los materiales audiovisuales, de la impresión de un material impreso y de la presentación gráficos, etc.

1.- **Para materiales audiovisuales.**

- La claridad e inteligibilidad del sonido.
- La nitidez del sonido.
- La fidelidad del sonido.
- La intensidad del sonido y de la música.
- La existencias de pausas durante el texto.
- La existencia de espacios musicales en los lugares adecuados.
- La composición de la imagen visual.
- El ritmo, la continuidad y la progresión de las imágenes o movimiento.
- La cantidad y variedad de imágenes.
- La música adecuada según la imagen y el texto.
- La duración de la proyección.
- La facilidad de su utilización.

2.- **Para materiales impresos.**

Es lo atractivo del diseño, e incluye la portada y todas las páginas del libro.

- La claridad y facilidad de su lectura.
- La distribución de los párrafos.
- La existencia y distribución de las ilustraciones o figuras.
- La existencia y calidad de las fotografías.
- La calidad del papel y empastado.
- La inclusión de un índice o tabla de contenidos.
- La inclusión de una bibliografía actualizada.
- La presentación de resúmenes, cuadros sinópticos, esquemas, diagramas estructurales, etc.

Calidad del material de base (cartón, papel, acetato)

Disposición de los elementos dentro del material.

El tipo y tamaño de la letra que se utiliza.

15. CUIDADO Y PROTECCION DE LOS MATERIALES DIDACTICOS

Dado que por material didáctico se entiende tanto la organización del mensaje que se va a presentar como el equipo técnico necesario para transmitirlo, ambos deben protegerse adecuadamente, así como cuidarse, catalogarse y almacenarse. Esto, además de permitir un manejo más apropiado de los materiales, ahorrará costos enormes en la compra de nuevos recursos que no sean absolutamente necesarios.

Es importante que cada institución tenga a su disposición un lugar accesible para guardar y almacenar estos materiales. De la misma manera que existen bibliotecas en donde se clasifican, catalogan, almacenan y protegen los libros, debe existir un departamento que realice las mismas funciones con otros materiales, así puede haber un banco de fotografías, vídeo cassettes, transparencia, filminas, carteles, audiovisuales, etc., los que además pueden clasificarse por áreas de estudio.

El lugar donde se guarden estos materiales didácticos debe tener las condiciones de temperatura y espacio adecuadas para que se conserven bien; asimismo, debe ser de fácil acceso, a fin de que tanto maestros como alumnos puedan consultarlos en el momento que lo deseen o necesiten. Para que sea más atractivo este proceso, sería recomendable establecer un buen sistema de requisición, obtención y devolución de materiales, con el fin de facilitar la decisión de hacer uso de ellos durante el proceso de enseñanza - aprendizaje.

No es suficiente con saber que se cuenta con un determinado material didáctico, ya que los maestros podían no siempre darse el tiempo para ir a revisarlos y poder seleccionar lo que les es útil en su que hacer docente,

sino organizar periódicamente sesiones de promoción de estos mismos materiales, e incluso invitar a personas de otras instituciones educativas con el fin de dar a conocer lo que se tiene, conocer , lo que se realiza en este campo en otras instituciones, y establecer intercambio, o que sería de beneficio par todos los interesados.

Para la adecuada administración de este departamento, es necesario que exista el personal idóneo, que sea capaz de realizar, entre otras, las siguientes funciones.

- Conseguir materiales didácticos.
- Recibir materiales didácticos.
- Clasificar materiales didácticos
- Catalogar materiales didácticos
- Organizar materiales didácticos
- Revisar materiales didácticos
- Actualizar materiales didácticos
- Almacenar materiales didácticos
- Proteger materiales didácticos
- Cuidar materiales didácticos
- Contactar otras instituciones para el intercambio de materiales didácticos
- Promover los materiales didácticos en existencia.
- Estimular a la comunidad educativa para que se usen los materiales didácticos.

Por último, tener siempre presente que cualquier material didáctico, por modesto que parezca, ha supuesto un esfuerzo que representa muchas horas de trabajo de la persona o las personas que lo llevaron a cabo, así como una inversión económica aveces considerable; bien vale entonces la pena cuidarlo y protegerlo para que su utilidad se multiplique en el tiempo y el espacio. (Ogalde Careaga Isabel, Esther Bardavid Nissim. Los Materiales Didácticos. 1997. Pags. 109, 110)

16.- CONCLUSIONES DE LA GUIA.

- 1.- Como podemos ver, nuestro trabajo ha sido basado en función de los materiales didácticos que tienen fundamento por ser bien conocidos, de profesionales expertos, quienes han dedicado un largo tiempo a investigar la enseñanza en niños.
- 2.- Nosotros también hemos tomado, algunos principios de cada método moderno o acceso que hemos considerado importante y útil para nuestro propósito, el cual es enseñar Inglés a nuestros niños pre-escolares en un esfuerzo para crear una guía modificada de acuerdo con las necesidades e interés del profesor.
- 3.- Nosotros hemos podido establecer el uso adecuado de material didáctico a través de un análisis de ventajas y limitaciones que los recursos didácticos pueden dar para el proceso de enseñanza aprendizaje.
- 4.- El correcto uso del material didáctico lleva al profesor a desarrollar en el estudiante una actitud crítica y creativa.
- 5.- El uso de recursos didácticos pueden ser también parte de la creatividad e imaginación del profesor.
- 6.- Han habido algunos años tradicionales, en los más recientes tiempos que han sido usados algunos recursos de enseñanza los cuales han tenido una fuerte influencia en la práctica del aula de clase, así que ellos pueden usarlos más tarde.

17.- RECOMENDACIONES DE LA GUIA.

- 1.- Hacer algún estudio más profundo sobre este tema porque es necesario dedicar más tiempo a evaluar más en profundidad si cada material de enseñanza es o no es útil para la enseñanza del idioma, nosotros los usamos bajo condiciones similares.
- 2.- Esta guía puede ser usada por profesores de diferentes edades y diferentes niveles de conocimiento, para desarrollar alguna de las habilidades del Inglés.
- 3.- Esta guía fue hecha para profesores, a través de las ventajas y limitaciones que le permitirían analizar si el recurso es bueno o malo para alguna actividad de la enseñanza - aprendizaje del Inglés.
- 4.- El uso de esta guía facilita y contribuye a que el profesor pueda seleccionar el adecuado recurso de acuerdo con los objetivos de la clase.
- 5.- El profesor debe enfocar la atención del estudiante sobre las cláusulas relativas a la construcción usada en el material de enseñanza.



CONCLUSIONES DE LA TESIS

En la presente investigación concluimos que:

- 1.- La bibliografía sobre el uso de material didáctico es muy escasa lo que dificulta que los docentes y los alumnos puedan utilizar adecuadamente material didáctico en el proceso de enseñanza - aprendizaje.
- 2.- La edad pre-escolar es la más adecuada para la enseñanza del Inglés mediante las ventajas que ofrecen los recursos didácticos ya que el niño necesita mayor estimulación de los sentidos.
- 3.- Hemos podido constatar que en los jardines de infantes correspondientes a nuestra investigación la mayoría de los profesores de Inglés no son especializados ni están capacitados para la enseñanza del idioma Inglés.
- 4.- El número de horas clase de Inglés semanales no son suficientes para que el maestro pueda desarrollar destrezas del idioma en el alumno.
- 5.- La falta de unificación de un texto guía ha provocado que el profesor se vea obligado a improvisar metodología y recursos didácticos para la enseñanza del Inglés.
- 6.- La falta de concientización del mantenimiento y cuidado de recursos didácticos permiten que estos se destruyan mas fácilmente.
- 7.- Los recursos didácticos existentes en los jardines no son suficientes, y los que disponen no son correctamente utilizados
- 8.- La utilización del material didáctico conlleva al profesor a desarrollar en el alumno una actitud crítica, creativa y de participación en el proceso de enseñanza - aprendizaje.
- 9.- Conociendo su uso todo material didáctico es de fácil manejo y aplicabilidad en todas las destrezas que se quieren desarrollar.
- 10.- El uso del material didáctico también puede ser parte de la creatividad e imaginación del profesor.
- 11.- El desconocimiento sobre las ventajas y limitaciones de los recursos didácticos limitan las expectativas del maestro sobre el cumplimiento de sus objetivos de enseñanza.

12.- Hemos constatado que no existe una guía sobre el uso del material didáctico que oriente al profesor a seleccionar los más adecuados en el desarrollo de su clase.

RECOMENDACIONES

- 1.- Se debe incrementar el número de horas clase semanales con el objetivo de desarrollar un mayor número de destrezas del idioma Inglés en los niños.
- 2.- Los profesores deberían ser especializados y capacitados en la enseñanza de pre-escolares, a fin de obtener resultados satisfactorios de los niños.
- 3.- Establecer planes y programas para fijar un texto guía que permita a los profesores una enseñanza satisfactoria.
- 4.- Los maestros deben buscar las mejores condiciones, metodología, recursos didácticos a fin de llegar con una plena enseñanza hacia sus alumnos.
- 5.- Las instituciones deberían establecer convenios con otras instituciones a fin de dictar cursos de capacitación para los profesores de Inglés.
- 6.- Los docentes deben estar permanentemente actualizados en la utilización del material didáctico innovador para eliminar en la práctica los diferentes recursos que tradicionalmente son utilizados en la educación y que conceden poco o ningún valor a la participación del alumno.
- 7.- Nuestra Tesis es un medio de información y consulta para facilitar la utilización de material didáctico adecuado de acuerdo a sus ventajas y desventajas, como también los resultados del aprendizaje.
- 8.- La guía que proponemos debe ser considerada como referencia para el uso de material didáctico por parte de profesores y alumnos de las instituciones educativas.
- 9.-El material didáctico puede ser utilizado en los diferentes niveles de conocimiento del Inglés.
- 10.- El material didáctico debe tener un adecuado mantenimiento y cuidado para una larga vida de uso.

GLOSARIO.

AFECTIVA.-	Pertenciente o relativo a la sensibilidad.
ANTONIMOS.-	Dicese de las palabras que expresan ideas contrarias.
APREHENSION.-	Escrúpulo, recelo de ponerse una persona en contacto con otra o cosa que le pueda contagiar, o bien de hacer o decir algo que teme ser perjudicial o inoportuno. Opinión, figuración, idea infundada o extraña.
ARBORIZACION.-	Enseñanza relativa al modo de cultivarlos.
ATAÑER.-	Corresponder, tocar o pertenecer.
CABALISTICA.-	Tradición oral que explica y fija el sentido de los libros antiguos. Calculo supersticioso para adivinar una cosa.
COGNATE.-	Cualquier parentesco, similitud de las cosas.
COHERENCIA.-	Conexión, relación o unión de
CONTEXTO.-	Orden de composición o tejido de ciertas obras.
CONTRASTIVO.-	Mostrar notable diferencia, o condiciones opuestas, dos cosas, cuando se comparan una con otra.
COTIDIANO.-	Actividad que se realiza diariamente.
CRONOLOGICO.-	Manera de computar los tiempos para determinar el orden y fechas de los sucesos pasados.
DENDRITAS.-	Prolongación protoplasmática ramificada de la célula nerviosa.
DICOTOMIA.-	Método de clasificación en que las divisiones sólo tienen dos partes; aplicación de este método, división en dos.
DISCERNIMIENTO.-	Distinguir una cosa de otra, señalando la diferencia que hay entre ellas. Generalmente se refiere a operaciones del ánimo.
ENFASIS.-	Fuerza de expresión o entonación con que se quiere realzar la importancia de lo que se dice

	o se lee.
ENCERADO.-	Cuadro de hule, lienzo barnizado, madera u otra substancia, que se usa en las escuelas para escribir o dibujar con clarión y poder borrar con facilidad.
ENTORNO.-	Ambiente social, familiar donde se desenvuelve una persona.
ESCENARIO.-	Conjunto de circunstancias que se consideran en torno de una persona o suceso.
EXPLICITO.-	Que se expresa clara y determinadamente una cosa.
FANTASEADOR.-	Persona vana, presuntuoso.
FICTICIA.-	Fingido o fabuloso. Aparente, convencional.
GRAFOLÓGICO.-	Que pretende averiguar de las particularidades de la letra, algunas particularidades psicológicas del que las escribe.
ILUSTRATIVO.-	Publicación, comúnmente periódica, con láminas y dibujos, además del texto que suele contener.
INCLUSION. -	Conexión o amistad de una persona con otra.
INSTINTIVO.-	Que es obra, efecto o resultado del instinto, y no del juicio o la reflexión o de propósito deliberado.
INTUITIVO.-	Que tiene una inmediata visión del objeto.
LEGIBLE.-	Que se puede leer.
MONITOREAR.-	La persona que avisa o amonesta, o para señalarles normas de conducta, principalmente en relación con normas de actualidad.
NOCIONES.-	Conocimiento o idea que se tiene de una cosa, conocimiento elemental.
OBJETIVACION.-	Afirmación que sostiene la existencia de una realidad objetiva, se opone a subjetivismo.
ONTOGENIA.-	Formación y desarrollo del individuo considerando con independencia de la especie.
PARADIGMAS.-	Ejemplo o ejemplar.
PERIFÉRICO.-	Entorno o espacio que rodea un núcleo

	cualquiera.
PUBERTAD.-	Epoca de la vida en la que empieza a manifestarse la aptitud para la reproducción.
REALISMO.-	Tendencia a afirmar la existencia objetiva de los universales.
ROTULACION.-	Poner un rótulo a alguna cosa o en alguna parte.
SUBSECUENTE.-	Subsiguiente. Que viene después del que sigue inmediatamente.
SYNONIMOS.-	Dicese de los vocablos y expresiones que tienen una misma o muy parecida significación.
TRANSCRIPCION.-	Copiar, escribir en una parte lo escrito en otra.
VISUALIZACION.-	Representar mediante imágenes ópticas fenómenos de otro carácter. Formar en la mente una imagen visual de un concepto abstracto.

15. BIBLIOGRAFIA

ALARCOS LLORACH, Emilio, y otros. La adquisición del lenguaje por el niño. Desórdenes, funciones secundarias y representaciones gráficas del lenguaje. Tucumán: Ediciones Nueva Visión SAIC, 1986.

BREEN AND CANDLIN The context of language teaching, 1980.

BORRERO, Juan, Lo audiovisual en la mano. Ediciones Centro Audiovisual. Quito – Ecuador. 1990.

CONTRERAS Elsa y Ogalde Isabel, Principios de tecnología educativa, México Edicol, 1988.

CASTAÑEDA, Yánez Margarita, Los Médios de la Comunicación y la Tecnología Educativa. 1989.

CUNNINGSWORTH, Alan, Evaluating and selecting EFL Teaching Materials. London. Heiremann Educational Books. 1990.

FROMKIN, Victoria y otros, An introduction to language. Holt, Rinejart and Winston, 1987.

HARMER, Jemery, How to teach English. Printed in Spain by Gráficas Estrella S.A. First Published. 1998

HOLT, John. How children learn, New York; Dell Publisher, 1994.

IMIDEO G. Nerici, Hacia una didáctica general dinámica. Nueva edición Ed. Capelusz. Buenos Aires Argentina, 1989.

INTERNET, Encarta 2000

ISAIAS Reyes Jesús M, Organización Escolar. 3ª Ed. México, 1992

KNAGG, El COMERCIO Sección C12., Enero DEL 2000.

LARSEN, Freeman Diane, Techniques and principles in language teaching. Series Editors Russeel N Campbell and William E Rutherford. Oxford University press. 1995.

MAC LINKER, Herry, Diseño de Material Didáctico. Mexico D.F. Editorial Fax. 1991.

MALLAS Casis E, Técnicas y recursos audiovisuales, Ediciones Hand Books for language teacher, Longman, 1991.

MINISTERIO DE EDUCACION Y CULTURA, Propuesta consensuada Reforma Curricular para la Educación Básica, Primera Edición, 1996, Quito – Ecuador

MORAN, Erazo Luis, Tecnología Educativa para el docente. ESPE. Quito – Ecuador. 1993.

OGALDE Careaga Isabel y Ester Bardavid Nissim. Los materiales didácticos Ed. Trillas 2ª reimpresión, México, 1997.

PAPALIA El Lenguaje del pre-escolar. Trillas México.1993

PIERRE, Bouton Charles, El desarrollo del lenguaje, Editorial Huemul y París; Editorial Unesco, Buenos Aires, 1993.

REFLECTIONS on the Ecuadorian School English Language Curriculum reform, 1992 – 1997 and Its implications for English Language teacher education.

VALE David y otro, Teaching Children English, A training course for teachers of English to Children, Series Editors, Gairns Ruth and Williams Marion, Cambridge University press, 1995.

WALLO, H Colección pedagógica, La evolución psicológica del niño, Editorial Grijalbo, S.A. México, D.F., 1987.

WILSON, J.A.R et 1981, Fundamentos Psicológicos del Aprendizaje, Spain Anaya, S.A.

YANEZ Castañeda Margarita, Los medios de la comunicación y tecnología educativa, México, Ed. Trillas, 1989.

ANEXOS

DENOMINACION E INTERPRETACION DE DATOS

FUENTE: Directores y Profesores de los Jardines de Infantes de la parroquia Matriz cantón Latacunga

DIRECTORES

Anexo 1

Alternativa	Respuesta	
	No .-	%
SI	5	55.56
NO	4	44.44
TOTAL	9	100

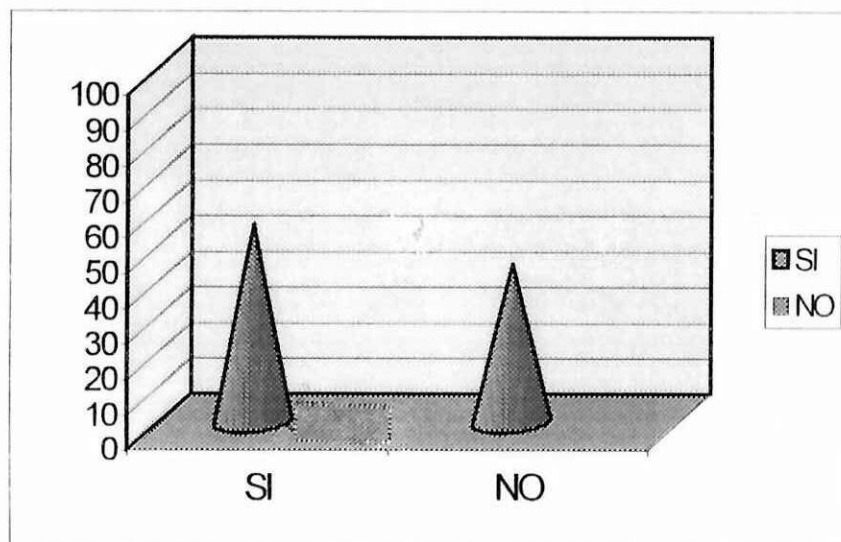

Anexo 2

Alternativa \ Respuesta	No .-	%
a.	3	33.33
b.	0	0
c.	6	66.67
d.	0	0
e.	0	0
TOTAL	9	100

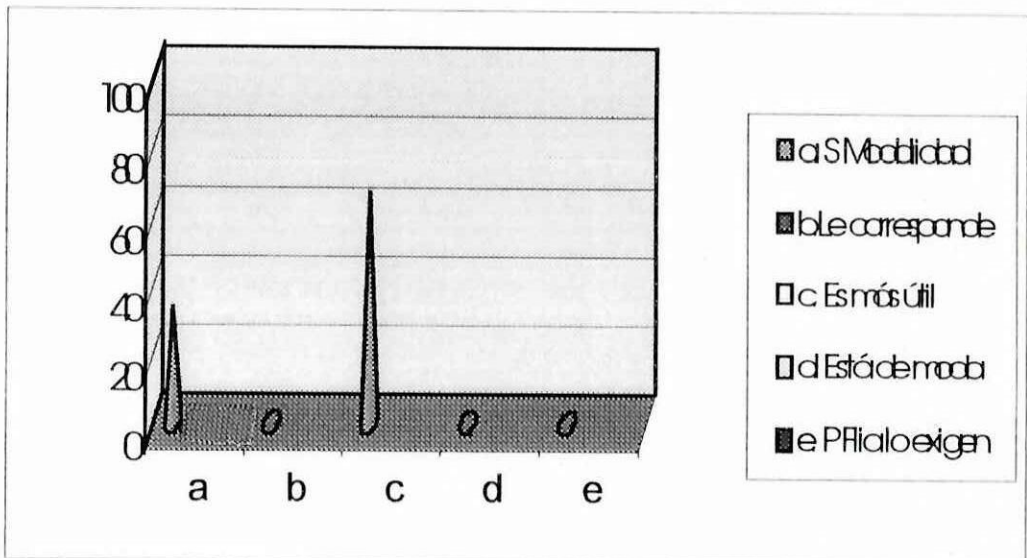

Anexo 3

Alternativa \ Respuesta	No .-	%
SI	8	88.89
NO	1	11.11
TOTAL	9	100



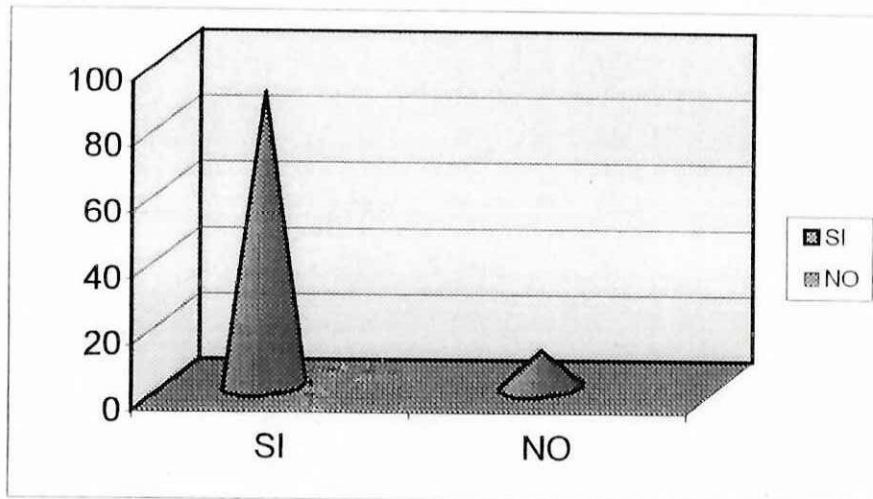

Anexo 4

Opción	Grado de importancia													
	1ro	%	2do	%	3ro	%	4to	%	5to	%	No Con	%	Total	%
a.	4	44.44	2	22.22	1	11.11	1	11.11	0	0	1	11.11	9	100
b.		22.22	2	22.22	2	22.22	1	22.22	0	0	2	22.22	9	100
c.	0	0	1	1.11	2	22.22	2	22.22	1	11.11	3	33.33	9	100
d.	2	22.22	0	0	2	22.22	2	22.22	0	0	3	33.33	9	100
e.	1	11.11	2	22.22	0	22.22	0	0	5	55.55	1	11.11	9	100

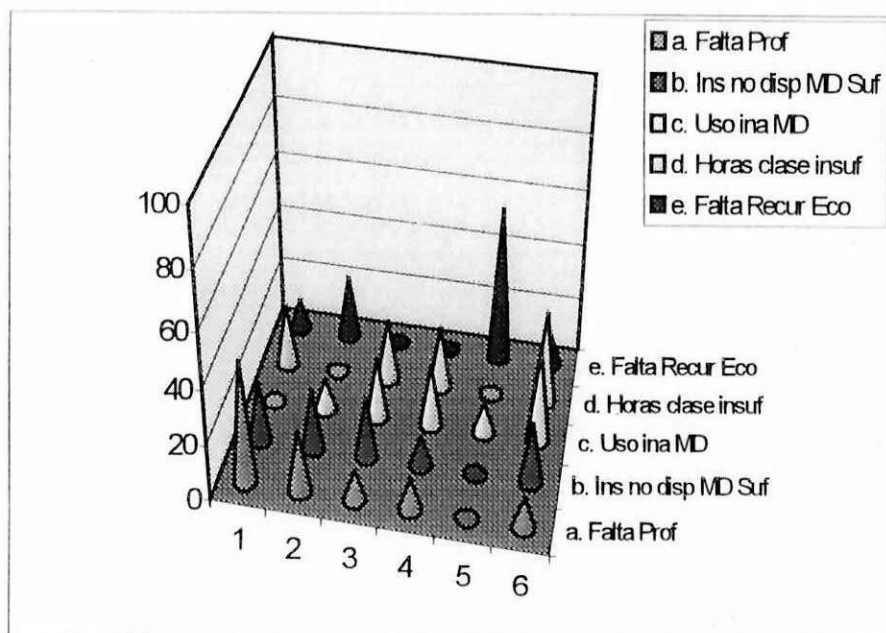

Anexo 5

Alternativa	Respuesta	
	No .-	%
a	4	44.44
b	5	55.56
c	0	0
TOTAL	9	100

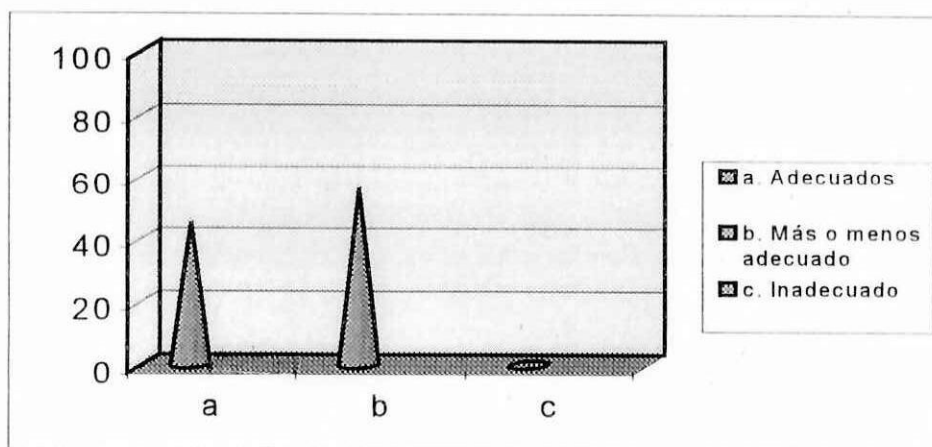

Anexo 6

Alternativa	Respuesta	
	No .-	%
Tradicionales	24	53.33
No Tradicionales	21	46.67
TOTAL	45	100

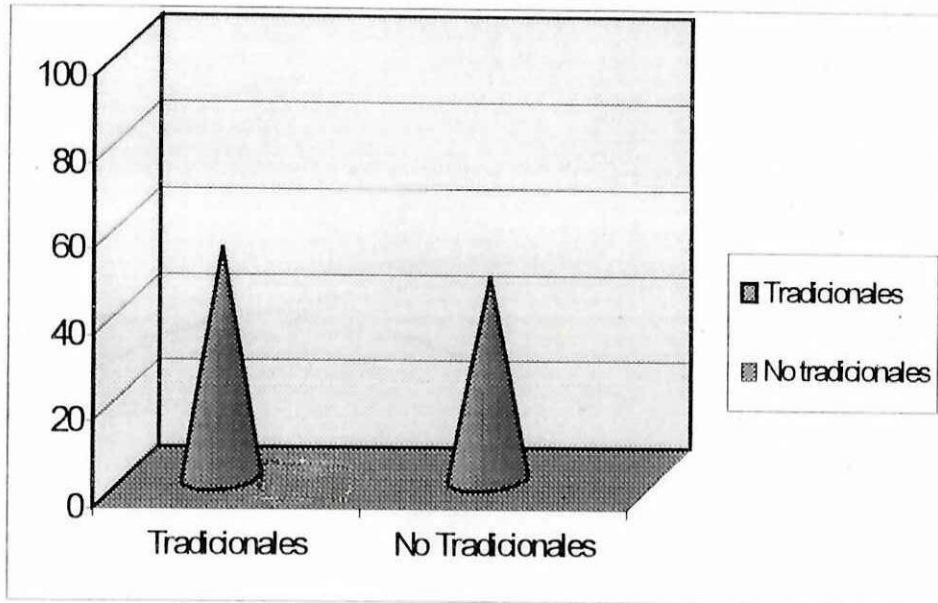

Anexo 7

Opción	Grado de importancia													
	1ro	%	2do	%	3ro	%	4to	%	5to	%	No Con	%	To tal	%
a	2	22.22	3	33.33	1	11.11	1	11.11	1	11.11	1	11.11	9	100
b	1	11.11	2	22.22	2	22.22	1	11.11	2	22.22	1	11.11	9	100
c	2	22.22	0	0	1	11.11	2	22.22	2	22.22	2	22.22	9	100
d	0	0	2	22.22	3	33.33	3	33.33	0	0	1	11.11	9	100
e	4	44.44	1	11.11	1	11.11	1	11.11	2	22.22	0	0	9	100

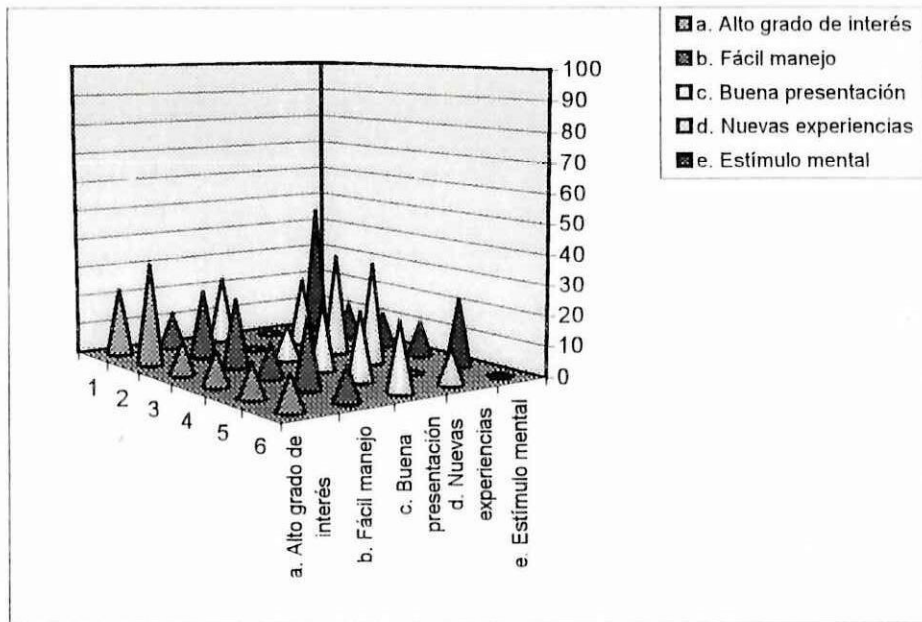

Anexo 8

Alternativa	Respuesta	
	No	%
SI	6	66.67
NO	3	33.33
TOTAL	9	100

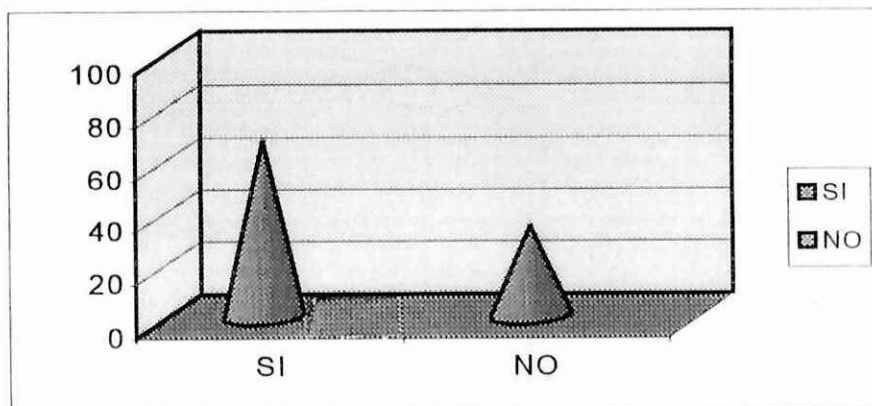

Anexo 9

Alternativa \ Respuesta	Respuesta	
	No .-	%
SI	9	100
NO	0	0
TOTAL	9	100

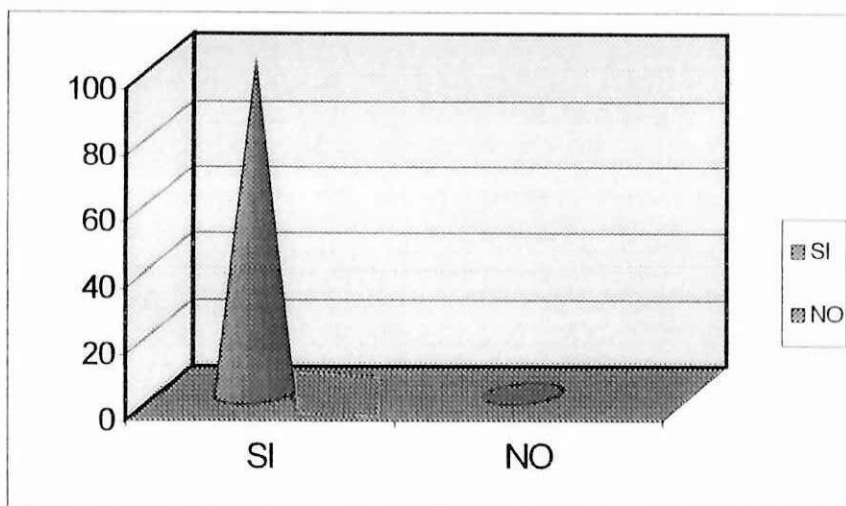

Anexo 10

Alternativa \ Respuesta	Respuesta	
	No .-	%
a	7	77.78
b	1	11.11
c	0	0
d	1	11.11
e	0	0
TOTAL	9	100



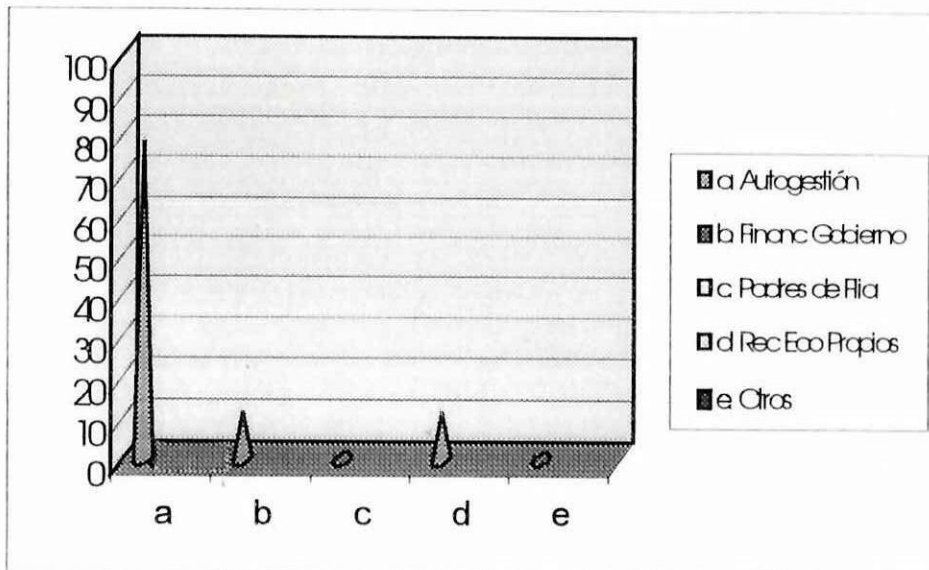

PROFESORES

Anexo 11

Alternativa \ Respuesta	No .-	%
a.	5	55.56
b.	0	0
c.	4	44.44
d.	0	0
e.	0	0
TOTAL	9	100

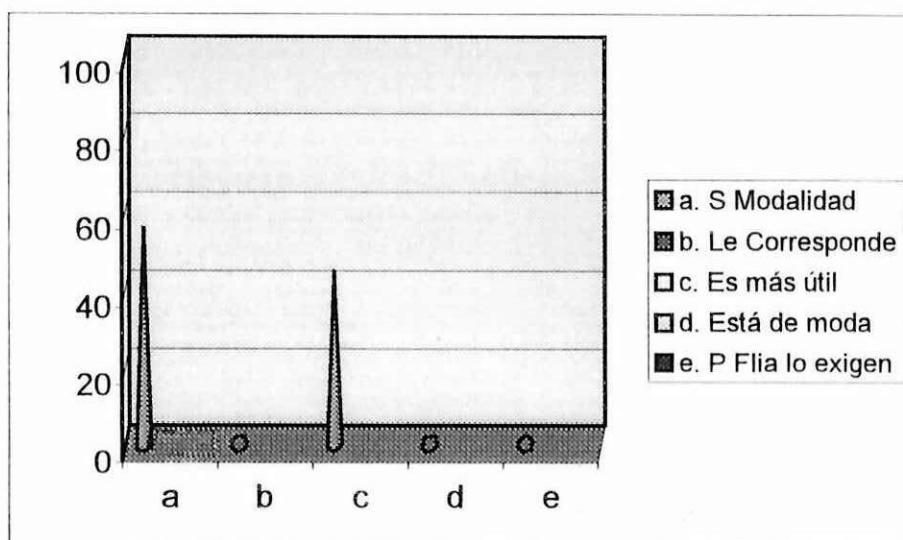

Anexo 12

Respuesta Alternativa	No .-	%
SI	3	33.33
NO	6	66.67
TOTAL	9	100

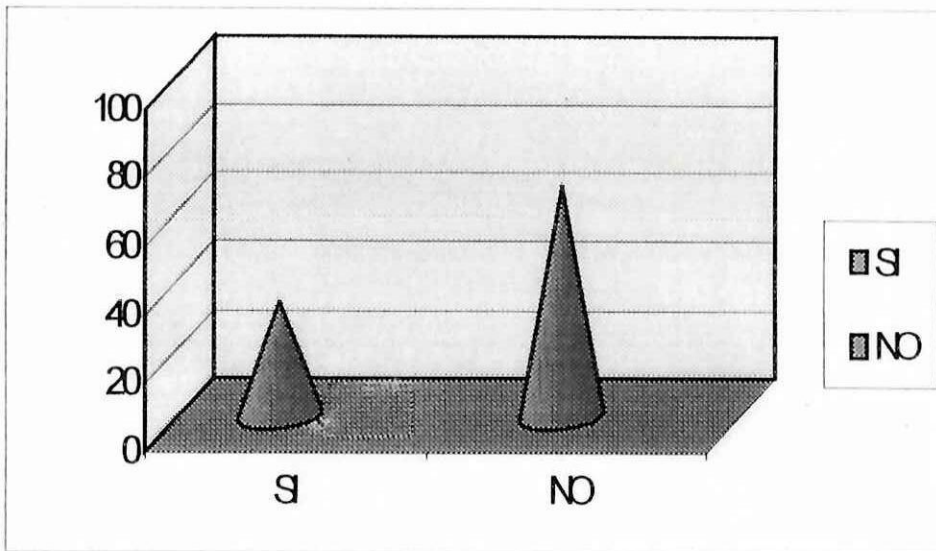

Anexo 13

Respuesta Alternativa	No .-	%
SI	9	100
NO	0	0
TOTAL	9	100

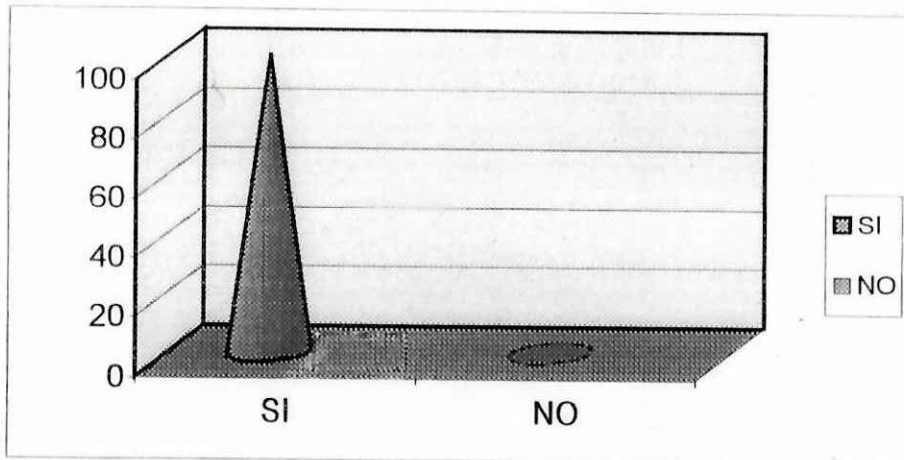

Anexo 14

Alternativa	Respuesta	
	No	%
a.	1	11.11
b.	8	88.89
c.	0	0
TOTAL	9	100

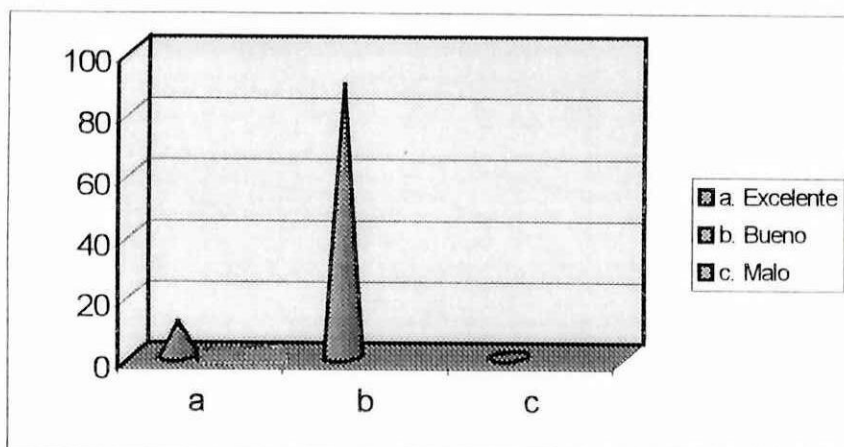

Anexo 15

Alternativa	Respuesta	
	No .-	%
a. (Audiovisual y Funcional)	3	33.33
b. (Audiovisual- Audiolingual y Funcional)	2	22.22
c. (Audiovisual - Funcional y Traducción)	1	11.11
d. (Audiovisual)	1	11.11
e. (Audiolingual)	1	11.11
f. (Funcional)	1	11.11
TOTAL	9	100

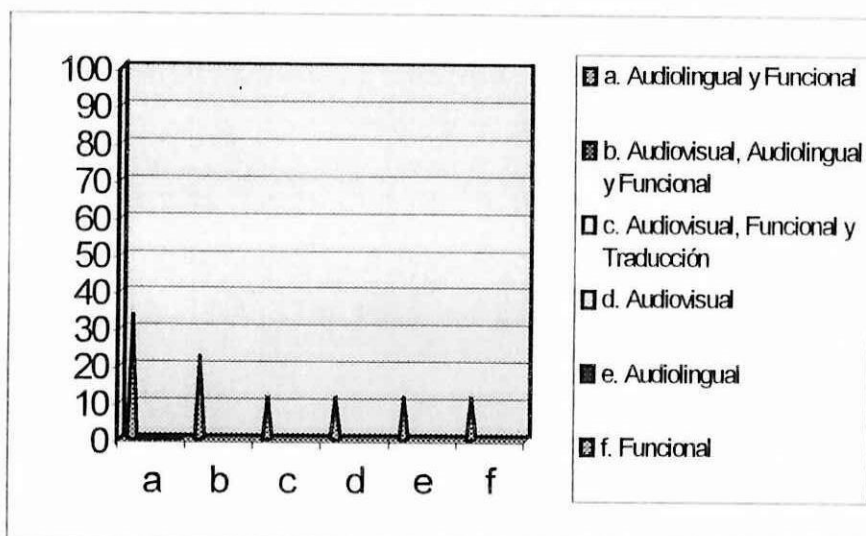

Anexo 16

Opción	Grado de importancia														No Con	%	Total	%
	1	%	2	%	3	%	4	%	5	%	6	%						
a.	0	0	1	11.11	1	11.11	3	33.33	1	11.11	3	33.33	0	0	9	100		
b.	2	22.22	2	22.22	3	33.33	1	11.11	1	11.11	0	0	0	0	9	100		
c.	3	33.33	3	33.33	0	0	0	0	2	22.22	0	0	1	11.11	9	100		
d.	4	44.44	2	22.22	1	11.11	1	11.11	0	0	0	0	1	11.11	9	100		
e.	0	0	1	11.11	3	33.33	2	22.22	1	11.11	1	1	1	11.11	9	100		
f.	0	0	0	0	1	11.11	1	11.11	2	22.22	3	3	2	22.22	9	100		

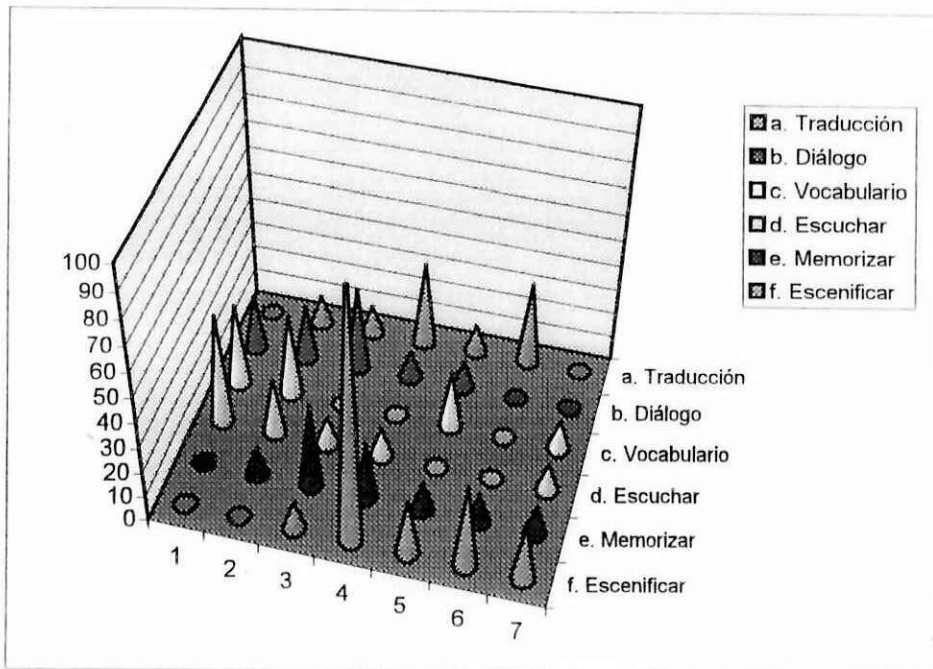

Anexo 17

Alternativa	Respuesta	
	No .-	%
Tradicional	16	55.17
No Tradicional	13	44.83
TOTAL	29	100



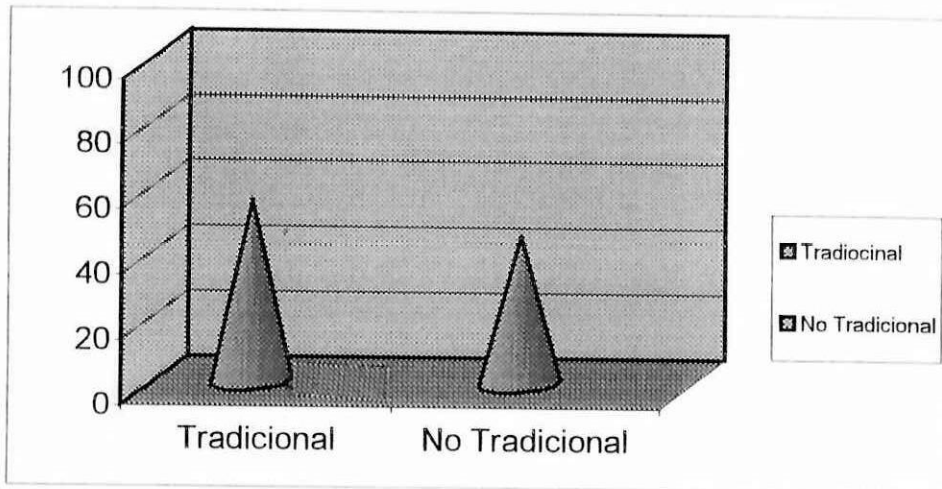

Anexo 18

Opción	Grado de importancia												To tal	%
	1ro	%	2do	%	3ro	%	4to	%	5to	%	No Con	%		
a.	6	66.66	3	33.33	0	0	0	0	0	0	0	0	9	100
b.	1	11.11	1	11.11	0	0	5	55.55	1	11.11	1	11.11	9	100
c.	0	0	1	11.11	0	0	1	11.11	5	55.55	2	22.22	9	100
d.	0	0	2	22.22	7	77.77	0	0	1	11.11	0	0	9	100
e.	2	22.22	2	22.22	2	22.22	1	11.11	0	0	2	22.22	9	100

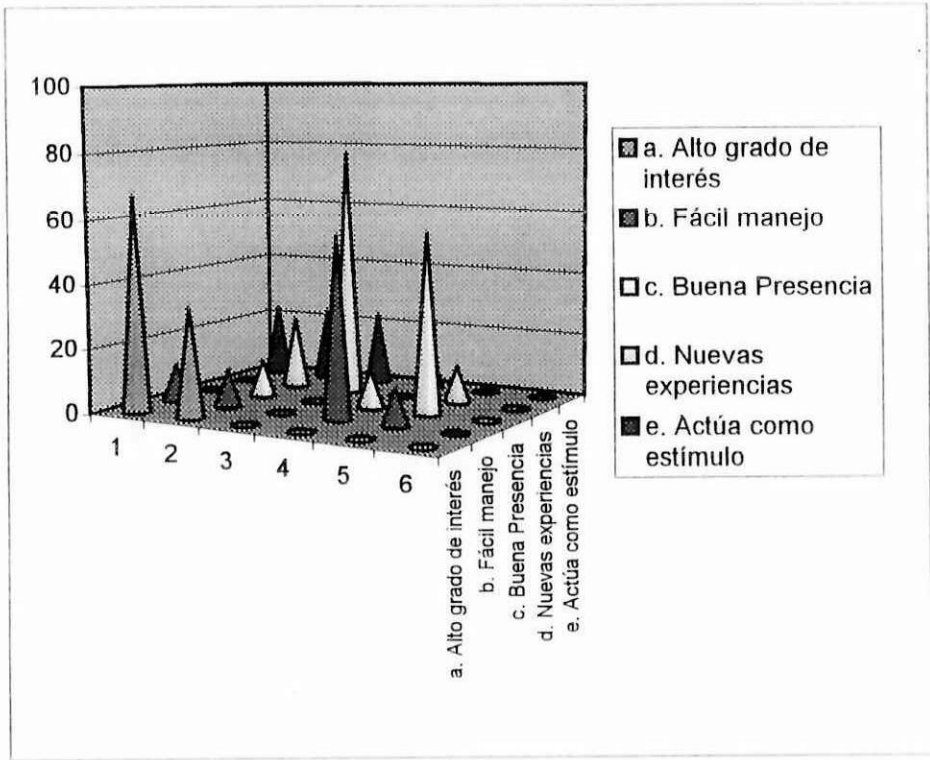

Anexo 19

Alternativa \ Respuesta	Respuesta	
	No	%
SI	7	77.78
NO	2	22.22
TOTAL	9	100

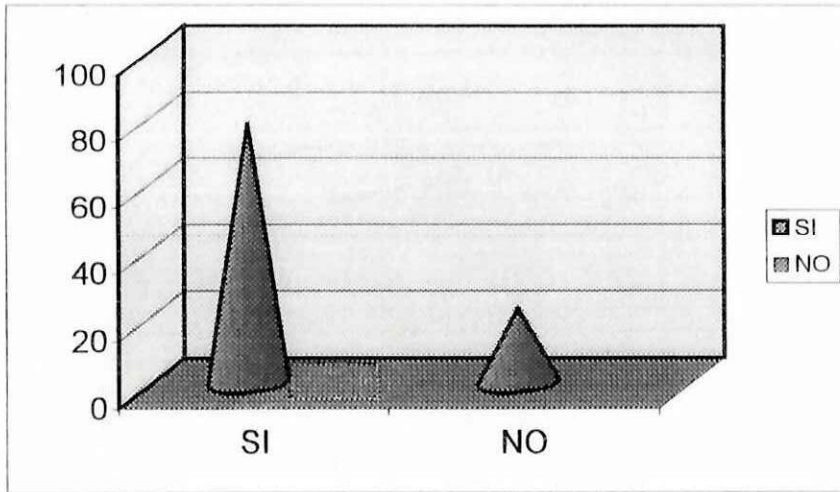

Anexo 20

Alternativa	Respuesta	
	No .-	%
SI	9	100
NO	0	0
TOTAL	9	100

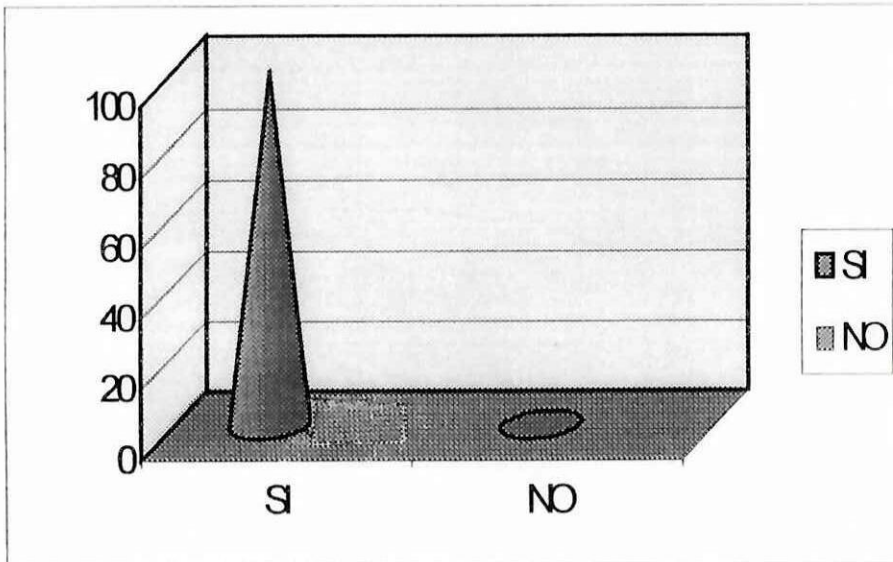

Anexo 21

UNIVERSIDAD TECNICA DE COTOPAXI

CARRERA DE CIENCIAS ADMINISTRATIVAS HUMANISTICAS Y DEL HOMBRE

DATOS INFORMATIVOS:

Encuesta dirigida a Señores Profesores de Inglés

Provincia: Cotopaxi

Parroquia: La Matriz

Título que dispone: _____

Ciudad: Latacunga

Nombre del Jardín de Infantes: _____

de Horas Clase Semanales de Inglés: _____

Años de Experiencia del profesor: _____

Fecha: _____

de Estudiantes: _____

Sostenimiento: _____

OBJETIVOS

- **Determinar la influencia del material Didáctico en la enseñanza del Idioma Inglés en los Jardines de Infantes.**
- **Conocer los recursos didácticos de los que dispone la institución para la enseñanza del Inglés.**

INSTRUCCIONES

- ❖ Lea detenidamente cada una de las preguntas planteadas, así como las alternativas, para que de acuerdo a su conocimiento y relación práctica en el proceso educativo, se digne dar la respuesta correspondiente o su opinión.
- ❖ La encuesta es individual y anónima.
- ❖ Marque con una X en el paréntesis, en la respuesta que usted estime la más conveniente.

1.- Cuál es la razón por la que se enseña Inglés en su Jardín de Infantes?

- a. Según la modalidad del Jardín de Infantes es Bilingüe ()
- b. Le corresponde según planes y programas ()
- c. Es más útil ()
- d. Está de moda ()
- e. Los Padres de Familia lo exigen ()
- f. Otros _____ ()

2.- Está de acuerdo con el número de horas asignadas a la semana para la asignatura de Inglés?

SI ()

NO ()

Por qué? _____

3.- Cree usted que el uso de material didáctico facilita la enseñanza del Idioma Inglés?

Si ()

NO ()

Por qué? _____

4.- Considera usted que el material didáctico sugerido en el texto guía es:

a. Excelente ()

b. Bueno ()

c. Malo ()

Escriba el nombre de los textos, guías, folletos, etc; que utiliza: _____

5.-Cuál de los siguientes métodos aplica en su hora clase?

a. Audiovisual (láminas, grabaciones, etc) ()

b. Audiolingual (estructural) ()

c. Funcional (Ej: Como se saluda en Inglés) ()

d. Traducción Gramatical ()

e. Otros _____

6.- Qué actividades realiza usted en la clase de Inglés?

(Enumere el grado de importancia, iniciando con el número 1 como el más alto y 6 como el más bajo)

a. Traducción ()

b. Diálogos ()

c. Vocabulario con láminas ()

d. Escuchar: eventos, canciones, poemas y cuentos ()

e. Memorizar: canciones, poemas y juegos ()

f. Escenificación de obras sencillas ()

g. Otros _____

7.- Señale los recursos didácticos con que dispone el Jardín de Infantes para enseñar Inglés.

T
R
A
D
I
C
I
O
N
A
L

Grabadora ()

Cartelones ()

Flanelógrafos ()

Gráficos ()

Otros ()

N
O
T
R
A
D
I
C
I
O
N
A
L

Laboratorio de Inglés ()

Audiovisuales ()

Retroproyector ()

TV/Videos ()

Computadora ()

Otros ()

8.- De qué manera contribuye el material didáctico en el enseñanza - aprendizaje del idioma Inglés en los niños de Jardín? (Enumere el grado de importancia, iniciando con el número 1 como el más alto y 5 como el más bajo)

a. Tiene un alto grado de interés para el alumno ()

b. Resulta de fácil manejo ()

Anexo 22

UNIVERSIDAD TECNICA DE COTOPAXI

CARRERA DE CIENCIAS ADMINISTRATIVAS HUMANISTICAS Y DEL HOMBRE

DATOS INFORMATIVOS:

Encuesta dirigida a Señores Directores de los Jardines de Infantes

Provincia: Cotopaxi

Parroquia: La Matriz

Fecha: _____

Años de Experiencia: _____

Ciudad: Latacunga

Nombre del Jardín de Infantes: _____

de Horas Clase Semanales de Inglés: _____

de Estudiantes del Jardín de Infantes: _____

Sostenimiento: _____

OBJETIVOS

- **Determinar la influencia del material Didáctico en la enseñanza del Idioma Inglés en los Jardines de Infantes.**
- **Conocer los recursos didácticos de los que dispone la institución para la enseñanza del Inglés.**

INSTRUCCIONES

- ❖ Lea detenidamente cada una de las preguntas planteadas, así como las alternativas, para que de acuerdo a su conocimiento y relación práctica en el proceso educativo, se digne dar la respuesta correspondiente o su opinión
- ❖ La encuesta es individual y anónima.
- ❖ Marque con una X en el paréntesis, en la respuesta que usted estime la más conveniente.

1.- La institución que usted dirige tiene profesor especializado en la materia de Inglés?

SI ()

NO ()

Título del profesor: _____

2.- Cuál es la razón por la que se enseña Inglés en su Jardín de Infantes?

- a. Según la modalidad del Jardín de Infantes es Bilingüe ()
- b. Le corresponde según planes y programas ()
- c. Es más útil ()
- d. Está de moda ()
- e. Los Padres de Familia lo exigen ()
- f. Otros _____ ()

3.- Considera usted necesario el mejoramiento académico – científico de los docentes de Inglés de su establecimiento?

SI ()

NO ()

Por qué? _____

4.- Enumere el grado de importancia que usted crea que son las causas del bajo rendimiento en la materia de Inglés? (Empiece con el número 1 como el más alto y 5 como el más bajo)

- a. Falta de profesores especializados en el área de Inglés ()
- b. La institución no dispone de recursos didácticos suficientes ()
- c. El uso inadecuado de material didáctico ()
- d. El número de horas clase semanales son insuficientes ()
- e. La falta de recursos económicos ()

5.- Los métodos de enseñanza aplicados por los profesores de Inglés son?

- a. Adecuados ()
- b. Más o menos adecuados ()
- c. Inadecuados ()

6.- Señale los recursos didácticos con que dispone el Jardín de Infantes para enseñar Inglés.

T
R
A
D
I
C
I
O
N
A
L

- Grabadora ()
- Cartelones ()
- Franelógrafos ()
- Gráficos ()
- Otros ()

N
O
T
R
A
D
I
C
I
O
N
A
L

- Laboratorio de Inglés ()
- Audiovisuales ()
- Retroproyector ()
- TV/Videos ()
- Computadora ()
- Otros ()

7.- De qué manera contribuye el material didáctico en el enseñanza - aprendizaje del idioma Inglés en los niños de Jardín? (Enumere el grado de importancia, iniciando con el número 1 como el más alto y 5 como el más bajo)

- a. Tiene un alto grado de interés para el alumno ()
- b. Resulta de fácil manejo ()
- c. Tiene buena presentación para la clase ()
- d. Crea nuevas experiencias ()
- e. Actúa como estímulo mental para interpretaciones, conceptos y deducciones ()

8.- Existe suficiente capacitación de los profesores de Inglés para utilizar el material didáctico disponible?

SI () NO ()

9.- La elaboración de una guía para la implementación y uso adecuado del material didáctico en la enseñanza del Idioma Inglés para los niños de los Jardines de Infantes mejorarán el proceso de enseñanza – aprendizaje?

SI () NO ()

Por qué? _____

10.- Cuál cree usted que es la alternativa más idónea frente a la falta de recursos didácticos?

- a. Autogestión ()
- b. Financiamiento del gobierno ()
- c. Donación de padres de familia ()
- d. Recursos económicos propios ()
- e. Otros: _____

Gracias por su colaboración

FICHA DE OBSERVACION DE MATERIAL DIDACTICO

NOMBRE DEL JARDIN DE INFANTES:

NOMBRE DEL PROFESOR:

NUMERO DE ESTUDIANTES:

PARALELO:

TEMA DE CLASE:

FECHA:

SOSTENIMIENTO:

ANALIZADO POR:

ORDEN	CLASIFICACION	S	N	EQUIPO	S	N	OBSERVACION
		I	O		I	O	
1	MATERIALES AUDIIVIVOS						
	<ul style="list-style-type: none"> ◆ Cassettes ◆ Cintas ◆ Discos 			<ul style="list-style-type: none"> ◆ Grabadora de Cassettes ◆ Grabadora de Cintas. ◆ Tocabiscos. 			
2	MATERIALES DE IMAGEN FIJA						
	<ul style="list-style-type: none"> ◆ Filminas ◆ Fotografías ◆ Transparencias ◆ Cuerpos Opacos. ◆ Grabaciones. 			<ul style="list-style-type: none"> ◆ Proyector de Filminas ◆ Proyector de Transparencias. ◆ Proyector de Opacos. ◆ Radios 			
3	MATERIALES GRAFICOS						
	<ul style="list-style-type: none"> ◆ Acetatos. ◆ Carteles. ◆ Diagramas. ◆ Gráficas. ◆ Ilustraciones. ◆ Pancartas. ◆ Mapas. 			<ul style="list-style-type: none"> ◆ Proyector de Acetatos. ◆ Pizarrón. ◆ Rotafolio. ◆ Fanelógrafo. 			
4	MATERIALES IMPRESOS						
	<ul style="list-style-type: none"> ◆ Fotocopias. ◆ Manuales. ◆ Revistas. ◆ Textos. ◆ Folletos. 						
5	MATERIALES MIXTOS						
	<ul style="list-style-type: none"> ◆ Audiovisuales. ◆ Películas. ◆ Video Cassettes. 			<ul style="list-style-type: none"> ◆ Proyector de Trans. ◆ Grabadora. ◆ Proyector de películas. ◆ Video Casetera. ◆ Televisión. 			
6	MATERIALES TRIDIMENSIONALES						
	<ul style="list-style-type: none"> ◆ Material Laboratorio. ◆ Objetos reales. 						
7	MATERIALES ELECTRONICOS						
	<ul style="list-style-type: none"> ◆ Disquetes. ◆ CD ROM. 			<ul style="list-style-type: none"> ◆ Computadora. 			