

# UNIVERSIDAD TÉCNICA DE COTOPAXI

CARRERA DE CIENCIAS ADMINISTRATIVAS,  
HUMANÍSTICAS Y DEL HOMBRE

**ESPECIALIDAD: EDUCACIÓN BÁSICA**

TEMA: ANÁLISIS CRÍTICO DEL TRATAMIENTO DEL AREA  
DE CULTURA ESTÉTICA EN EL SÉPTIMO AÑO DE  
LAS ESCUELAS CENTRALES DE PUJILÍ, AÑO  
LECTIVO 2003 - 2004

## POSTULANTES:

CHILIQUINGA CHILIQUINGA LUZ AMADA

TORO RUBIO LUZ ELENA DEL PILAR

VACA VILLARROEL GLORIA ELIZABETH

**DIRECTOR:** Lic. Jaime W. Toro Rubio

LATACUNGA - ECUADOR



# UNIVERSIDAD TÉCNICA DE COTOPAXI

## INFORME FINAL DEL DIRECTOR DE TESIS

Latacunga, 22 de abril del 2004

Cumpliendo con lo estipulado en el Capítulo IV Atr. 9, literal f) del reglamento del curso preprofesional de la Universidad Técnica de Cotopaxi, informo que el grupo conformado por: Chilingua Luz, Toro Luz, Vaca Gloria; han desarrollado su trabajo de investigación de grado de acuerdo a los planteamientos formulados en el Plan de Tesis.

En virtud de lo antes expuesto considero que el grupo se encuentra habilitado para presentarse al acto de defensa de Tesis: "ANÁLISIS CRÍTICO DEL TRATAMIENTO DEL ÁREA DE CULTURA ESTÉTICA EN EL SÉPTIMO AÑO DE LAS ESCUELAS CENTRALES DE PUJILÍ, AÑO LECTIVO 2003 - 2004".

"POR LA VINCULACIÓN DE LA UNIVERSIDAD CON EL PUEBLO"



Lic. Jaime W. Toro Rubio  
DIRECTOR DE TESIS  
C.I. 050168922-8



DEL CONTENIDO DE LA PRESENTE TESIS SE  
RESPONSABILIZAN LAS AUTORAS

  
LUZ AMADA CHILQUINGA CHILQUINGA

C.I. 05.0044401-3

  
LUZ ELENA DEL PILAR TORO RUBIO

C.I. 050145735-2

  
GLORIA ELIZABETH VACA VILLARROEL

C.I. ...050169517-5

## ***AGRADECIMIENTO***

Queremos expresar al agradecimiento más profundo a quienes forman parte de la Universidad Técnica de Cotopaxi; Institución que nos abrió sus puertas y nos brindó la oportunidad de perfeccionarnos y ampliar nuestro campo profesional con invalorable conocimientos científicos, académicos y humanos en beneficio de la niñez y la colectividad.

En especial a nuestro director de tesis, amigo y consejero Lic. Jaime W. Toro Rubio quién con sus sabios conocimientos supo encaminar con paciencia y dedicación el logro de nuestras metas y objetivos.

Estamos seguras que siempre pondremos muy en alto el nombre y prestigio de nuestra querida institución, en el lugar donde desempeñemos nuestra tarea educativa demostrando con orgullo que nos hemos formado en una entidad cuyos valores fundamentales son la honestidad, justicia y libertad, luchando siempre por conseguir mejores ideas y conducir al hombre a los más altos sitios que el ser humano pueda llegar.

*Las autoras*

## DEDICATORIA

*Las autoras, al haber concluido una etapa importante en nuestras vidas; con mucho cariño dedicamos este esfuerzo a nuestros padres, esposos y en especial a nuestros hijos; para que nuestro esfuerzo y sacrificio sea ejemplo de superación y que siempre recuerden que el hecho de ser madres, esposas e hijas con más obligaciones y responsabilidades no han truncado nuestros sueños; por el contrario el de ser de que nuestro ejemplo sirva para formar sus mentes y su personalidad, ya que ellos siempre nos han alentado para seguir adelante.*

Luz Amada

Luz Elena del Pilar

Gloria Elizabeth

# INDICE

CONTENIDO	pp.
Portada	
Aval del Director	
Autoria	
Agradecimiento	
Dedicatoria	
Proyecto	
Resumen	
Summary	
Índice	
Introducción	1
CAPÍTULO I: EL AREA DE CULTURA ESTÉTICA EN LA REFORMA CURRICULAR DE LA EDUCACIÓN BÁSICA	6
La Educación Básica en el Ecuador	7
La Reforma Curricular de la Educación Básica	8
El Área de Cultura Estética en la Reforma Curricular	11
Las Asignaturas del Área de Cultura Estética	15
Artes Plásticas, para el séptimo año de Educación Básica	20
Artes de la Representación, para el séptimo año de Educación básica	25
CAPÍTULO II: TRATAMIENTO DEL AREA DE CULTURA ESTÉTICA EN LOS SÉPTIMOS AÑOS DE LAS ESCUELAS CENTRALES DE PUJILÍ	33
Las Escuelas Centrales de Pujili	34

El Área de Cultura Estética en las Escuelas Centrales de Pujilí.	39
Criterio de los Docentes del Área de Cultura Estética	41
Criterios de los Estudiantes	58
Criterios de los Padres de Familia	71
Criterio de las Autoridades	83
Análisis del Programa Curricular Institucional	92
Contrastación de Resultados	97
Comprobación de la Hipótesis	100
CAPÍTULO III: PROPUESTA: PROGRAMACIÓN A DESARROLLARSE EN EL ÁREA DE CULTURA ESTÉTICA EN LOS SÉPTIMOS AÑOS DE LAS ESCUELAS CENTRALES DE PUJILÍ.	102
Presentación	103
Justificación	104
Impacto	104
Objetivos	105
Desarrollo de la Planificación	106
Recomendaciones Metodológicas	137
Conclusiones y Recomendaciones	150
Bibliografía	153
Anexos	155



## INTRODUCCIÓN

Frente a la crisis educativa por la que atraviesa nuestro país se propone la Reforma Curricular de la Educación Básica como el soporte más significativo para el mejoramiento de la calidad de la educación, la cual crea nuevas expectativas en los docentes y propone cambios en el proceso de interaprendizaje. Mas, varios han sido los factores para que hasta hoy la Reforma Curricular no se implante adecuadamente.

En nuestro país el Ministerio de Educación y Cultura, en 1996 plantea la Reforma Curricular, considerada una estrategia para el mejoramiento de la calidad de la Educación Básica, en la que se establece que la Educación Básica se compone de los diez primeros años de escolaridad, divide al currículo en áreas, entre las cuales está el Área de Cultura Estética, en el documento inicial de la Reforma curricular se incluyen los fundamentos, estrategias, objetivos, ejes transversales; además propone un cambio de sistema de evaluación.

El Área de Cultura Estética, a la cual no se le ha dado la debida importancia no viene siendo tratada de manera adecuada, existen falencias en el tratamiento de contenidos y desarrollo de destrezas y habilidades. Esta realidad, se refleja en la mayoría de escuelas de nuestro país, las escuelas centrales de Pujilí mantiene dificultades para aplicar la Reforma Curricular en el Área de Cultura Estética; las razones son varias, aquí radica la

**IMPORTANCIA Y ACTUALIDAD** del presente trabajo de investigación, así vemos que desde la misma planificación mezo y macro curricular se le restó importancia, no se está tomando en cuenta los contenidos propuestos por la Reforma, se mantienen las planificaciones de años atrás en las cuales se proponen la realización de algunos trabajos de actividades prácticas, no se han incorporado las artes de la representación y las artes plásticas en su totalidad, tampoco se están empleando nuevas estrategias metodológicas.

Es nuestro propósito realizar un análisis del tratamiento de los contenidos del Área de Cultura Estética en los séptimos años de las escuelas centrales de Pujilí con el fin de contribuir al mejoramiento académico de dichos establecimientos educativos.

**EL PROBLEMA DE ESTA INVESTIGACIÓN** se encamina a identificar *¿Cómo se está aplicando la Reforma Curricular para el tratamiento del Área de Cultura Estética en el séptimo año de las Escuelas Centrales de Pujilí?*. Estudios preliminares permitieron conocer que no se le da la debida importancia al Área de Cultura Estética, lo que se refleja en su planificación y tratamiento.

El **OBJETO DE LA INVESTIGACIÓN** está definido como el Área de Cultura Estética de las Escuelas Centrales de Pujilí.

Los objetivos de nuestra investigación han quedado enunciados de la siguiente manera:

**OBJETIVO GENERAL:** Establecer las fortalezas y debilidades en el tratamiento del Área de Cultura Estética en los séptimos años de las Escuelas Centrales del Cantón Pujilí y su relación con lo determinado en la Reforma Curricular.

Los **OBJETIVOS ESPECÍFICOS** son:

1. Identificar los contenidos y estrategias propuestas por la Reforma curricular para el tratamiento del Área de Cultura Estética.
2. Determinar los contenidos, destrezas y estrategias que se están desarrollando en el Área de Cultura Estética en los séptimos años de las escuelas centrales de Pujilí y comparar con los que propone la Reforma Curricular.
3. Elaborar la programación a desarrollarse en el Área de Cultura Estética en los séptimos años de las escuelas centrales de Pujilí.

Como eje organizador del trabajo de planteó la siguiente **HIPÓTESIS:** El limitado conocimiento de los contenidos, destrezas y estrategias metodológicas propuestos en la Reforma Curricular para el área de Cultura Estética y la desactualización de los planes y programas limitan su tratamiento en los séptimos años de las Escuelas Centrales del Cantón Pujilí.

Al proponernos realizar una investigación, con el diseño No Experimental, Transeccional – Descriptivo, el estudio se desarrolló apoyados en el

procedimiento metodológico de los **MÉTODOS: CIENTÍFICO, DIALÉCTICO Y DESCRIPTIVO**. Para la presente investigación recurrimos a la Estadística Descriptiva para el tratamiento de los datos de la investigación de campo.

La lectura científica, la encuesta, la entrevista y el análisis documental son las **TÉCNICAS DE INVESTIGACIÓN** que facilitan recopilar la información para alcanzar los objetivos, verificar la hipótesis y realizar conclusiones.

Para alcanzar los objetivos propuestos se abordan en el trabajo investigativo las siguientes **TAREAS**:

- Búsqueda de Bibliografía actualizada
- Revisión de la Literatura pertinente
- Análisis de la información sobre Educación Básica, Reforma Curricular, el Área de Cultura Estética, Planificación.
- *Identificar los recursos con que cuentan las Escuelas Centrales de Pujilí para el tratamiento del Área de Cultura Estética.*
- Analizar los criterios de: Autoridades, docentes, estudiantes y padres de familia con relación al tratamiento del Área de Cultura Estética.
- Determinar los contenidos de la Planificación del Área de Cultura Estética.
- *Redactar la propuesta de Planificación del Área de Cultura Estética en los séptimos años, como un aporte a mejorar su tratamiento.*

Los **CONTENIDOS** de la Tesis se estructuran en tres capítulos. El **Capítulo I** contiene la recopilación de información bibliográfica que permita tener la Fundamentación Teórica del problema de investigación.

Se continúa con la investigación de campo, en el **Capítulo II**, para recoger criterios de los actores, para lo cual se estableció como población a ser investigada las autoridades, docentes, estudiantes y padres de familia de las escuelas investigadas.

En su parte final la tesis, el **Capítulo III** presenta una propuesta de Programa a Desarrollarse en los séptimos años del Área de Cultura Estética.

Las **LIMITACIONES** del trabajo realizado se presentaron al tratar de obtener la Planificación Curricular y tener la colaboración oportuna de todas las autoridades, otra limitante es la poca información que contiene la Reforma Curricular respecto al tratamientos de Artes de la Representación que es una de las asignaturas del Área de Cultura Estética.



## CAPÍTULO I

### EL AREA DE CULTURA ESTÉTICA EN LA REFORMA CURRICULAR DE LA EDUCACIÓN BÁSICA

El Capítulo contiene información, obtenida mediante recopilación bibliográfica, que permite conocer la propuesta de la Reforma Curricular para el tratamiento del Área de Cultura Estética. Para su comprensión se ha organizado de la siguiente manera:

- ♦ La Educación Básica en el Ecuador
- ♦ La Reforma Curricular de la Educación Básica
- ♦ El Área de Cultura Estética en la Reforma Curricular
- ♦ Las Asignaturas del Área de Cultura Estética
- ♦ *Artes Plásticas, para el séptimo año de Educación Básica*
- ♦ *Artes de la Representación, para el séptimo año de Educación Básica.*

## 1.1 LA EDUCACIÓN BÁSICA EN EL ECUADOR

Nuestro país no dispone de un verdadero sistema educativo que acoja una pedagogía socializante que atienda a las necesidades e interés de los grupos populares.

LEIVA, Francisco sostiene "... encontramos que la pedagogía contemporánea ecuatoriana –en tanto es la ciencia de la educación ecuatoriana, aunque no exista como documento en ninguna parte- tiene estas características: es conservadora, alienante, domesticadora, tradicional, extranjerizante, inconsciente y en muchos de los casos, anticientífica ". (1999 pp. 106).

La Educación Básica en nuestro país se ha implantado sin una base legal, hasta hoy no consta en la Ley de Educación: En la Ley orgánica de la Educación actualizada a julio 2002 indica en el Art. 7 indica:

"La Educación regular comprende los siguientes niveles :

- a. Primario
- b. Preprimario
- c. Medio" (2000, Art. 7)

La Educación Básica en el Ecuador comprende los diez primeros años en educación regular, para lo cual se ha implantado la Reforma Curricular, la educación ecuatoriana se imparte a través de sectores públicos y privados es laica y gratuita en todos sus años y es garantizada por el Estado.

### 1.1.1 OBJETIVOS GENERALES DE LA EDUCACIÓN BÁSICA

La educación básica ecuatoriana se compromete a ofrecer las condiciones más apropiadas para que los jóvenes, al finalizar este nivel de educación logren el siguiente perfil:

Conciencia clara y profunda de ser humano, en el marco del reconocimiento de la diversidad cultural, a través de la música, las artes plásticas, las artes de la representación danza y teatro.

Desarrollo de la inteligencia nivel de pensamiento práctico y teórico.

Capaces de comunicarse empleando adecuadamente los lenguajes: musical, plástico y corporal dramático.

Confrontar a los hechos, desde diferentes perspectivas desarrollando la capacidad de aprender con personalidad autónoma y solidaria con su entorno cultural, social, y natural con ideas positivas de sí mismo.

Con actitudes positivas frente al trabajo y a veces frente al tiempo libre.

## 1.2 LA REFORMA CURRICULAR EN LA EDUCACIÓN BÁSICA

La Reforma Curricular nace en el año de 1994 con la publicación de la Matriz Base.

Según la Reforma Curricular "La educación es el mejor medio para desarrollar la inteligencia, permite la apropiación de la tecnología, la comprensión y redescubrimiento de la ciencia, la valoración, de la cultura, la toma de conciencia de las capacidades personales y el desarrollo de la creatividad" (1996, pp 5,6).

La Reforma Curricular es un reordenamiento de propósitos, contenidos, secuencias, metodologías recursos y sistemas de evaluación que pretende cambiar el enciclopedismo por el desarrollo de la inteligencia y el pensamiento; la memoria por comprensión; la disciplina férrea por la autonomía y la creatividad, y la falta de moralidad individual y social por una educación en valores, que lleve a cada ecuatoriano a comprometerse con el país y sus objetivos permanentes.

La Reforma Curricular de la Educación Básica es epicentro de la modernización del Sistema Educativo Ecuatoriano. Tiene fundamentos educativos sociológicos y antropológicos.

Para el M.E.C. "La educación Básica constará de tres ciclos: Nocional, Conceptual y Formal y comprenderá diez años de escolaridad: desde los cuatro años de edad hasta los catorce años; por lo tanto incluye el actual nivel pre-escolar, el nivel primario de seis grados y el ciclo básico de tres cursos. Dos años corresponde al ciclo Nocional, cinco para el Ciclo Conceptual y tres para el Ciclo Formal" (1994, pp. 7).

Con la reforma se elimina los términos pre-escolar, primaria y ciclo básico; y, comenzaremos a hablar y trabajar en un nuevo sistema de Educación Básica de diez años, que será obligatoria.

La reforma es un proceso permanente de diseño y desarrollo curricular que abarca nueve áreas:

Lenguaje y Comunicación,  
Matemática,  
Entorno Natural y Social.  
Ciencias Naturales,  
Estudios sociales,  
Cultura estética.  
Cultura Física.  
Lengua Extranjera y,  
Optativa (Valores)

De cada una de ellas existe una Matriz Básica (con propósitos, contenidos y secuencia) y una Matriz Didáctica (con estrategias metodológicas, recursos y evaluación).

El M.E.C, determina "Tres ejes transversales Educación en la Didáctica de Valores, Interculturalidad y Educación Ambiental. En los últimos tiempos se incorporó el eje Equidad de Género..." (1998, pp.50).

Consideremos que los ejes transversales sean le complemento de educación integral orientador los desafíos del siglo XXI.

Para el M.E.C, "... La Reforma Curricular reafirma el principio que los docentes son profesionales de la educación, y por lo tanto tienen la libertad de elegir la corriente pedagógica que mejor responda a sus requerimientos y condiciones ..." (1998, pp.50).

Los docentes tenemos la potestad de seleccionar e incorporar a nuestro plan de estudios, destrezas y metodología que correspondan a las condiciones socio-culturales.



### 1.3 EL ÁREA DE CULTURA ESTÉTICA EN LA REFORMA CURRICULAR.

Es importante reconocer que el objetivo principal de la Cultura Estética no es formar artistas sino mas bien el de preparar seres aptos para la música, las artes plásticas y las artes de representación, además representar una contribución fundamental en la formación de la personalidad del niño y del joven, estimula y eleva la sensibilidad del estudiante, favorece el desarrollo general de sus facultades, enriquece su acervo cultural, expresan y dan significado a muchas inquietudes de su mundo interior.

DINAMEP, sostiene que "La Cultura Estética le ofrece al educando formar la expresión, comunicación y canalización emocional de gran importancia que adicionalmente inciden en el desarrollo de la inteligencia y los procesos de socialización" (2000 pp.232).

Consideramos que la Cultura Estética fortalece y desarrolla las habilidades y destrezas que le permitan al niño definir su personalidad e integrarse a un proceso de socialización.

Esta importante área trata de proveer a los estudiantes de espacios de experimentación que les permita crear y recrear por medio de los lenguajes y disciplinas artísticas su propia vida contribuyendo al enriquecimiento material y espiritual.



### 1.3.1 CONSIDERACIONES GENERALES

Considerando que la propuesta curricular responde a un enfoque integral y globalizado centrado en el niño y orientado al desarrollo de capacidades, habilidades, destrezas y actitudes, resulta necesario observar las siguientes recomendaciones:

Generar y aprovechar situaciones significativas como espacios creativos para impulsar el desarrollo de las capacidades y destrezas dentro de un enfoque lúdico.

Considerar la actividad lúdica como metodología general básica para el desarrollo de las capacidades de conocer, descubrir y crear que contribuyan a lograr el perfil de desarrollo del niño y joven.

El enfoque de globalización permite al educador comprender y respetar la integridad con que el niño aprende, sin necesariamente separa por áreas sus nuevas experiencias y conocimientos. El educador podrá utilizarla estructura de ejes en bloques de experiencias solo para la planificación y organización del trabajo.

Las experiencias directas serán las fuentes de conocimiento y descubrimiento con planeación y participación conjunta de niños, maestros y padres de familia.

La propuesta curricular se viabilizará en el aula mediante la elaboración de un proyecto institucional que adapte el currículo a las situaciones particulares de centro. Este proyecto institucional debe ser compartido por los padres de familia y comunidad.

Debe incorporarse a las metodologías de trabajo el aprendizaje desde los errores que posibilite al estudiante y al maestro un manejo flexible y positivos de las situaciones de aprendizaje.

Integrar a los padres de familia en el proceso educativo aprovechando sus experiencias ocupaciones y habilidades para que las compartan con los estudiantes. Esta participación de la familia debe ser concebida dentro de la planificación curricular y no solamente como actividades extracurriculares.

Participación de la familia y la escuela en la preparación del estudiante para el uso y disfrute selectivo de los medios de comunicación.

Tomar el perfil de desarrollo del estudiante como referente básico para la evaluación inicial, formativos de procesos y terminal.

Valorar los trabajos de los estudiantes en forma sistemática, y posibilitar su participación; auto-evaluando sus propios trabajos y los de sus compañeros.

Periódicamente mantener exposiciones de artes plásticas, presentaciones de música, teatro y danza trabajados por los estudiantes para promover el desarrollo progresivo de criterios y opiniones sobre sí mismo y sobre los demás. Todas las actividades que se realicen deben tener una finalidad definida previamente, la que los estudiantes deben conocerla.

### **1.3.2 OBJETIVOS DE LA CULTURA ESTÉTICA**

La Cultura Estética en la Educación básica Ecuatoriana se compromete a lograr en los estudiantes:

#### **OBJETIVOS GENERALES:**

Desarrollar el conocimiento la sensibilidad y la inteligencia a nivel del pensamiento estético, creativo, técnico y práctico

Capacitar en su aprendizaje confrontando desde diferentes perspectivas los hechos artríticos del entorno socio-cultural y natural, construyendo una personalidad autónoma y solidaria.

Crea un conocimiento claro de los valores humanos y los propios de la sociedad ecuatoriana, cuya identidad se sustenta en su diversidad cultural y geográfica.

Lograr que la construcción del aprendizaje este sustentado en la tridimensionalidad de los contenidos sobre la base de un modelo pedagógico científicamente propuesto.

Desarrollar actitudes positivas frente al trabajo y el uso del tiempo libre.

## OBJETIVOS ESPECÍFICOS:

Conocer comprender y respetar la diversidad cultural que se expresa en la música, las artes plásticas y las artes de la representación (danza y teatro).

Ubicar histórica y regionalmente las expresiones de la cultura y los lenguajes de la arte, que son parte de ésta, proyectándolos a futuro.

Desarrollar conocimientos, habilidades, destrezas y capacidades inherentes a los lenguajes de música, la plástica y las artes de la representación.

Desarrollar la creatividad artística y la capacidad de apreciación e interpretación de la estética.

Desarrollar la capacidad de comunicación, individual y grupal, mediante el uso de los lenguajes musical, plástico, y de las artes de la representación (danza y teatro).

Fomentar y difundir el arte y sus expresiones individuales y colectivas.

Descubrir vocaciones para el estudio profesional de las artes.

Conocer las Culturas, Etnias y Nacionalidades del Ecuador para concienciar su identidad.

## 1.4 LAS ASIGNATURAS DEL AREA DE CULTURA ESTÉTICA

Es importante señalar que el ser social ecuatoriano debe ser capaz de entender y asumir que nuestro país es pluriétnico y multicultural y que a través éste conocimiento que lo debe obtener por intermedio de la cultura estética, desarrollar una ética social solidaria que busque la unidad en la diversidad, como uno de los mecanismos más adecuados para lograr la integración de la nación ecuatoriana y una visión clara de desarrollo.



El ser humano aprende a través de sus sentimientos, los que le ponen en interrelación con el medio. Por lo tanto, el desarrollo de la sensibilidad perceptiva es un aspecto importante en el proceso educativo. Desarrollar la capacidad de percepción de los sentidos promedios sutiles como las artes plásticas y la música, supone aplicara su receptividad y contribuir como medio para enriquecer el poder de interpretación.

En la Educación Básica los estuantes deben comenzar a aprovechar:

La Música y la Literatura que corresponden a las artes temporales fonéticas. Las Artes Mixtas o representativas danza y teatro. Las Artes Plásticas que se desarrollan en el espacio y comprenden pintura, escultura, artes gráficas, cerámica, diseño y decoración. Es importante que los alumnos se inicien en el análisis y reflexión no solo con la relación de las manifestaciones artísticas de su medio sino también en torno a los diferentes estilos propuestos por otros pueblos. Y culturas.

Según el M.E.C, "La Cultura Estética en la educación básica comprende tres componentes que pertenecen al curriculum debido a su valor intrínstico que son básicos para educación de calidad de todos los estudiantes..." (2000 pp.5, 6). La Cultura Estética comprende la música, artes plásticas y artes de representación cuyo estudio estimula la sensibilidad estética y promueve el crecimiento afectivo, exalta el espíritu humano.

CHANCUSI, A y TORO, J. consideran que "A pesar de la importancia que significa esta área en la formación integral del educando, las políticas educativas; así como los documentos de reforma curricular no han otorgado el mismo grado de atención

que al resto de áreas Educación Básica. Así lo demuestra la escala de información de contenidos y mitología existente para el área. A esto se suma el poco interés investigativo para el mejor aprovechamiento de los recursos existentes en su entorno natural social." (1998, pp. 18).

El área de cultura estética permite apreciar los lenguajes artísticos y su importancia en la formación del alumno facilitando la aplicación de sus estrategias metodológicas activas, participativas, adecuadas y actualizadas para valorar y fortalecer las identidades culturales.

Pese a su importancia en el desarrollo de habilidades y destrezas el M.E.C restringe su tratamiento y no le otorga prioridad al igual que las otras áreas. Mas en la práctica la expresión musical se desarrolla como una asignatura aparte debiendo existir un profesor especial de dicha área.

#### **1.4.1 RECOMENDACIONES PARA EL APRENDIZAJE INICIAL DE LAS ARTES.**

Utilizar las mejores muestras artísticas que sean posible dentro de las posibilidades del medio de cada escuela o ambiente.

Proporcionar el trabajo grupal para el análisis crítico de contenidos y el desarrollo de destrezas.

Utilizar unidades de instrucción que le permitan al alumno gozar de lo que se trata y le orienta hacia el descubrimiento de nuevos contenidos.

Mostrar el respeto y aprecio por las interpretaciones y creaciones artísticas de cada estudiante con el fin de incrementar la identidad personal hacia otros y a las culturas nacionales en perspectiva de una cultura global.

El aprendizaje y la apreciación de las artes serán más participativos si se trabaja con material concreto y otros recursos didácticos que no se concentren en el estudio de la teoría o historia, sino en la práctica.

Garantizar la necesaria coordinación entre los primeros años de la educación básica (pre- escolar y primer grado).

Coordinar con la comunidad acciones que conduzcan al respeto y apoyo necesario para fortalecer el proceso de aprendizaje y apreciación de las artes.

Garantizar que los maestros de educación básica, responsables de esta área sean profesionales de la más alta calidad.

Si se tiene oportunidad de trabajar con un maestro especializado en una de las áreas artísticas, el docente de aula debe acompañar a sus estudiantes, permanecer con ellos durante el mayor tiempo posible y número de clases.

La permanencia del docente en el aula será con el motivo principal de asegurar la buena conducta de los estudiantes, así como motivar a sus alumnos con su ejemplo el interés y aprecio mostrado por su asistencia a la clase.

Establecida esta relación, será posible que el utilice parte del tiempo en la clase para sus otras actividades diarias, como la planificación de materias, la calificación de exámenes y tareas que sean necesarias.

#### **1.4.2 RECOMENDACIONES PARA LA SELECCIÓN DE TEXTOS DEL ÁREA DE CULTURA ESTÉTICA.**

Con relación a los textos a ser utilizados en el Área de Cultura Estética. el Ministerio de Educación y Cultura en la obra "Planes y Programas de Estudio para el Área de Cultura Estética de la Reforma Curricular de la Educación Básica", indica:

"Escoger textos de excelente calidad conceptual y formal, claros sencillos y exactos, creativos, sin deficiencias de imágenes adecuadas a las expectativas de los alumnos.



Variar los materiales artísticos área responder a las diferencias individuales y grupales (intereses, experiencias, etc.)

Graduar el uso del material artístico y los correspondientes textos de las diversas materias de acuerdo con las competencias artísticas, musicales y lingüísticas, en el año de Educación Básica que crucen los alumnos.

Controlar la complejidad de la estructura artística para el alumno un nivel adecuado de dificultad, los textos no deben resultar demasiado fáciles ni demasiado complejos.

Ofrecer a los alumnos diversos materiales que ilustren las riquezas artísticas de la diferentes culturas del Ecuador y de otros países.

Preferir textos de lectura de las diferentes artes que traten los valores seleccionados en la Reforma de la Educación Ecuatoriana como prioritarios en la práctica de valores; identidad, honestidad, solidaridad, libertad, responsabilidad, respeto, criticidad, calidez afectiva y amor.

Priorizar los textos de las diferentes artes que promuevan la reflexión sobre temas de educación ambiental: conocimiento, respeto, valoración y defensa del medio ambiente.

Evitar textos inherentes al área de cultura estética, cuyo contenido revele cualquier forma de discrimen ( de raza, sexo, religión).

Crear ambientes adecuados de música, artes plásticas y artes de la representación que favorezcan momentos diarios puramente recreativos descanso y apreciación de las artes, sin necesidad de tener un fin didáctico más explícito: como biblioteca de aula, cabinas de audición, rincones de video, etc.

Aprovechar los instrumentos musicales y materiales artísticos disponibles en le medio, igual que la participación de personas de la comunidad u organizaciones pertinentes.

Utilizar como recursos materiales didácticos las experiencias comunicativas de la vida cotidiana a través de la música, las artes plásticas de la representación, como por ejemplo: conciertos, recitales, exposiciones de arte, ferias artesanales, grabaciones, programas de radio y televisión teatro, danza y el Internet entre otros.

Promover la expresión de los alumnos por medio de diferentes lenguajes como dibujo, pintura, escultura, artes manuales. Canto, diversos instrumentos del contexto improvisación. En las presentaciones de estos se pueden incluir dramatizaciones, danza, títeres, gestos, modelado, tiras cómicas, etc". (1997, pp. 22, 23).

Como los recursos de toda escuela nunca alcanzan para obtener los materiales que se desean para cada materia debe quedar claramente establecido la necesidad de tener buenos materiales, instrumentos y recursos para la enseñanza del área de Cultura Estética son igual de importantes y prioritarios a las necesidades que enfrentan la enseñanza de otras materias, igualmente sus beneficios no puede ser considerados como estudios de segunda y tercera categoría.

Por eso se recomienda adquirir y utilizar en forma colectiva las materiales de trabajo, para garantizar su calidad, bajo costo, efectividad y evitar así entre los alumnos vivencias negativas que se generan por las diferencias de calidad de materiales. No obstante, particularmente en casos extremos, se debe aprovechar los materiales del medio para ejecutar la educación musical, artes plásticas y las artes de la representación. Se podrá elaborar material didáctico con la participación de los alumnos, sus padres y la comunidad en la cual se encuentran.

### **1.5 ARTES PLÁSTICAS PARA EL SÉPTIMO AÑO DE EDUCACIÓN BÁSICA.**

Las Arte Plástica es un medio de expresión por el cual el niño pone de manifiesto su individualidad, define sus experiencias dando a conocer su forma de adaptarse al mundo y a la vida.

La expresión plástica contribuye fundamentalmente en, la formación de la personalidad del individuo.

Según los Planes y Programas de cultura Estética del MEC, las artes plásticas permiten "...crear y recrear por medio de los lenguajes y disciplinas artísticas su propia vida y la de su mundo, contribuyendo a su enriquecimiento material y espiritual creando individuos sensibles e inteligentes con una alta capacidad de comprensión capaces de enfrentar la compleja realidad del mundo actual" (2000, pp. 6).

Siendo la expresión plástica una manifestación humana es obvio entender que necesariamente será un elemento que permita socializar a los niños, ya que justamente el niño se expresa basándose en las experiencias que va obteniendo de la convivencia con los demás, sean estos adultos o niños, además expresa las situaciones que se dan en su contorno, expresando por lo tanto en sus trabajos la cultura de su lugar.

### 1.5.1 OBJETIVOS DE LAS ARTES PLÁSTICAS

- Desarrollar el conocimiento y la comprensión de los elementos artísticos de expresión: punto, línea, mancha, volumen, contraste, textura, dimensión, fondo, forma y color.
- Desarrollar habilidades y destrezas en el uso de los diversos materiales y técnicas artísticas: dibujo, pintura, modelado, grabado y estampado, convirtiéndolas en estrategias de trabajo para el mejoramiento de la calidad de vida.



- Desarrollar un repertorio extenso de experiencias artísticas, para incentivar la creatividad y su aplicación en la producción de obras de arte y artesanías de acuerdo al medio geográfico.
- Incentivar al público su inclinación hacia las artes plásticas.
- Descubrir y aprovechar talentos y vocaciones para estudios profesionales de las artes plásticas.
- Incentivar el desarrollo de tecnologías para la producción de materiales e insumos de bajo costo.

### **1.5.2 CONTENIDOS DE LAS ARTES PLÁSTICAS PARA EL SÉPTIMO AÑO DE EDUCACIÓN BÁSICA**

- ✓ Dibujo: efectos de luz y sombra en formas simples, compuestas, naturales y abstractas.
- ✓ Encuadre de perímetro de la figura: práctica en flores y frutas.
- ✓ Comics: dibujo y pintura de pasajes de cuentos.
- ✓ Collage: mosaico en composición con piedras, semillas, pedazos de papel y otros.
- ✓ Color: armonía de análogos. Técnicas: témpera y acuarela. Aplicación en dibujo imaginativo.
- ✓ Modelado: forma en relieves en la técnica de plancha.

### 1.5.3 DESTREZAS ESPECÍFICAS A DESARROLLARSE EN ARTES PLÁSTICAS EN EL SÉPTIMO AÑO DE EDUCACIÓN BÁSICA

Valoración del trabajo propio y de los demás

Manipulación de los materiales en forma lúdica con fines expresivos y creativos.

Utilización de materiales adecuados para las artes plásticas

Identificación de objetos en figuras geométricas y figuras geométricas en objetos

Realización de obras en artes plásticas en grupos.

Comparación de modelos, objetos, fenómenos

Preparación de características de objetos a través de los sentidos.

Identificación de elementos implícitos en arte: punto línea, mancha, textura, forma, y otros.

Utilización de la terminología del lenguaje plástico, con propiedad.

Desarrollo y ejecución de técnicas adecuadas

Manifestación de opiniones sobre la obra artística

Representación de hechos reales o imaginarios.

Observación y representación gráfica del entorno natural y social.

Utilización de su cuerpo como instrumento de cambio representación y comunicación gráfica.

Relación de conocimientos teóricos con el hacer artístico.

Consulta de diccionarios, revistas, periódicos, libros, enciclopedias o videos de artes plásticas.

Relación de obras con situaciones geográficas, históricas y otras.

Descripción de una obra de arte con sus propias palabras.

Relación de la arte plástico con obras artísticas del mismo período.

Apreciación de los valores estéticos del punto, la línea y la mancha en una creación plástica.

Lectura y elaboración de gráficos y representación en "comics" (historias ilustradas).

Manejo de la composición en trabajo de arte plástico

Descripción de la realidad y fantasía en la obra.

Manejo de colores armónicos en trabajos de arte plástico.

Valoración de la tradición artística nacional e intercultural.

Selección y aplicación de técnicas de arte adecuadas.

Conocimiento, relación y dominio, en forma creciente de técnicas, materiales y herramientas.

#### 1.5.4 CRITERIOS DE EVALUACIÓN

1. La evaluación está orientada hacia las capacidades están dimensionadas en lo conceptual, procedimental y actitudinal, dando especial énfasis a la evaluación cualitativa y la práctica de la autoevaluación, coevaluación y heteroevaluación.
2. La evaluación proporciona la información sobre el proceso que sigue el alumno en su aprendizaje, a fin de lograr determinar los avances que se consigue, las dificultades que se encuentran y los apoyos que se necesitan para enriquecer el proceso.
3. La evaluación estará encaminada a la aplicación de procesos didácticos basados en el diseño curricular.
4. Evaluar los resultados de la aplicación de técnicas participativas en razón de que ellos concretan el trabajo y el logro de los aprendizajes.
5. Aplicar las evaluaciones inicial, formativa, sumativa con sus respectivos elementos.
6. Utilizar instrumentos claros y precisos de evaluación que no admitan subjetividades.
7. Las evaluaciones, entre otros aspectos, deben valorar conocimientos, habilidades, destrezas, capacidades y actitudes del alumno.

8. Las tareas deben fomentar la creatividad del estudiante y no ser trabajos de memorización.
9. Evitar tareas excesivas dentro y fuera del aula.

El M.E.C. recomienda "Que la evaluación de los trabajos de Expresión plástica se realicen en forma cuantitativa y cualitativa, tomando en cuenta los siguientes aspectos:

1. Creatividad
2. Habilidades y destrezas
3. Diseño
4. Color
5. Composición
6. Acabado
7. Comportamiento y actitud
8. Aplicación funcional y significativa de los trabajos
9. Cooperación individual y grupal
10. Formato y mantenimiento del acervo cultural local provincial y nacional". (2002, pp. 25)

## **1.6 ARTES DE LA REPRESENTACIÓN PARA EL SÉPTIMO AÑO DE EDUCACIÓN BÁSICA.**

Las artes de la representación aparecen como respuesta a la necesidad de humanizar la educación pues los avances tecnológicos han transformado la sociedad mediante el automatismo y el robotismo; como una alternativa para crear habilidades y orientar capacidades, satisfacer gustos y crear opiniones, las artes de la Representación atienden a estas expectativas.

El M.E.C, refiriéndose a las Artes de la Representación, manifiesta, "...son una forma de comunicación orientada a lograr la imitación de hechos de la vida real, imaginaria por ser un arte de acción y movimiento, necesita del cuerpo humano y exige la facilidad para desplazarse con una expresión y sentimientos determinados.

No debe ser entendido como un aprendizaje aislado en los fundamentos de formación docente". (2002 pp. 148).

Las artes de representación constituyen una forma de comunicación y expresión de actitudes a través de movimientos corporales coordinados y rítmicos.

Por medio del teatro y la danza se manifiesta la creatividad sensorial, corporal y lúdica.

### 1.6.3 OBJETIVOS DE LAS ARTES DE LA REPRESENTACIÓN

- ✓ Aprovechar, utilizar y coordinar los recursos que nos ofrecen las otras áreas de estudio por la formulación de unidades integrales y relevantes de las experiencias escolares del estudiante.
- ✓ Crear placer en el ejercicio del teatro, la danza y otras expresiones desarrolladas fundamentalmente a partir del lenguaje corporal.
- ✓ Desarrollar las formas expresivas de manera lúdica a partir de emociones, vivencias y sentimientos.



- ✓ Coadyuvar a la sensibilización de los estudiantes frente a las artes.
- ✓ Desarrollar habilidades y destrezas que permitan la ejecución de la danza y el teatro; no solamente como una forma de espectáculo, sino como un medio de crecimiento personal y auto-estima.
- ✓ Desarrollar la creación de público para las artes escénicas.
- ✓ Descubrir perfiles vocacionales par la formación profesional en las artes de la representación.

#### 1.6.4 CONTENIDOS GENERALES DE LAS ARTES DE LA REPRESENTACIÓN

- ✧ Experiencias sensoriales (Ver, oír, tocar, oler, saborear).
- ✧ Expresión corporal.
- ✧ Expresión lúdica
- ✧ Expresión oral y representativa.

#### 1.6.5 CONTENIDOS DE ARTES DE LA REPRESENTACIÓN DEL SÉPTIMO AÑO DE EDUCACIÓN BÁSICA

##### **Expresión Corporal:**

Conciencia y control corporal: perfeccionamiento del movimiento y manejo de los segmentos corporales; fuerza y control.

Conciencia muscular y su control.

El cuerpo sobre la base de la columna vertebral, cadera y pelvis: ejercicios de asociación, disociación coordinación, secuencia, simetría, equilibrio, fuerza y movimientos.

Locomoción individual y grupal.

### **Expresión Lúdica:**

- Inicios del conocimiento de las técnicas de la danza y/o del teatro.
- Práctica escénica: representación de obras de teatro y/o danza.

### **Expresión Oral y Representativa**

- Respiración y emisión del sonido: pronunciación y dicción.
- Imagen y gesto.

### **1.6.6 DESTREZAS ESPECÍFICAS DE ARTES DE LA REPRESENTACIÓN DEL SÉPTIMO AÑO DE EDUCACIÓN BÁSICA:**

Con relación a las destrezas específicas de Artes de la Representación en el Área de Cultura Estética, el Ministerio de Educación y Cultura en la obra "Planes y Programas de Estudio para el Área de Cultura Estética de la Reforma Curricular de la Educación Básica", indica:

"Manifestación de las opiniones sobre obras de artes de la representación.  
Percepción de la características de los objetos por medio de los sentidos.  
Comparación de los modelos, objetos, fenómenos, acontecimientos, eventos y otros.

Identificación de elementos explícitos de artes de la representación.

Uso de la terminología del lenguaje de artes de la representación con propiedad, según su edad y desarrollo escolar.

Realización en forma natural y espontánea movimientos y desplazamientos en espacios abiertos y registrados.

Reconocimiento de su propio cuerpo, el de otros y su relación con los objetos en el espacio.

Desarrollo de las relaciones témporo-espacial, según su edad. cronológica.

Descripción con sus propias palabras obras de artes de la representación.

Aplicación de instrumentos para la realización de procesos artísticos.



Reconocimiento y diferenciación del movimiento y desplazamiento del cuerpo y sus partes.

Emisión e imitación de sonidos, palabras, frases, párrafos y textos simples en forma espontánea, clara y apropiada.

Interpretación, entretenimiento y persuasión por medio de la gestualidad.

Percepción, identificación, discriminación y medio de formas y texturas

Interpretación, creación y producción de dramatizaciones y representaciones de acuerdo a su edad cronológica.

Selección, jerarquización y uso conveniente de gestos, movimientos, textos, emociones y sentimientos.

Imitación y emisión de sonidos naturales y artificiales.

Argumentación con su propio lenguaje corporal situaciones, emociones y sentimientos.

Desarrollo y ejecución de técnicas adecuadas.

Asociación de conocimientos teóricos con el hacer artístico.

Uso apropiado de diccionarios, revistas, libros, enciclopedias o videos de artes de la representación.

Asociación de obras con situaciones geográficas, históricas y otras.

Aplicación de técnicas sencillas

Relación con obras del mismo período de otros componentes.

Elaboración de información a partir de textos, tablas o gráficas.

Afinación de sus sentidos como otra forma de lenguaje.

Coordinación del movimiento en el lugar y con desplazamiento.

Emisión de opiniones y juicios de valor con desplazamiento.

Emisión de opiniones y juicios de valor sobre la obra artística.

Aplicación y perfeccionamiento de la técnica de la respiración". (1997, pp. 39, 40).

Las Artes de la Representación permiten al niño desarrollar destrezas que más allá de potenciar expresiones artísticas, le permite desenvolverse de mejor manera en su entorno social.

### **1.6.7 RECOMENDACIONES PARA LA EVALUACIÓN DEL APRENDIZAJE.**

El M.E.C. propone las siguientes recomendaciones para la evaluación del aprendizaje:

“Utilizar nuevas formas de evaluación considerando los dominios afectivo y psicomotriz.

Las evaluaciones, entre otros aspectos, deben medir conocimientos, destrezas, habilidades y actitudes del alumno.

Las tareas deben fomentar la creatividad del estudiante y no ser trabajos de memorización.

Evitar tareas excesivas dentro y fuera del aula”. (1997, pp. 24, 25)

La evaluación en las Artes de la Representación debe tomar en cuenta las propuestas de la Reforma Curricular para acabar con lo tradicional y no seguir midiendo el memorismo, poniendo énfasis en el desarrollo de la creatividad.

### **1.6.8 RECOMENDACIONES PARA LOS RECURSOS DIDÁCTICOS**

El M.E.C. para la elaboración de los Recursos Didácticos recomienda:

“Elaboración de Guías Didácticas para el área de Cultura Estética que considerando en el Ecuador como un país multiétnico y pluricultural; el material didáctico se referirá al as diferentes culturas locales, nacionales, regionales y en perspectiva de la cultura global.

Conocedores de que el Ecuador no tiene los recursos necesarios para elaborar la colección de materiales que permitan fomentar este estudio, el Ministerio de Educación y Cultura debe asumir esa responsabilidad.

Establecer Centros de Recursos Básicos para todas áreas, y especialmente para la música, artes plásticas y artes de la representación existentes en cada provincia, con documentaciones, textos ejemplares, métodos, instrumentos, grabaciones de música, videos, canciones, slides, láminas, ejemplos artísticos típicos, y otros materiales que se pueden presentar a escuelas y maestros, del área.

Establecer convenios entre el Ministerio de Educación y Cultura y gobernaciones, municipios, consejos provinciales. Casa de la Cultura, editoriales, bibliotecas públicas y particulares como también organismos no gubernamentales, para facilitar la adquisición y el uso de materiales mencionados". (1997, pp. 25).

Según CAREAGAS, Isabel, "El recurso didáctico es en la enseñanza, el nexo entre las palabras y la realidad. También puede definirse como cualquier instrumento o material impreso, usado por el maestro para ayudar a lograr objetivos de aprendizaje determinados de antemano. Lo ideal sería que todo aprendizaje se llevase a cabo dentro de una situación real de vida. No siendo esto posible, el material didáctico debe sustituir a la realidad, representándola de la mejor forma posible, de modo que facilite su objetivación por parte del alumno". (1997, pp. 45).

Los recursos didácticos constituyen la organización de medios o materiales que intervienen en el proceso de enseñanza-aprendizaje, con el propósito de facilitar a corto y mediano plazo, el desarrollo y adquisición de habilidades, destrezas cognoscitivas, psicomotoras y actitudinales en los alumnos adquiriendo de esta manera aprendizajes significativos.

Los recursos didácticos son tan importantes dentro del aula y fuera de ella, así como lo son los objetivos, destrezas, contenidos, estrategias.



Los recursos didácticos no deben estar al servicio exclusivo del maestro para la transmisión de los conocimientos, sino que debe estar al servicio del alumno, porque es él quien procesa el conocimiento, es él el protagonista del proceso educativo.

## **CAPÍTULO II**

### **TRATAMIENTO DEL AREA DE CULTURA ESTÉTICA EN LOS SÉPTIMOS AÑOS DE LAS ESCUELAS CENTRALES DE PUJILÍ**

El Capítulo contiene información obtenida mediante investigación de campo, en la que, mediante entrevistas y encuestas, se recoge opiniones y criterios entregados por autoridades, docentes, estudiantes y padres de familia; así como también datos tomados con la observación de documentos.

- ◆ Las Escuelas Centrales de Pujilí
- ◆ El Área de Cultura Estética en las Escuelas Centrales de Pujilí.
- ◆ Criterio de los Docentes del Área de Cultura Estética
- ◆ Criterios de los estudiantes
- ◆ Criterios de los padres de familia
- ◆ Criterio de las Autoridades
- ◆ Análisis del Programa Curricular Institucional
- ◆ Contrastación de resultados
- ◆ Comprobación de la hipótesis

## 2.1 LAS ESCUELAS CENTRALES DE PUJILÍ

A continuación se presenta una breve reseña de cada una de las escuelas en las que se realiza la investigación.

### ESCUELA DR. PABLO HERRERA

La Escuela Anexa Dr. Pablo Herrera, organismo educativo formado para educar a la niñez Pujilense. El 17 de Abril de 1919 el Ministerio de Educación expide el decreto donde esta institución pasa a llamarse "Dr. Pablo Herrera" nombre del insigne hombre que sobresalió en las letras, historia, derecho internacional, en la diplomacia, considerado como el más erudito y documentado de la República en materia de estudios históricos.

Es una escuela que por más de sesenta años viene desempeñando un importante rol en la formación de alumnos y maestros en calidad de anexa al Normal Rural y hoy Instituto de Pedagogía Belisario Quevedo.

En esta noble institución se forjaron hombres ilustres como el General Guillermo Rodríguez Lara que honró la primera magistratura del estado con un desempeño honesto y dinámico, su Eminencia Antonio José González Zumárraga digno Cardenal del Ecuador, también ilustres hombres en los ámbitos, artístico; cultural y político, en la ciencia y la tecnología.

En reconocimiento a la ponderada labor desarrollada en el tiempo de funcionamiento, el Ministerio de Educación Pública con el Acuerdo 3118 de

3 de junio de 1964 otorga la Condecoración al Mérito Educativo de la Primera Clase al Pabellón de la Escuela Anexa "Dr. Pablo Herrera".

En su condición de profesores, han servido en este establecimiento calificados educadores y Directores de la talla de Alejandro Alcides León, Manuel María Salgado, Luis Maldonado Tamayo, César Francisco Naranjo Rumazco, Carlos Arturo Rodríguez Lara, y otros que han encausado el rumbo del plantel por rutas de verdadero prestigio y prosperidad.

La planta física del establecimiento en sus inicios fue donada por DINACE y otras entidades que han colaborado con la educación y desarrollo de nuestro pueblo.

### **ESCUELA "PEDRO VICENTE MALDONADO"**

Nació el 13 de agosto de 1942 mediante ordenanza Municipal con el impulso del Ilustre Consejo Municipal de Pujilí, precedido por el eminente hombre Don Carlos A. Baquero.

Este templo del saber se creó por el aumento de la población escolar, tuvo como primer Director al Sr. Julio Cerda Jácome, a los tres años de vida institucional pasa a pertenecer al Ministerio de Educación y Cultura; este logro fue cristalizado por el esfuerzo de Don Luis Maldonado Tamayo, quien realizó las gestiones para que la escuela lleve el nombre del Ilustre Riobambeño "Pecho Vicente Maldonado".



En sus inicios funcionó en el edificio de propiedad Municipal y en la actualidad funciona en el edificio propio construido por la DINACE, en octubre de 1964, mobiliario y materiales donados por la misma institución.

## ESCUELA FISCAL PUJILÍ

La Escuela Anexa Fiscal Pujilí fue fundada el 03 de septiembre de 1951, con el nombre de "Particular, Escuela Católica Pujilí", bajo la dirección del Rvdo. Dr. Luis Cadena y Almeida, funcionan en esa época en la Casa Parroquial; fue creada por la necesidad de impartir educación religiosa en forma gratuita a niños del cantón; los primeros maestros fueron el Sr. Narciso Cerda y la Sra. Marina Carrillo, y posteriormente por parte de la señorita Manuela Tovar digna dama pujilense y con la valiosa ayuda de los moradores se procede a la construcción del edificio el cual es conducido por el Reverendo Jorge Noroña en el año de 1954.

En sus primeros años la escuela funciona únicamente con niños varones, mientras continuaban los trabajos de ampliación del local y se incrementaron quintos y sextos grados, como también los maestros, en el año 1958, la escuela funciona en su totalidad en el edificio nuevo, se implementan material didáctico, mobiliario, banda de guerra, un piano, una cancha de básquet, en octubre de 1965, ingresan a la escuela los maestros fiscales, señores Walter Tovar y Marcelo Bassantes.

En el año de 1971 la escuela pasa a ser adscrita al Colegio Normal "Belisario Quevedo". Siendo necesaria la ampliación del local educativo se

realizan gestiones y se consigue que el D.E.C.E. empiece sus trabajos para su posterior inauguración el 28 de mayo de 1974, fecha en la cual la escuela se halla funcionando en el Barrio Oriente de la ciudad; en homenaje al esfuerzo, sacrificio y dedicación; en memoria de los Rvdos., el interés de los ciudadanos y la necesidad de un pueblo humilde pero con los deseos de superación.

### **ESCUELA "ANTONIO ARISTARCO JÁCOME"**

Según la Resolución Ministerial N° 186 de fecha 14 de enero de 1976, y el Artículo 13 del reglamento General de los Institutos Normales Superiores; dispone que cada uno de los Institutos deben contar con una escuela de demostración. El director de este establecimiento fue nombrado por el Ministerio de Educación Pública y Deporte previo concurso de merecimiento y oposición. Quedando a cargo la Institución por el Sr. Fausto Bassantes Ramírez.

La institución empieza a funcionar en unas aulas prestadas por el Colegio Provincial de Cotopaxi, posteriormente adquieren el terreno para la construcción de la escuela, desapropiando al Sr. Cesar de la Vega mediante un trámite realizado por el Ilustre Consejo Municipal de Pujilí y gracias a la donación de DINACE, se inició la construcción de aulas en el local propio y en homenaje a un ilustre personaje le designaron a esta institución con el nombre de Antonio Aristarco Jácome.



El establecimiento en sus inicios funcionaba con mobiliario prestado por el I.P.E.D., y con el paso del tiempo fueron adquiriendo, mediante trámite, mobiliario propio, para la adecuación de los laboratorios de diferentes áreas; se implementa la modalidad de enseñanza semidepartamentalizada.

Según los objetos de carácter técnico pedagógico que la escuela de demostración posee cada grado contará con un máximo de 40 alumno.

### **LA ESCUELA "ANEXA NUEVE DE OCTUBRE"**

La escuela "Anexa Nueve De Octubre" situada en el centro urbano levantado sobre los escombros del único colegio Católico del Cantón, aparece entonces la Escuela "Nueve De Octubre" la cual fue fundada en 19 de marzo de 1919 costeada por el Estado y bajo la dirección de la Sra. Marina Irigoyen. Posteriormente fue administrada por la Srta. Clara Esther Andrade. Debido a la falta de alumnado la Dirección Provincial fusiona la escuela " Nueve De Octubre" con la escuela "Pablo Herrera", a los pocos años con el incremento de la población estudiantil y por una disposición de local propio se separó de la Escuela "Pablo Herrera" y funciona en los corredores del hospital y en casas vecinos arrendados para aulas.

Mediante la donación del cenador Dr. Mitón Montalvo quien proporciona \$60.000 para comprar una propiedad a la Srta. Rosa Luzuriaga. Gracias a la ayuda del Ilustre Municipio y el Consejo Provincial se construye el nuevo tramo de aulas y el cimentado del patio; como entidad anexa funciona en el Centro Artesanal "14 de Octubre", en la actualidad cuenta con talleres de

costura, y aulas para los diferentes grados como también con un equipo de profesionales en el campo educativo y un profesor especial de Cultura Física.

## 2.2. EL ÁREA DE CULTURA ESTÉTICA EN LAS ESCUELAS CENTRALES DE PUJILÍ

Pujilí es un cantón floreciente que cuenta con cinco instituciones educativas de nivel primario (Básico) en el sector urbano, las cuales han ganado renombre y prestigio gracias a la dedicación y empeño de sus directores como también de su personal docente.

En las visitas previas para iniciar la investigación, pudimos conocer que dos instituciones como son las escuelas: Antonio A. Jácome, y la Escuela Pujilí tienen taller de Cultura Estética. La primera dispone de un salón de clases medianamente equipado con mesas y sillas, franelógrafos, rincón de herramientas y anaqueles, esta importante área es atendida por una maestra especial, esta entidad educativa cuenta con el apoyo del IPED; además es semidepartamentalizada, pues a partir del 5to año trabajan por áreas de estudio.

La Escuela Pujilí dispone de una aula adecuada tan solo con mesas y sillas, y un rincón donde los alumnos colocan materiales y trabajos terminados, y de igual manera esta área es atendida por una maestra especial.

Las Escuelas Dr. Pablo Herrera, Pedro Vicente Maldonado y Nueve de Octubre no cuentan con taller de Cultura Estética, en las dos primeras debido al excesivo número de alumnos y la falta de infraestructura, y en la Nueve de Octubre el local es bastante restringido y la maestra debe dictar sus horas clase en las aulas respectivas según el horario.

Es importante anotar que en la Escuela Pedro Vicente Maldonado la maestra de Cultura Estética no tiene título especial para esta área, debido al elevado número de docentes se realizó la reubicación de maestros quedando como profesora de los grados superiores en el área de Cultura Estética una docente con título de profesora de Educación Primaria.

### 2.3. CRITERIOS DE LOS DOCENTES DEL ÁREA DE CULTURA ESTÉTICA.

Para la presente investigación, se encuesta a cinco docentes especializados en el Área de Cultura Estética que vienen laborando por algunos años en las escuelas centrales del Cantón Pujilí, obteniendo los siguientes resultados.

¿Actualiza la planificación del Área del Cultura Estética al inicio del año escolar?

CUADRO N° 1

ALTERNATIVA	F	%
SÍ	4	80
NO	1	20
Total	5	100

*Fuente: Encuesta a Docentes*

*Elaboración: Tesistas*

GRÁFICO N° 1

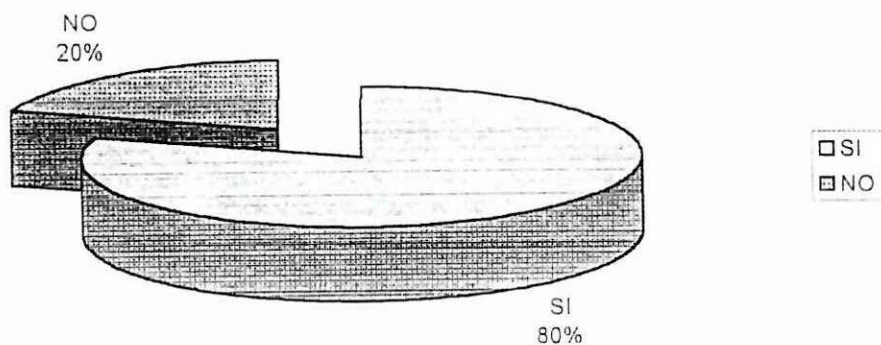

Al investigar con relación a la Planificación del Área del Cultura Estética al inicio de cada año escolar, el 80 % de maestros indican que si planifican al inicio del año, 1 maestro que representa el 20% indica que no; lo que demuestra que la mayoría de docentes actualizan sus planificaciones.

Al consultar del porqué, expresan lo siguiente:

- No se puede ser repetitivo.
- Siempre existen cosas novedosas.
- Es fundamental actualizar contenidos, destrezas, estrategias y recursos.



¿Toma en cuenta las estrategias metodológicas de la Reforma Curricular para el tratamiento de la Cultura Estética?

CUADRO N° 2

ALTERNATIVA	F	%
SÍ	5	100
NO	0	0
Total	5	100

*Fuente: Encuesta a Docentes*

*Elaboración: Tesistas*

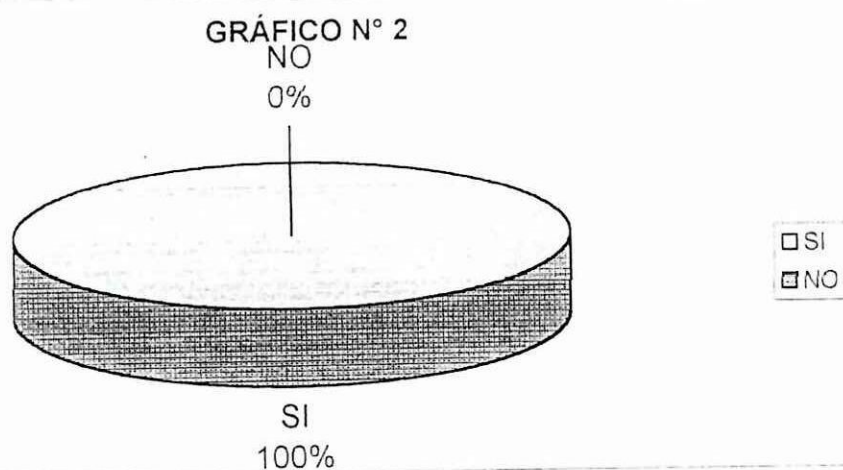

Los cinco maestros que fueron encuestados, que representan el 100%, manifiestan que sí toman en cuenta las estrategias metodológicas de la Reforma Curricular para el tratamiento de la Cultura Estética. Lo que demuestra que el profesor de cultura estética si toma en cuenta las propuestas de la reforma curricular.

¿La carga horaria para el tratamiento del Área a su cargo es suficiente?

CUADRO N° 3

ALTERNATIVA	F	%
SI	4	80
NO	1	20
Total	5	100

*Fuente: Encuesta a Docentes*

*Elaboración: Tesistas*

GRÁFICO N° 3

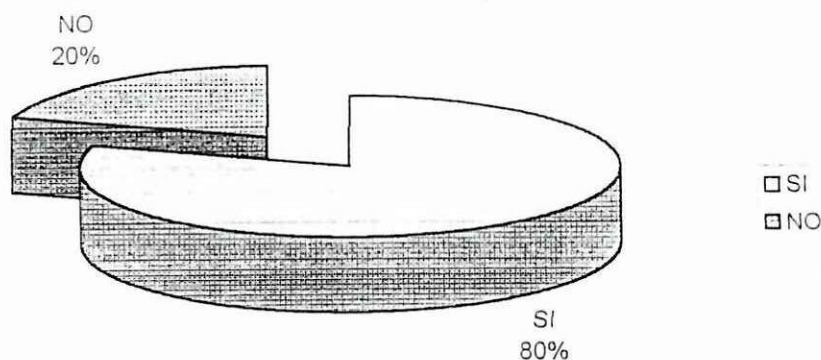

Al investigar acerca de la carga horaria tenemos que: el 80% de docentes encuestados manifiestan que la carga horaria sí es suficiente, y el 20% indica que no es suficiente; de acuerdo a la opinión de la mayoría podemos determinar que las horas destinadas para el tratamiento de la Cultura Estética son suficientes debido a:

- ◆ La jornada laboral educativa no permite aumentar más horas.
- ◆ Las Áreas de Cultura General abarcan la mayoría de horas de la carga horaria.
- ◆ Nos acogemos a la carga horaria determinada por el Ministerio de Educación.
- ◆ La carga horaria es suficiente para cumplir con los objetivos planteados.



¿Se desarrollan contenidos y destrezas de Artes de la Representación (expresión corporal) en el Área de Cultura Estética en el séptimo año de Educación Básica?

CUADRO N° 4

ALTERNATIVA	F	%
SI	1	20
NO	4	80
Total	5	100

Fuente: Encuesta a Docentes

Elaboración: Tesistas

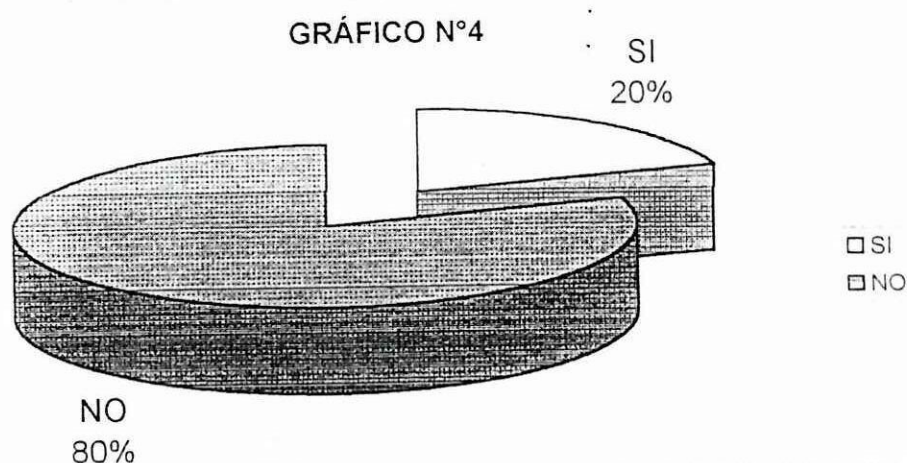

Con la investigación realizada y los resultados obtenidos, sabemos que un solo docente equivalente al 20%, manifiesta que si se desarrollan contenidos y destrezas de Artes de la Representación; y 4 docentes que representan el 80% indican que no, de acuerdo a la mayoría no desarrollan contenidos y destrezas del Arte de la Representación debido a:

- ◆ La falta de un espacio adecuado y debidamente equipado.
- ◆ Por falta de horas destinadas a esta expresión.
- ◆ Por desconocimiento de esta expresión.

¿El Área de Cultura Estética está tomada en cuenta en el Plan Curricular Institucional?

CUADRO N° 5

ALTERNATIVA	F	%
SIEMPRE	5	100
A VECES	0	0
NUNCA	0	0
TOTAL	5	100

*Fuente: Encuesta a Docentes*

*Elaboración: Tesistas*

GRÁFICO N° 5

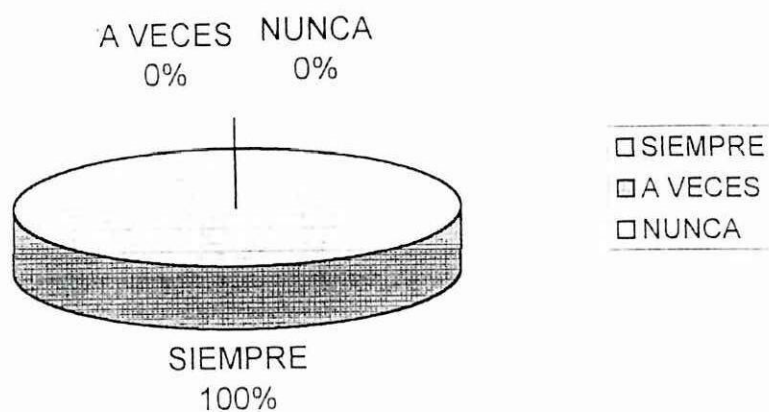

Con gran satisfacción hemos conocido que en la totalidad de Escuelas Centrales de Pujilí, el 100% de docentes indican que el Área de Cultura Estética siempre es tomada en cuenta en la planificación curricular al igual que en las demás áreas.

¿Para el tratamiento de la Cultura Estética utilizan materiales de desecho?

CUADRO N° 6

ALTERNATIVA	F	%
SIEMPRE	3	60
A VECES	2	40
NUNCA	0	0
TOTAL	5	100

*Fuente: Encuesta a Docentes*

*Elaboración: Tesistas*

GRÁFICO N° 6

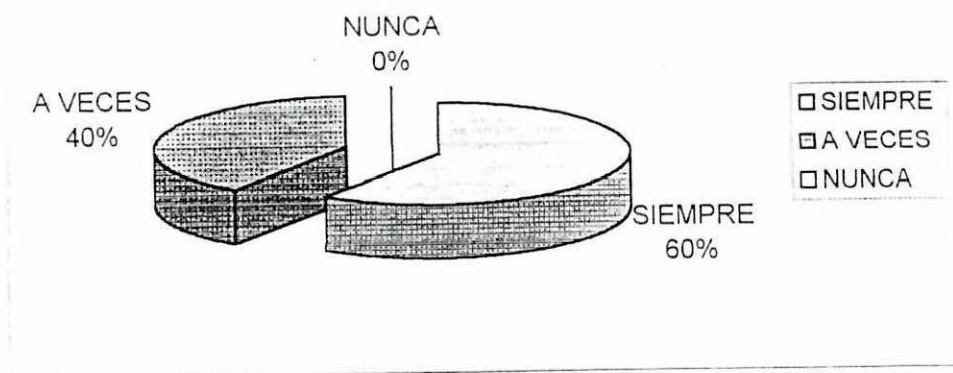

Observamos que el 60% de maestros responden que siempre utilizan materiales de desecho, y el 40% de maestros indica que solo a veces utilizan materiales de desecho. Los datos obtenidos permiten comprender que estos materiales si son empleados para la elaboración de objetos en el Área de Cultura Estética de las Escuelas Centrales de Pujilí.



¿En el Área de Cultura Estética, Usted trabaja con proyectos de aula?

CUADRO N° 7

ALTERNATIVA	F	%
SIEMPRE	1	20
A VECES	4	80
NUNCA	0	0
TOTAL	5	100

Fuente: Encuesta a Docentes

Elaboración: Tesistas

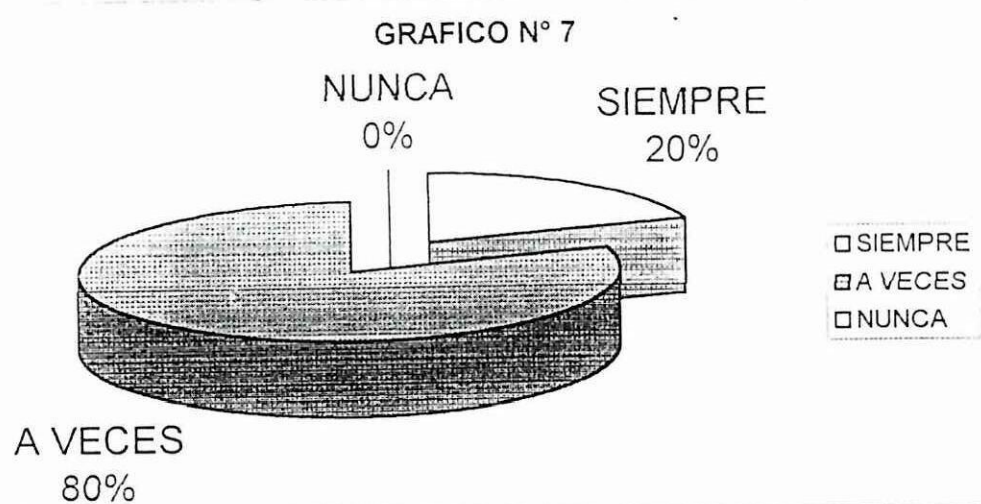

Al preguntar a los docentes si trabajan con Proyectos, ellos responden lo siguiente:

Un maestro que representa el 20% indica que siempre trabaja con proyectos, mientras que la mayoría, es decir, cuatro docentes equivalente al 80% a veces utiliza proyectos.

La información obtenida permite comprender que en la mayoría de escuelas no trabajan con proyectos en el Área de Cultura Estética.

## ¿La escuela cuenta con Taller de Cultura Estética?

CUADRO N° 8

ALTERNATIVA	F	%
SI	2	40
NO	3	60
Total	5	100

*Fuente: Encuesta a Docentes*

*Elaboración: Tesistas*

GRÁFICO N° 8

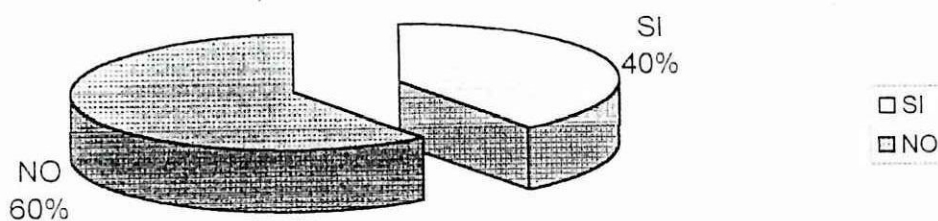

Investigando sobre los talleres especiales de Cultura Estética, conocemos que tres escuelas no cuentan con talleres para el Área de Cultura Estética, por lo cual las maestras deben impartir sus clases en cada uno de los grados de acuerdo al horario, limitando la posibilidad de realizar trabajos.



¿Ha asistido a eventos de capacitación sobre el tratamiento del Área de Cultura Estética?

CUADRO N° 9

ALTERNATIVA	F	%
SIEMPRE	3	60
A VECES	1	20
NUNCA	1	20
TOTAL	5	100

*Fuente: Encuesta a Docentes*

*Elaboración: Tesistas*

GRÁFICO N° 9

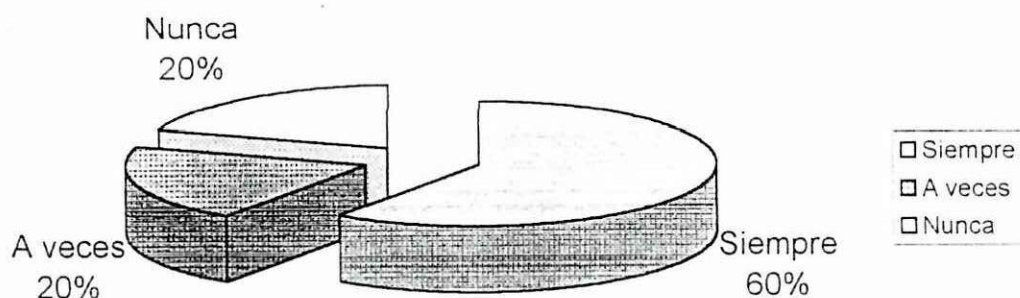

La mayoría de los profesores encuestados manifiestan que siempre asisten a los cursos de capacitación, sin embargo sería bueno que quienes no han tenido capacitación en el Área se preocupen por actualizar sus conocimientos.

¿Ha asistido a eventos de capacitación sobre la Reforma Curricular?

CUADRO N° 10

ALTERNATIVA	F	%
SIEMPRE	3	60
A VECES	2	40
NUNCA	0	0
TOTAL	5	100

*Fuente: Encuesta a Docentes*

*Elaboración: Tesistas*

GRÁFICO N° 10

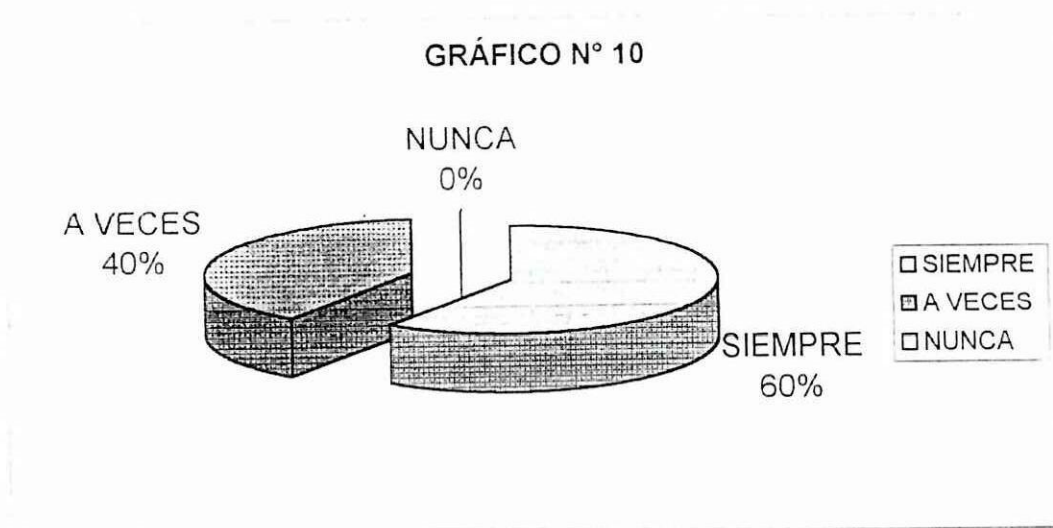

Considerando que nos encontramos en un proceso de Reforma Curricular, preguntamos a los docentes si han asistido a cursos de capacitación sobre este tema y manifiestan que el 60% de docentes siempre han asistido, el 40% de docentes indica que a veces han asistido. Se deduce entonces que la mayoría siempre aprovechan estos eventos para capacitarse.

### ¿Considera conocer a profundidad la Reforma Curricular?

CUADRO N° 11

ALTERNATIVA	F	%
SI	2	40
NO	3	60
Total	5	100

*Fuente: Encuesta a Docentes*

*Elaboración: Tesistas*

GRÁFICO N° 11

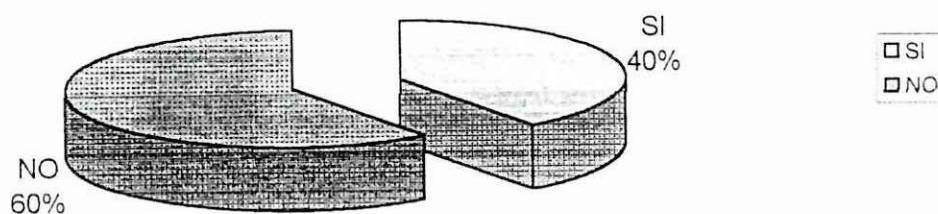

De los cinco profesores encuestados, dos de ellos manifiestan que si conocen a profundidad la Reforma Curricular; y tres indican no conocer a fondo los lineamientos de la Reforma.

Como se puede ver, el conocimiento de la Reforma Curricular aún no es total para todos los maestros.

¿Considera que para realizar los trabajos de Cultura Estética en casa, los niños necesitan de la ayuda de sus padres?

CUADRO N° 12

ALTERNATIVA	F	%
SI	3	60
NO	2	40
Total	5	100

*Fuente: Encuesta a Docentes*

*Elaboración: Tesistas*

GRÁFICO N° 12

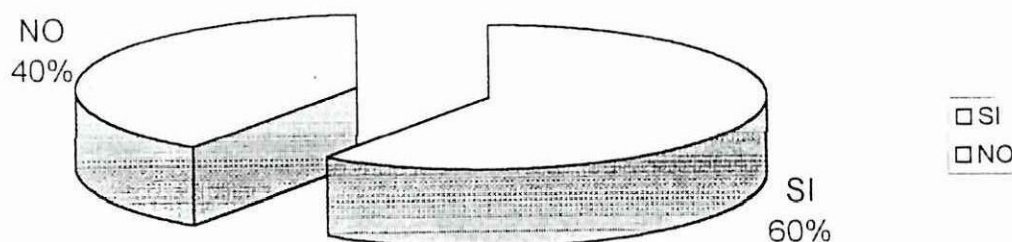

En lo referente a la realización de los trabajos de Cultura Estética, tres maestros coinciden en que al realizar actividades manuales en casa los niños solicitan la ayuda de sus padres y dos maestros manifiestan que siendo sencillos los trabajos no requieren la ayuda de sus padres.

Según la mayoría, indican que los niños si necesitan la ayuda de sus padres debido a que:

- ◆ Algunos trabajos son difíciles.
- ◆ Los materiales corto punzantes son peligrosos.

### **¿Qué contenidos se desarrollan en el área de Cultura Estética del séptimo año de Educación Básica?**

Analizados los datos obtenidos en las encuestas realizadas podemos notar que los contenidos a tratarse en los séptimos años de las Escuelas Centrales del Cantón Pujilí en el Área de Cultura Estética son comunes obligatorios que constan en las matrices presentadas siendo las siguientes:

#### **Artes plásticas**

- ◆ Dibujo: de paisajes y figuras
- ◆ Trazo de líneas en diferentes formas y direcciones.

#### **Manualidades**

- ◆ Confección de mostrarios, fundas de almohadas, tapetes.
- ◆ Collage
- ◆ Analogías en cenefas.
- ◆ Tarjetas con diferentes motivos.

Con mucha pena conocimos que tan solo en la escuela Nueve de Octubre del Cantón Pujilí, se ha determinado una hora en la semana para desarrollar actividades de danza y teatro; y en el resto de escuelas por falta de espacio físico no se ha tratado esta importante asignatura de la Cultura Estética.

### **¿Qué destrezas se desarrollan en el Área de Cultura Estética del 7° año de educación Básica?**

De manera general los docentes manifiestan que las destrezas desarrolladas en el área de Cultura Estética son: cognoscitivas, motrices y afectivas y en forma específica señalan que las más aplicables son:

- ◆ Criterios y opiniones de los niños sobre obras artísticas.
- ◆ Pintar hechos reales o imaginarios.
- ◆ Apreciación de la belleza.

- ◆ Satisfacción de necesidades.

**Indique los principales trabajos que han realizado los niños.**

En su mayoría los maestros encuestados responden que los trabajos más comunes ha realizarse son:

- ◆ Tarjetas con diferentes motivos.
- ◆ Paisajes basándose en recortes o pintados.
- ◆ Costuras.
- ◆ Adornos navideños.
- ◆ Portarretratos.
- ◆ Collage.

**¿Cuáles considera que son las principales dificultades para el tratamiento del Área de Cultura Estética?**

Al identificar dificultades en el tratamiento del Área de Cultura Estética, los maestros han establecido que las principales son:

- ◆ El poco desarrollo de destrezas manuales.
- ◆ Falta de desarrollo motriz en los niños.
- ◆ Poca importancia que le brindan al Área.
- ◆ Factores económicos.
- ◆ Falta de talleres equipados.
- ◆ Factores familiares y sociales.

**¿Cómo evalúa los trabajos realizados por sus alumnos?**

Uno de los momentos importantes del proceso educativo es la evaluación, y al consultar a los docentes sus formas de evaluar responden:

- ◆ Evaluación cualitativa y cuantitativa.

- ◆ Se evalúa el esfuerzo al realizar el trabajo y no se busca la perfección.
- ◆ Se exponen los trabajos ante sus compañeros para motivarlos.

**¿Cuál es la carga horaria para el área de Cultura Estética en el 7° año de Educación Básica?**

En las escuelas encuestadas, todos los docentes coinciden que la carga horaria para el Área de Cultura Estética es de 3 horas semanales.

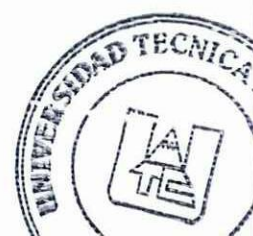

RESULTADOS POR ESCUELAS DE LAS ENCUESTAS A LOS DOCENTES DE CULTURA ESTÉTICA

Pregunta	Escuela	Pablo Herrera	Pedro V. Maldonado	Antonio Jácome	Nueve de Octubre	Pujili	TOTAL
¿Actualiza la Planificación del Área de Cultura Estética al iniciar el año escolar?	SI	1	-	1	1	1	4
	NO	-	1	-	-	-	1
¿Toma en cuenta las estrategias metodológicas de la Reforma Curricular para el tratamiento de la Cultura Estética?	SI	1	1	1	1	1	5
	NO	-	-	-	-	-	-
¿La carga horaria para el tratamiento del área a su cargo es suficiente?	SI	1	1	1	-	1	4
	NO	-	-	-	1	-	1
¿Se desarrollan contenidos y destrezas de Artes de Representación (expresión corporal) en el Área de Cultura Estética del 7º año de Educación Básica?	SI	-	-	-	1	-	1
	NO	1	1	1	-	1	4
¿El Área de Cultura Estética está tomada en cuenta en el Plan Curricular Institucional?	Siempre	1	1	1	1	1	5
	A veces	-	-	-	-	-	-
	Nunca	-	-	-	-	-	-
¿Para el tratamiento de la Cultura Estética utiliza materiales de desecho?	Siempre	1	-	-	1	1	3
	A veces	-	1	1	-	-	2
	Nunca	-	-	-	-	-	-
¿En el Área de Cultura Estética usted trabaja con proyectos de aula?	Siempre	-	-	-	1	-	1
	A veces	1	1	1	-	1	4
	Nunca	-	-	-	-	-	-



## 2.4. CRITERIO DE LOS ESTUDIANTES.

Para la presente investigación se encuestó a 170 alumnos de los séptimos años de las Escuelas Centrales del Cantón Pujilí; a los cuales se les solicitó comedidamente contestar a las cuestiones planteadas con absoluta sinceridad y claridad.

¿Le gusta a usted el Área de Cultura Estética?

CUADRO N° 13

ALTERNATIVA	F	%
SI	170	100
NO	0	0
Total	170	100

*Fuente: Encuesta a Estudiantes*

*Elaboración: Tesistas*

GRÁFICO N° 13

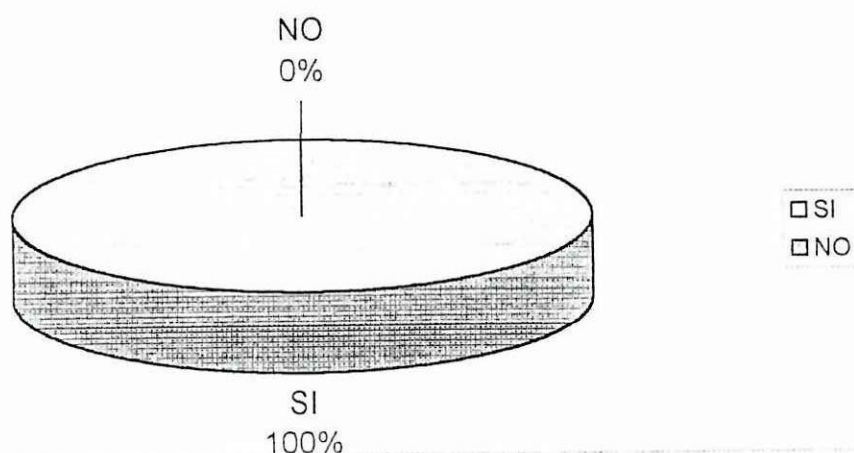

Al preguntar a los niños si les gusta o no el Área de Cultura Estética, la totalidad de niños responden que si les gusta esta área; porque en ella ponen en juego sus habilidades, destrezas y sobre todo realizan trabajos sencillos que les mantienen ocupados.

¿Los trabajos que realizan en Cultura Estética son fáciles?

CUADRO N° 14

ALTERNATIVA	F	%
SI	170	100
NO	0	0
Total	170	100

*Fuente: Encuesta a Estudiantes*

*Elaboración: Tesistas*

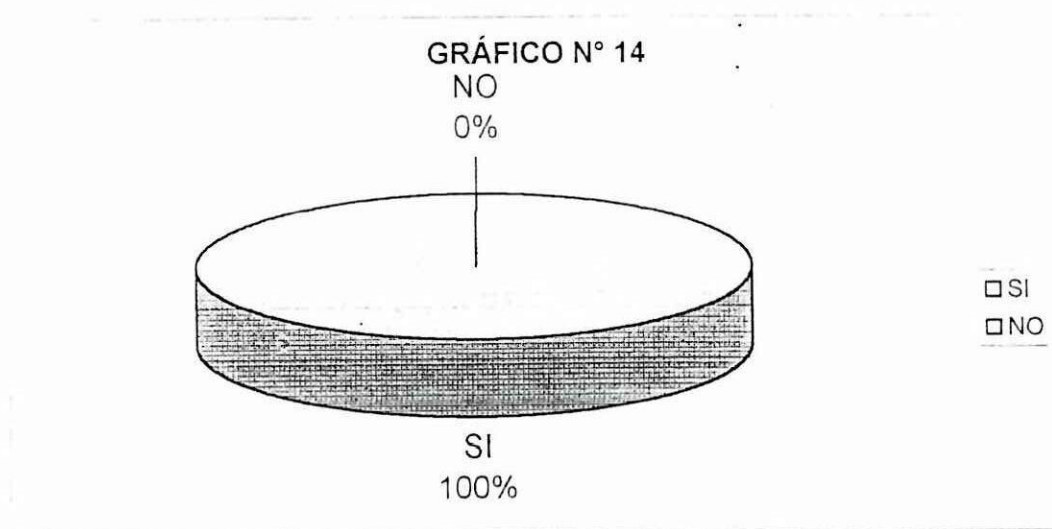

Preguntamos si los trabajos que realizan en Cultura Estética son fáciles y conocimos que 170 niños, es decir todos, indican que si son fáciles, y al averiguar por qué, ellos manifiestan:

- ◆ Son elaborados con cosas sencillas.
- ◆ Son útiles para nosotros.
- ◆ Nos motivan para aprender.
- ◆ Aprendemos cosas nuevas y novedosas.

¿Los trabajos que realizan en Cultura Estética son de su agrado?

CUADRO N° 15

ALTERNATIVA	F	%
SI	170	100
NO	0	0
Total	170	100

*Fuente: Encuesta a Estudiantes*

*Elaboración: Tesistas*

GRÁFICO N° 15

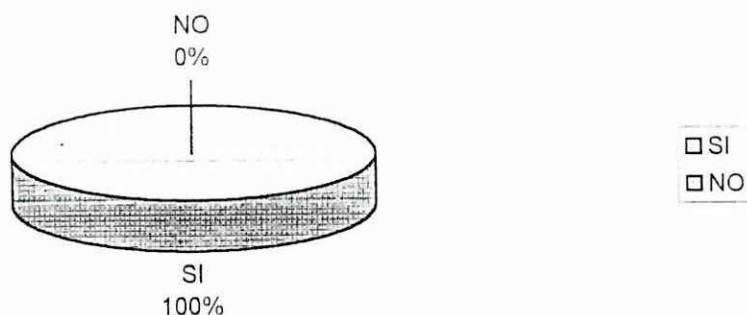

Como complemento de las preguntas anteriores 170 niños, que equivalen al 100% contesta que si les agradan los trabajos que realizan en cultura estética, porque son:

- ◆ Fáciles
- ◆ Sencillos
- ◆ Útiles
- ◆ Bonitos y elaboran con materiales que pueden adquirir fácilmente.



¿Les gusta como les enseña el profesor de Cultura Estética?

CUADRO N° 16

ALTERNATIVA	F	%
SI	150	88%
NO	20	12%
Total	170	100

*Fuente: Encuesta a Estudiantes*

*Elaboración: Tesistas*

GRÁFICO N° 16

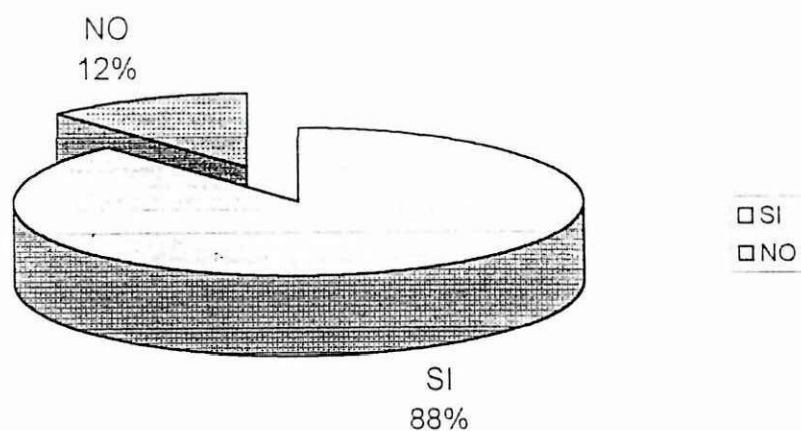

En las encuestas realizadas, la mayoría de niños contesta que si les gusta la forma de enseñanza de la maestra de cultura estética.

Al preguntar por qué, ellos indican:

- ♦ Si les gusta por:
  - La forma de explicar y la paciencia que tienen, además son cariñosas y les enseñan cosas bonitas.
- ♦ No les gusta porque:
  - No tienen paciencia.
  - Son groseras.

¿Para la selección y elaboración de trabajos manuales la maestra pide su opinión?

CUADRO N° 17

ALTERNATIVA	F	%
SI	82	48%
NO	88	51%
Total	170	100

*Fuente: Encuesta a Estudiantes*

*Elaboración: Tesistas*

GRÁFICO N° 17

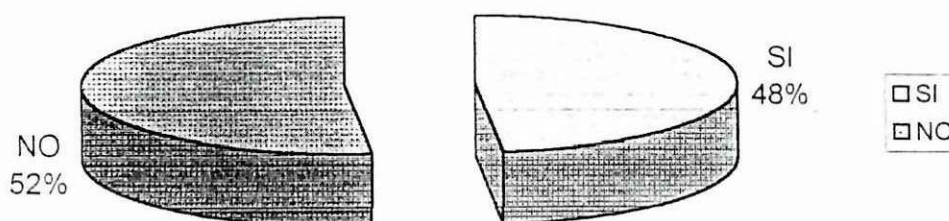

Al preguntar a los niños si los docentes piden su opinión para la selección y elaboración de trabajos; 82 niños que corresponden al 48% dicen que sí y 88 equivalente al 51% dicen que no; en consecuencia entendemos que las opiniones son divididas, es decir, la mitad de niños indica que no se pide su opinión para la selección de trabajos a ser realizados.



¿En este año, ha realizado actividades de Expresión Corporal (teatro) en el Área de Cultura y Estética?

CUADRO N° 18

ALTERNATIVA	F	%
SI	11	6
NO	159	94
Total	170	100

*Fuente: Encuesta a Estudiantes*

*Elaboración: Tesistas*

GRÁFICO N° 18

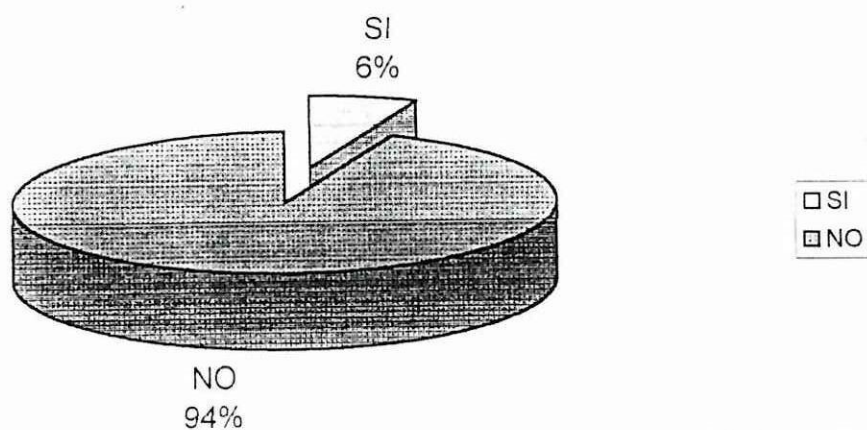

La tabulación nos da a conocer que la gran mayoría de niños no ha realizado actividades de expresión corporal, lo que nos permite comprender que no se está incorporando estos contenidos en el Área de Cultura estética en las Escuelas centrales de Pujilí.

### ¿Les gustaría tener más horas de Cultura Estética?

CUADRO N° 19

ALTERNATIVA	F	%
SI	20	12
NO	150	88
Total	170	100

*Fuente: Encuesta a Estudiantes*

*Elaboración: Tesistas*

GRÁFICO N° 19

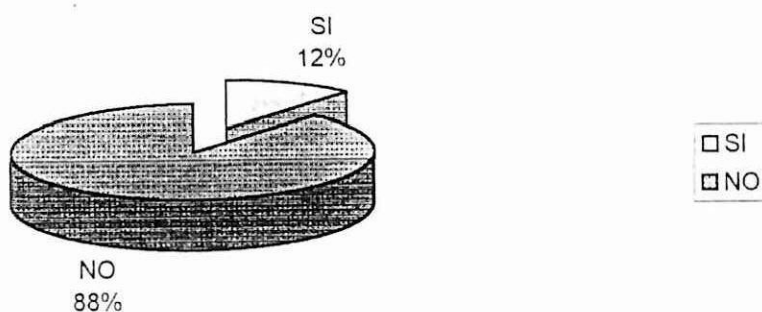

Según la tabulación hemos conocidos que 20 niños equivalentes al 12% consideran que si les gustaría tener más horas de Cultura estética y 150 que corresponden al 88% indican que no porque las que tienen son suficientes.

## ¿La Escuela tiene taller de Cultura Estética?

CUADRO N° 20

ALTERNATIVA	F	%
SI	22	13
NO	148	87
Total	170	100

*Fuente: Encuesta a Estudiantes*

*Elaboración: Tesistas*

GRÁFICO N° 20

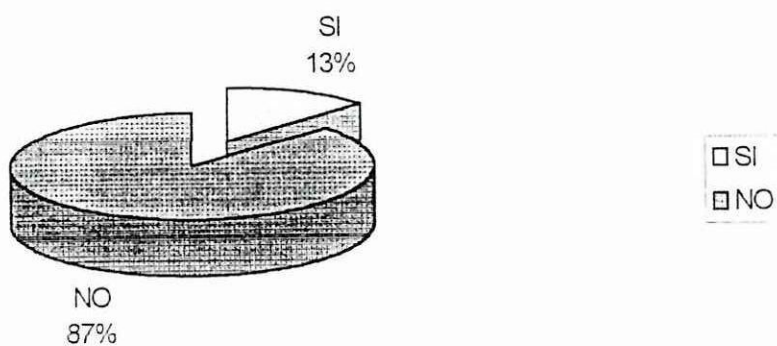

Las respuestas a esta pregunta permiten conocer que la mayoría de escuelas no tiene taller de Cultura Estética, así han indicado el 87% de niños encuestados



## ¿Los trabajos de Cultura Estética son ayudados por los padres?

CUADRO N° 21

ALTERNATIVA	F	%
SIEMPRE	52	31
A VECES	64	37
NUNCA	54	32
TOTAL	170	100

*Fuente:* Encuesta a Estudiantes

*Elaboración:* Tesistas

GRÁFICO N° 21

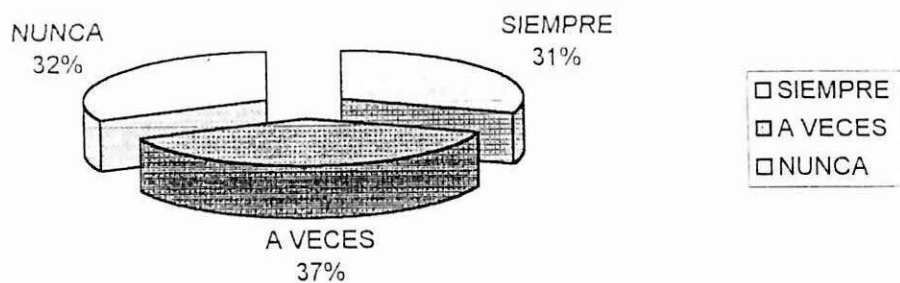

De los 170 niños encuestados, el 31% de niños responden que siempre al realizar los trabajos de Cultura Estética requieren la ayuda de sus padres, el 37% dicen que a veces y el 32% indican que nunca les ayudan sus padres.

De acuerdo a los porcentajes de las respuestas se puede comprender que la mayoría de niños reciben ayuda de sus padres para realizar los trabajos.

¿Los trabajos son realizados son presentados en una exposición?

CUADRO N° 22

ALTERNATIVA	F	%
SIEMPRE	46	27
A VECES	70	41
NUNCA	54	32
TOTAL	170	100

*Fuente: Encuesta a Estudiantes*

*Elaboración: Tesistas*

GRÁFICO N° 22

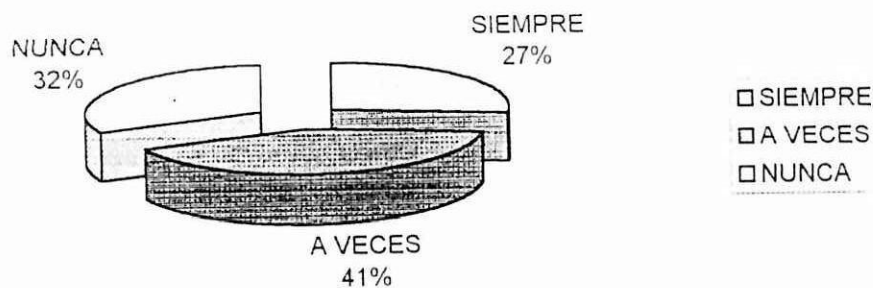

Se preguntó a los niños si los trabajos son presentados en una exposición y el 27% dicen que siempre; el 41% indican que a veces y el 32% manifiestan que nunca se exponen sus trabajos.

Las respuestas dadas permiten comprender que no se realizan exposiciones de los trabajos realizados con la frecuencia que se necesita para motivar a los niños.

### ¿Qué trabajos ha realizado en este año en Cultura Estética?

Una vez analizado los resultados de esta pregunta abierta, hemos podido llegar a conocer que en forma general en las cinco escuelas los trabajos más comunes son:

- ◆ Costuras
- ◆ Tarjetas
- ◆ Adornos navideños.
- ◆ Paisajes.
- ◆ Porta retratos
- ◆ Collage.

Indique los principales materiales que ha utilizado en este año para realizar los trabajos de Cultura Estética.

Para la elaboración de trabajos de Cultura Estética los materiales más comunes utilizados han sido los siguientes:

- ◆ Tela
- ◆ Cartulina
- ◆ Hilo y agujas
- ◆ Escarcha
- ◆ Algodón
- ◆ Pega
- ◆ Pinturas
- ◆ Marcadores
- ◆ Tijeras.

RESULTADOS POR ESCUELAS DE LAS ENCUESTAS A NIÑOS

Pregunta	Escuela	Pablo Herrera	Pedro V. Maldonado	Antonio Jácome	Nueve de Octubre	Pujili	TOTAL
¿Le gusta a usted el Área de Cultura Estética?	SI	75	52	12	24	7	170
	NO	-	-	-	-	-	-
¿Los trabajos que realizan en Cultura Estética son fáciles?	SI	75	52	12	24	7	170
	NO	-	-	-	-	-	-
¿Los trabajos que realizan en Cultura Estética son de su agrado?	SI	75	52	12	24	7	170
	NO	-	-	-	-	-	-
¿Le gusta como le enseña el profesor de Cultura Estética?	SI	70	43	10	20	7	150
	NO	5	9	2	4	-	20
¿Para la selección y elaboración de trabajos manuales la maestra pide su opinión?	SI	35	33	7	4	3	82
	NO	40	19	5	20	4	88
¿En este año, ha realizado actividades de							



## 2.5. CRITERIO DE LOS PADRES DE FAMILIA

Para la realización de esta tarea investigativo se encuestó a 170 padres de familia de las diferentes escuelas centrales del Cantón Pujilí: obteniéndose los siguientes resultados

¿Los trabajos realizados en el Área de Cultura Estética son difíciles?

CUADRO N° 23

ALTERNATIVA	F	%
SI	25	15
NO	145	85
Total	170	100

00Fuente: Encuesta a los padres de familia

Elaboración: Tesistas

GRÁFICO N° 23

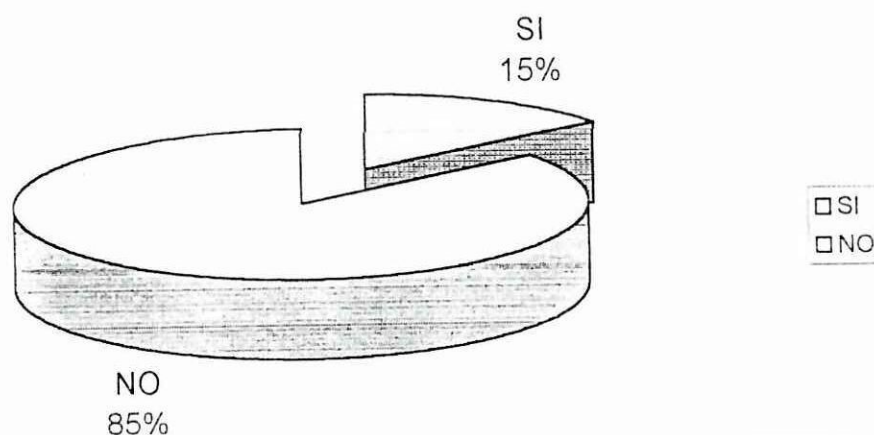

Al preguntar con relación a lo difícil de los trabajos del Área de Cultura Estética, la mayoría de padre de familia indica que consideran que no son difíciles de realizar los trabajos.

### ¿Usted ayuda a elaborar los trabajos manuales a sus hijos?

CUADRO N° 24

ALTERNATIVA	F	%
SI	67	39
NO	103	61
Total	170	100

*Fuente: Encuesta a los padres de familia*

*Elaboración: Tesistas*

GRÁFICO N° 24

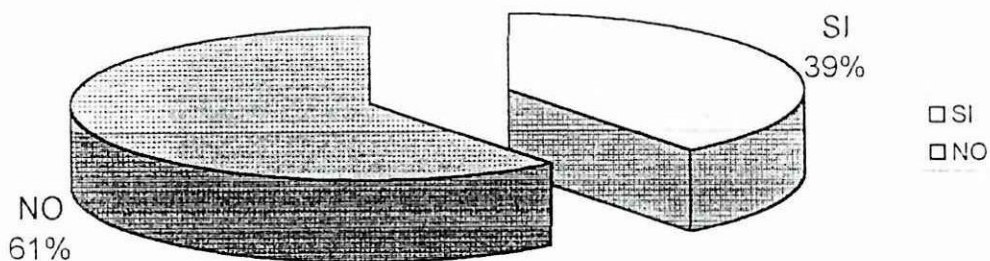

De los 170 padres de familia encuestados, el 39% manifiestan que si ayudan a sus niños para la realización de los trabajos manuales y el 61% indican que no ayudan. Se comprende que la mayoría de niños no necesitan de la ayuda de sus padres para realizar los trabajos.

Al preguntarles el por qué, la mayoría de padres manifiestan lo siguiente:

- ◆ Porque ellos realizan solos en la escuela.
- ◆ Porque deben aprender solos.
- ◆ Porque es una obligación del alumno realizar sus trabajos.



¿Está de acuerdo con los trabajos realizados en el Área de Cultura Estética?

CUADRO N° 25

ALTERNATIVA	F	%
SI	147	86
NO	23	14
Total	170	100

*Fuente: Encuesta a los padres de familia*

*Elaboración: Tesistas*

GRÁFICO N° 25

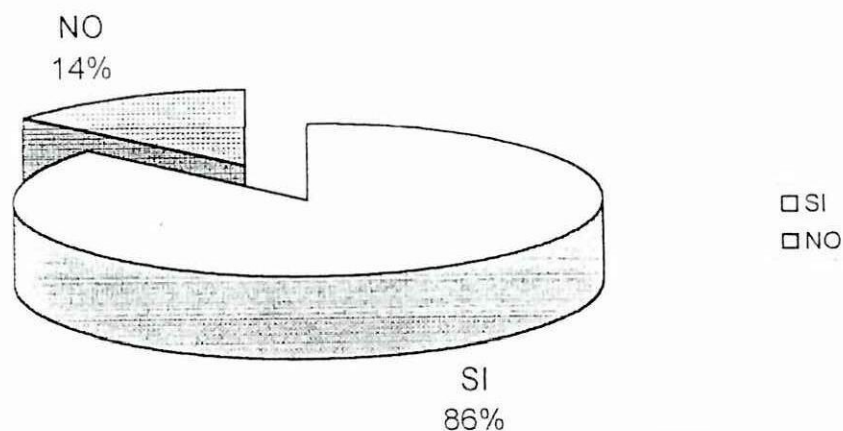

Al solicitar la opinión de los padres de familia acerca de los trabajos de cultura estética 147 equivalente al 86% manifiestan que si están de acuerdo con lo realizado por sus hijos y 23 correspondiente al 14% no están de acuerdo; de esto se desprende que la mayoría de padres de familia si están de acuerdo.

Al contestar el por qué, indican:

- ◆ Aprenden a desarrollar sus habilidades.
- ◆ Elaboran cosas útiles.
- ◆ Aprenden a utilizar todo tipo de materiales.

¿Los materiales utilizados para la Cultura Estética son caros?

CUADRO N° 26

ALTERNATIVA	F	%
SI	47	28
NO	123	72
Total	170	100

*Fuente: Encuesta a los padres de familia*

*Elaboración: Tesistas*

GRÁFICO N° 26

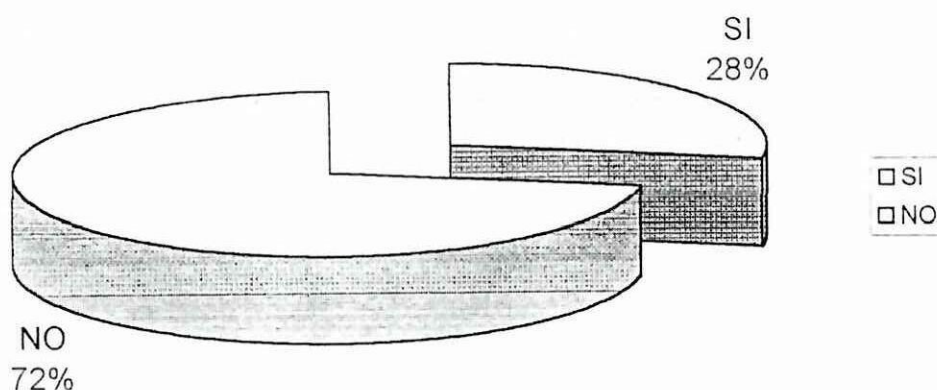

De las respuestas obtenidas se puede determinar que la mayoría de padres de familia consideran que no son caros los materiales utilizados en Cultura Estética.

¿A su hijo (a) le gusta realizar los trabajos de Cultura Estética?

CUADRO N° 27

ALTERNATIVA	F	%
SI	158	93
NO	12	7
Total	170	100

*Fuente: Encuesta a los padres de familia*

*Elaboración: Tesistas*

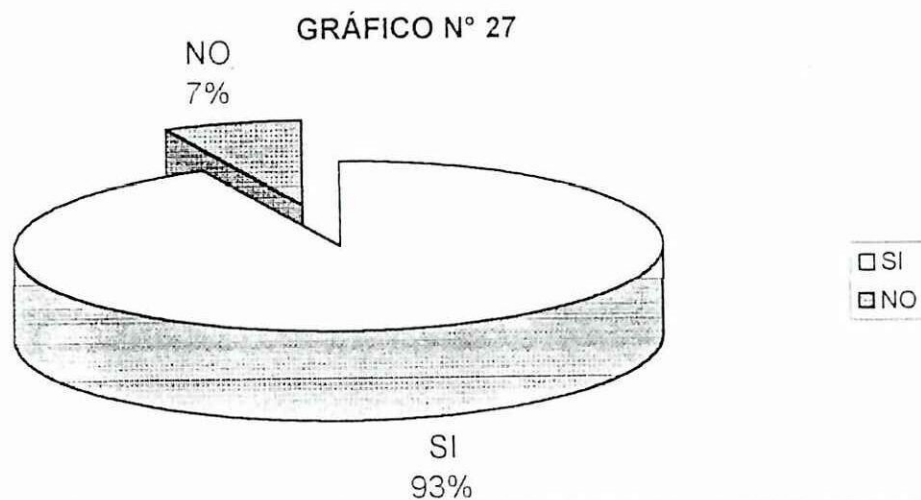

Los niños se inclinan por las tareas manuales porque se mantiene ocupados en algo que les gusta por ello el 93% manifiestan que si les gusta a sus hijos los trabajos de Cultura Estética.

¿Los trabajos realizados por los niños son presentados en una exposición?

CUADRO N° 28

ALTERNATIVA	F	%
SIEMPRE	44	26
A VECES	56	33
NUNCA	70	41
TOTAL	170	100

*Fuente: Encuesta a los padres de familia*

*Elaboración: Tesistas*

GRÁFICO N° 28

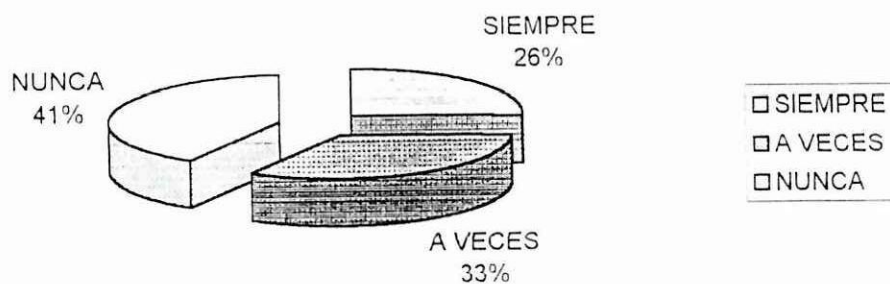

Las respuestas de los padres de familia permiten comprender que en la mayoría de los casos no se presentan en exposiciones los trabajos de sus hijos. Siendo este aspecto necesario tomar en cuenta

¿En este año, su hijo ha realizado actividades de Expresión Corporal (teatro) en el Área de Cultura Estética?

CUADRO N° 29

ALTERNATIVA	F	%
SI	21	12
NO	149	88
Total	170	100

*Fuente: Encuesta a los padres de familia*

*Elaboración: Tesistas*

GRÁFICO N° 29

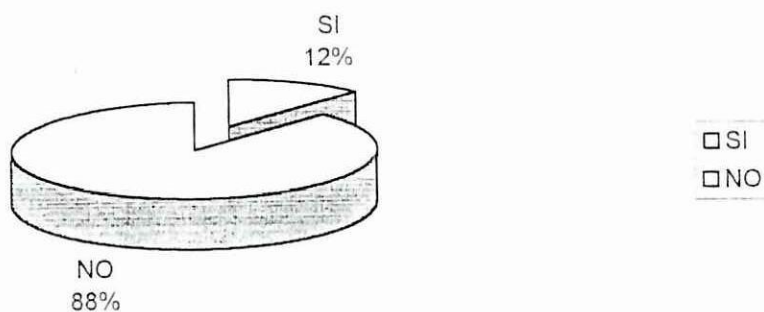

En lo referente a la participación de sus hijos en la expresión corporal (teatro) dentro del Área de Cultura Estética, la gran mayoría de padres de familia manifiestan que sus hijos no participan en actividades de Expresión Corporal.

¿La escuela donde estudia su hijo cuenta con Taller de Cultura Estética?

CUADRO N° 30

ALTERNATIVA	F	%
SI	20	12
NO	150	88
Total	170	100

*Fuente: Encuesta a los padres de familia*

*Elaboración: Tesistas*

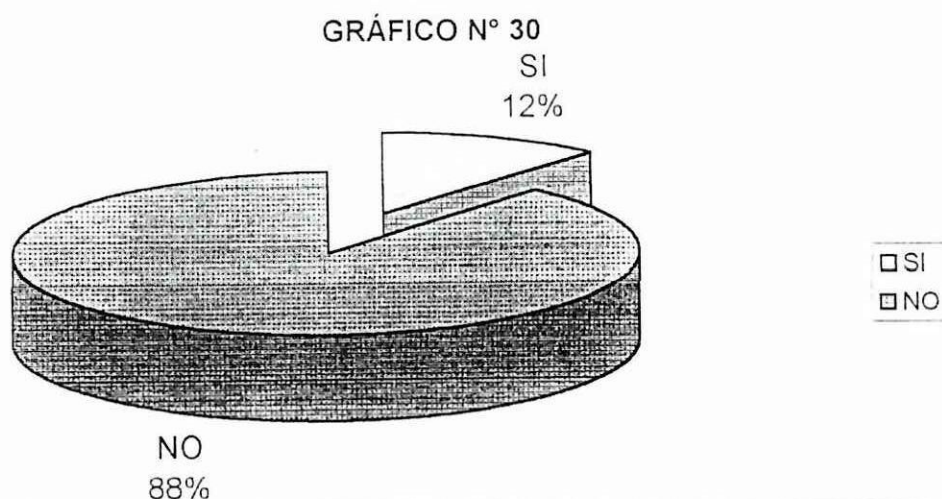

En lo referente a los Talleres de Cultura Estética, la gran mayoría de padres de familia expresan que la institución donde estudia su hijo no cuenta con Taller. Los resultados de las respuestas indican que en la mayoría de escuelas no cuentan con taller de Cultura Estética

## ¿Qué nivel de instrucción tiene usted?

CUADRO N° 31

ALTERNATIVA	F	%
PRIMARIO	100	59
SECUNDARIO	32	19
SUPERIOR	38	22
TOTAL	170	100

*Fuente:* Encuesta a los padres de familia

*Elaboración:* Tesistas

GRÁFICO N° 31

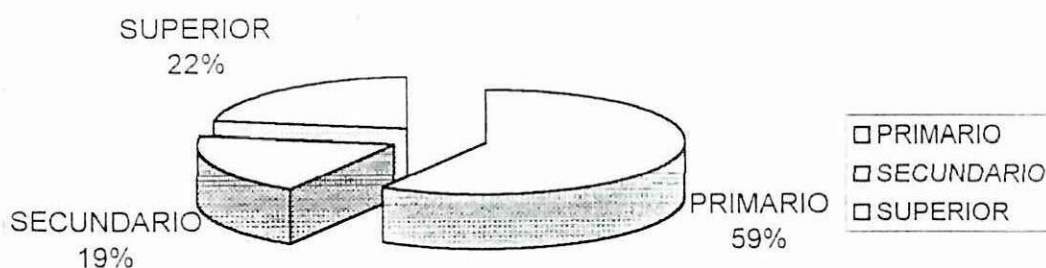

Con relación al el nivel de instrucción de los padres de familia hemos conocido que el 59% tienen nivel primario, el 19% tienen el nivel secundario y el 22% tienen el nivel superior. Los datos anteriores permiten comprender que la mayoría de los padres de familia no ha superado el nivel de educación primaria.

**¿Qué trabajos ha realizado su hijo (a) en este año en Cultura Estética?**

En las escuelas encuestadas los padres de familia, al realizarles una pregunta abierta, coinciden en que los trabajos manuales más conocidos y elaborados son:

- ◆ Costura
- ◆ Tarjetas con diferentes motivos
- ◆ Árboles de navidad
- ◆ Paisajes.
- ◆ Porta retratos
- ◆ Servilleteros.

**Indique los principales materiales que ha utilizado su hijo (a) en este año para realizar los trabajos de Cultura Estética.**

Como complemento de la pregunta anterior, se solicita a los padres de familia enlistar los materiales utilizados por sus niños y estos son los siguientes:

- ◆ Tela
- ◆ Aguja y hilos
- ◆ Cartulina
- ◆ Escarcha
- ◆ Algodón
- ◆ Pinturas
- ◆ Tijera
- ◆ Goma.

RESULTADOS POR ESCUELAS DE LAS ENCUESTAS A LOS PADRES DE FAMILIA

Pregunta	Escuela	Pablo Herrera	Pedro V. Maldonado	Antonio Jácome	Nueve de Octubre	Pujili	TOTAL
¿Los trabajos realizados en el Área de Cultura Estética son Difíciles	Si	8	7	5	Si	3	Si
	No	67	45	19	No	4	No
¿Usted Ayuda a elaborar los trabajos manuales a sus hijos?	Si	25	23	11	Si	2	Si
	No	50	29	13	No	5	No
¿Está de acuerdo con los trabajos realizados en el Área de Cultura Estética?	Si	70	48	17	Si	2	Si
	No	5	4	7	No	5	No
¿Los materiales utilizados para la Cultura Estética son caros?	Si	11	15	19	Si	2	Si
	No	64	37	5	No	5	No
¿A su hijo (a) le gusta realizar los trabajos de Cultura Estética?	Si	72	49	18	Si	7	Si
	No	3	3	6	No	-	No
¿Los trabajos realizados por los niños son presentados en una exposición?	Siempre	26	10	-	Siempre	-	Siempre
	A veces	21	20	11	A veces	-	A veces
	Nunca	28	22	13	Nunca	7	Nunca
¿En este año, su hijo ha realizado actividades de Expresión Corporal (teatro) en el Área de	Si	6	4	1	Si	-	Si
	No	69	48	23	No	7	No
							21
							149





## 2.6.1 CRITERIO DE LAS AUTORIDADES.

Para nuestro tema de investigación se realizó entrevistas a los cinco directores de las escuelas centrales del cantón Pujilí:

Escuelas	Nombres
Fiscal Pujilí	Lic. Jorge Cevallos
Madrid	
Nueve de Octubre	Lic. Cristóbal Tinajero
Antonio Aristarco Jácome	Lic. Vicente Villavicencio
Pedro Vicente Maldonado	Sra. Cecilia Moscoso
Dr. Pablo Herrera	Sra. Violeta Boada

### 2.6.1. Entrevista realizada al señor Lic. Jorge Cevallos Director de la escuela Fiscal Pujilí.

Una vez ingresada a la dirección de la escuela fiscal "Pujilí"; el señor Director Lic. Jorge Cevallos nos recibió gustoso; a lo cual solicitamos muy atentamente nos conceda una entrevista; respetuosamente el señor director se puso a nuestra disposición y con placer atendió nuestro pedido. A continuación detallamos la información obtenida.

¿Su institución posee talleres para el desarrollo del Área de Cultura Estética?

Mi institución tiene el gran privilegio de poseer un taller par el área de Cultura Estética; aunque el mismo necesita un gran número de materiales; pero sin embargo la predisposición de la maestra se ha hecho presente pues ha trabajado satisfactoriamente con lo que tenemos.

¿El maestro del área de Cultura Estética ha recibido últimamente cursos de actualización?

La función del docente es siempre actualizarse para cumplir a satisfacción con la tarea educativa; nuestra maestra la señora siempre ha estado preocupada por innovarse y aprender algo novedoso por ello



ha procurado asistir a eventos de actualización cuando el tiempo la ha permitido.

¿Considera usted que sería necesario mejorar la Planificación Curricular en el Área de Cultura Estética?

Por el hecho de estar sujetos a una reforma; considero que sería beneficioso realizar modificaciones que mejoren la planificación curricular y por ende mejoraría el proceso Enseñanza – Aprendizaje de nuestros niños.

¿Cómo calificaría la aplicación de la propuesta de la Reforma Curricular Área de Cultura Estética?

Desafortunadamente la Cultura Estética es un área complementaria que requiere ser modificada desde su planificación hasta su ejecución; por ello considero que la propuesta es insuficiente; pues requiere implementar contenido, destrezas, estrategias y formas de evaluación.

¿Considera que el Área de Cultura Estética se está desarrollando los contenidos, destrezas y estrategias propuestas en la Reforma Curricular?

Desde mi punto de vista y ya como lo manifesté hace un momento los contenidos, destrezas y estrategias propuestas por la Reforma Curricular se están desarrollando tan solo en sus comunes obligatorios y serian necesarios desarrollarse en especial en los Séptimos Años de Educación Básica; pues son niños al pasar al colegio adquieren tener la mayor parte de destrezas desarrolladas.

¿Cuáles son las principales dificultades que limitan un mejor tratamiento del Área de Cultura Estética?

Las dificultades más latentes que siempre han limitado el tratamiento del Área de Cultura Estética son:

- Falta de talleres adecuados con materiales suficientes.
- El poco interés que le dan al Área de Cultura Estética.

- La falta de capacitación permanente por parte de las Instituciones educativas.
- La delicada situación económica; que no permite al padre de familia proporcionar a sus niños todos los implementos necesarios para esta área.

¿Qué acciones ha tomado la Dirección de la escuela para mejorar el tratamiento del Área de Cultura Estética?

Como autoridad de la escuela siempre he estado preocupado por salir adelante mi Institución; procurando incluir el Programa o Plan Institucional, mejoras para esta área; hemos gestionado con el fin de seguir adecuando poco a poco el pequeño taller que disponemos.

#### **2.6.2. Entrevista al Lic. Cristóbal Tinajero Director de la escuela "9 de Octubre"**

Al encontrarnos en la escuela "9 de Octubre" el señor Lic. Cristóbal Tinajero Director de la mencionada institución se puso a nuestras ordenes y expresó su complacencia por la visita a su Institución; al mismo tiempo manifestó que cualquiera actividad en la cual pudiera ayudarnos con mucho gusto lo haría. A continuación detallamos la información de dicha entrevista.

¿Su institución posee talleres para el desarrollo del Área De Cultura Estética?

Debido a la falta de ayuda de las entidades públicas no se ha logrado conseguir un taller apropiadamente equipado para el Área De Cultura Estética; es por ello que los alumnos conjuntamente con la maestra trabajan en cada una de las aulas; procurando siempre aprovechar lo poco que disponemos elaborando en su mayoría trabajos sencillos con los materiales que nos proporciona el medio.

¿El maestro del Área de Cultura Estética ha recibido últimamente cursos de actualización?

La Sra. Teresa Cruz es una maestra activa y procurando siempre por mejorar su título por ello permanentemente asiste a cursos de actualización y capacitación; últimamente asistió a un curso de música, danza, teatro, dibujo; por tal situación me siento complacido de contar en nuestra Institución con elementos útiles y llenos de deseo de perfeccionares.

¿Considera usted que sería necesario mejorar la planificación Curricular del Área de Cultura Estética?

El Área de Cultura Estética debe ser motivo de cambio y transformación; pues debería ampliar su ámbito de contenidos, de destrezas y estrategias a fin de dar libertad para establecer modelos educativos según la realidad social, política y cultural; deben elaborarse nuevos programas considerando la realidad y la problemática socio económico del entorno.

¿Cómo calificaría la aplicación de la propuesta de la Reforma Curricular en el Área de Cultura Estética?

La Reforma Curricular pretende transformarse en una guía para el mejoramiento de la educación; pero si necesitamos cambios en la programación; decimos que es insuficiente pues nos encontramos en un proceso de cambio y necesitamos particularizar actividades educativas según las necesidades sociales; estas actividades dependerán de las habilidades de los maestros y predisposiciones de los niños.

¿Considera que en el Área de Cultura Estética se están desarrollando los contenidos, destrezas y estrategias propuestas en la Reforma Curricular?

Pese a preparación, dedicación y buena voluntad de la maestra, los contenidos destrezas y estrategias propuestas en la Reforma curricular no se desarrollan con exactitud debido a la falta de recursos y materiales; pues es difícil solicitar al padre de familia todos los materiales requeridos para esta área; la situación económica del país es bastante pobre y sería una desconsideración de nuestra parte obligar gastos exorbitantes; por ello he sido participe de la elaboración de



trabajos sencillos especialmente con materiales reciclables o de desecho.

¿Cuáles son las principales dificultades que limitan un mejor tratamiento del Área de Cultura Estética?

Como ya dije anteriormente la principal limitación es de economía; luego de la falta de un taller adecuado y por último las horas destinadas para esta área y en este año son insuficiente; sería necesario considerar la posibilidad de ofrecer títulos en el Área de Cultura Estética al llegar al décimo año.

¿Qué acciones a tomado la dirección de la escuela para mejorar el tratamiento del Área de Cultura Estética?

Como autoridad de la Institución he revisado planes y programas, se han elaborados proyectos de aula y se ha dialogado con la maestra del Área de Cultura Estética para elaborar en lo posible trabajos sencillos, útiles que de alguna manera pudieran ser sacados al mercado, representando esta actividad un pequeño aporte económico de los niños hacia su humilde hogar; nuestra intención no es lucrar más bien enseñar al niño a elaborar trabajos que en el futuro pudieran convertirse en su fuente de trabajo y subsistencia.

**2.6.2. Entrevista al señor Lic. Vicente Villavicencio director encargado de la Escuela Experimental “Antonio Aristarco Jácome”**

Contando con la presencia del señor Director de la escuela; presentamos nuestro saludo efusivo a nombre de las egresadas de la “Universidad Técnica de Cotopaxi” y solicitamos de manera especial nos conceda una entrevista; a lo cual gustoso expreso su agrado por nuestra presencia y manifestó que la Institución y el personal docente están prestos a colaborar en todo lo relacionado con el campo educativo, presentamos a continuación los resultados de la entrevista.

¿Su institución posee talleres para el desarrollo del Área de Cultura Estética?

Nuestra Institución por el hecho de pertenecer al Instituto Pedagógico "Belisario Quevedo", y ser una escuela experimental tenemos a partir del Quinto Año de Educación Básica una modalidad semidepartamentalizada, pues trabajamos en talleres especiales y por áreas, lo cual nos obliga a tener un taller especial para Cultura Estética.

¿El maestro del Área de Cultura Estética ha recibido últimamente curso de actualización?

La Sra. Mariana Tobar maestra del Área de Cultura Estética ha asistido en los últimos meses a un curso de 4 semanas para actualizarse en su área.

¿Considera usted que sería necesario mejorar la planificación curricular del Área de Cultura Estética?

Considero que un solo docente debería hacerse cargo del Área de Cultura Estética, y al ser de esta manera automáticamente la planificación cambiaría.

Se requiere visualizar el área de forma y fondo para elaborar una nueva planificación.

¿Cómo calificaría la aplicación de la propuesta de la reforma curricular en el Área de Cultura Estética?

Es ineficiente pues seguimos arrastrando formas de trabajo ambiguas y tradicionales; no debe considerarse la Cultura Estética como secundaria peor aún como un área aislada y de poca importancia.

¿Considera que en el Área de Cultura Estética se están desarrollando los contenidos destrezas y estrategias propuestas en la reforma curricular?

No se desarrollan todos los contenidos, destrezas y estrategias; se desarrollan en parte pues requieren selección, clasificación y sobre todo ampliación y cambios estructurales.

¿Cuáles son las principales dificultades que limitan un mejor tratamiento del Área de Cultura Estética?

Las dificultades son económicas, falta de recursos y materiales y en especial sería fundamental, radicar el área para conseguir nuevos y mejores resultados.

¿Qué acciones a tomado la dirección de la escuela para mejorar el tratamiento del Área de Cultura Estética?

A pesar del poco tiempo que estoy encargado de la dirección tendría que analizar y ver la posibilidad de reprogramar el área y predecir resultados.

### **2.6.3 Entrevista a la señora Cecilia Moscoso directora de la escuela fiscal "Pedro Vicente Maldonado"**

Una vez obtenida una cita con la señora directora del establecimiento nos dirigimos a ella para solicitarle nos proporcionará unos minutos de su tiempo para una entrevista, la señora directora debido a la premura del tiempo nos atendió de forma inmediata y rápida, redactamos a continuación los detalles de la misma.

¿Su Institución posee talleres para el desarrollo del Área de Cultura Estética?

Por falta de infraestructura y la colaboración de entidades públicas mi Institución no posee de talleres por lo tanto la maestra del Área de Cultura Estética trabaja en las aulas respectivas según el horario establecido.

¿El maestro del Área de Cultura Estética últimamente ha recibido cursos de capacitación?

Por la falta de personal docente especializado hemos tenido que ubicar en esta área a una maestra con título de Profesora de Educación Básica y no de Cultura Estética, pese a ello la señora a desempeñado satisfactoriamente.

¿Considera usted que sería necesario mejorar la Planificación Curricular del Área de Cultura Estética?

Todo cambio que implique mejoramiento representa beneficios y si la planificación puede mejorarse para bien pienso que sería aceptable.

¿Cómo calificaría la aplicación de la propuesta de la Reforma Curricular en el Área de Cultura Estética?

La Aplicación de la propuesta de la Reforma Curricular en el Área de Cultura Estética es regular por que requiere cambios y modificaciones.

¿Considera que en el Área de Cultura Estética se están desarrollando los contenidos, destrezas y estrategias propuestas en la Reforma Curricular?

Se están desarrollando mediante las situaciones y necesidades educativas de los educandos.

¿Cuáles son las principales dificultades que limitan un mejor tratamiento del Área de Cultura Estética?

El tiempo, la situación económica, los escasos recursos y el horario restringido.

¿Qué acciones a tomado la dirección de la escuela para mejorar el tratamiento de Área de Cultura Estética?

Hemos incluido siempre como necesidad de la Institución la adecuación de un taller y la dotación de una maestra con título especial de Cultura Estética.



### **2.6.3. Entrevista realizada a la señora Violeta Boada Directora de la escuela fiscal “Dr. Pablo Herrera”.**

Luego de algunos días de haber solicitado la entrevista con la señora directora, ingresamos a la dirección de la escuela y solicitamos de la manera mas comedida se moleste responder a las siguientes cuestiones.

¿Su institución posee talleres para el desarrollo del Área de Cultura Política?

No tenemos talleres; por tal razón las clases son impartidas en cada aula según el horario de clases.

¿El maestro del Área de Cultura Estética ha recibido últimamente cursos de actualización?

En los últimos tiempos por cuestiones de salud no ha podido asistir a ningún curso.

¿Considera usted que será necesario mejorar la Planificación Curricular del Área de Cultura Estética?

Creo que no debe mejorarse ningún aspecto porque todo lo planificado está de acuerdo con la Reforma Curricular, y solo depende de que sean tratados convenientemente para lograr los objetivos propuestos.

¿Cómo calificaría la aplicación de la Reforma Curricular en el Área de Cultura Estética?

Muy buena porque facilita la aplicación dentro del medio en que se encuentra ubicada la institución y da amplitud para descubrir capacidades, aptitudes y destrezas.

Considera que en el Área de Cultura Estética se están desarrollando los contenidos, destrezas y estrategias propuestas en la Reforma

De acuerdo con la planificación escolar de los maestros se están cumpliendo con lo que señala la Reforma.

¿Cuáles son las principales dificultades que limitan un mejor tratamiento del Área de Cultura Estética?

La falta de maestro especializado dentro de esta área de estudio.

Que dicten seminarios para fortalecer los conocimientos.

Qué acciones ha tomado la Dirección de la escuela para mejorar el tratamiento del Área de Cultura Estética.

Solicitar a la Dirección Provincial de Educación la designación de un docente para esta área.

Dialogar con la maestra sobre la planificación de trabajos sencillos con materiales del medio.

## **2.7. ANÁLISIS DEL PROGRAMA CURRICULAR INSTITUCIONAL**

Para el análisis de los planes y programas fue necesario acudir a cada una de las instituciones educativas para solicitar en cada una de ellas, nos faciliten los Programas Curriculares, obteniendo la respuesta positiva de 4 de las 5 escuelas centrales del Cantón Pujilí, información que nos servirá para el desarrollo de nuestro tema de investigación.

En el análisis de contexto y las materias de concreción de objetivo, destrezas y contenidos se procede a sistematizar la información en el Programa Curricular Institucional considerado mínimo obligatorio en el nivel básico donde todos los establecimientos educativos de este nivel están obligados a cumplirlo.

El Plan Curricular Institucional propuesto por el Ministerio de Educación y Cultura contiene los siguientes aspectos.

1.- Datos Informativos:

2.- Diagnóstico

- En las escuelas urbanas es prioridad elaborar diagnósticos en base a las fortalezas y debilidades FODA.



- En cambio en las escuelas rurales el diagnóstico se realiza mediante el Taller Curricular Comunitario.

- 3.- Objetivos.
- 4.- Destrezas.
- 5.- Contenidos.
- 6.- Metodología.
- 7.- Recursos.
- 8.- Evaluación.
- 9.- Unidad Didáctica.

Al analizar los Programas Curriculares Institucionales de las diferentes escuelas podemos determinar que los aspectos desarrollados son los mismos en las 4 escuelas.

A continuación explicaremos en forma detallada los Programas Curriculares.

#### Escuela Dr. Pablo Herrera

- 1.- Datos Informativos:
- 2.- Diagnósticos.
- 3.- Matrices de objetivos, contenidos y destrezas.
- 4.- Metodología.
- 5.- Recursos.
- 6.- Evaluación.

En esta Institución Educativa la Señora Directora nos supo informar que la distribución de las Unidades Didácticas se presenta al inicio del año para su respectiva revisión y luego es devuelta a cada Maestro del Área.

#### Escuela Pedro Vicente Maldonado

El esquema del Plan Curricular de esta Institución consta de:

- 1.- Datos Informativos:
- 2.- Matrices de objetivos, destrezas y contenidos.
  - De la Educación Básica.
  - Del 2do. Al 7mo. Año.

- Métodos.
- Recursos.
- Evaluación.

En esta Institución el Plan de Unidades es representado como un documento aparte con el nombre de Plan Curricular de Área o Plan de Unidad Didáctica

Escuela Antonio Aristarco Jácome del "ISPED" "Belisario Quevedo"

El Programa Curricular de esta Institución contiene los siguientes aspectos:

- 1.- Datos Informativos:
- 2.- Diagnósticos (alumno – maestro – escuela – comunidad).
- 3.- Objetivos – de la educación básica, del segundo a 1mo. Año.
- 4.- Destrezas – de la educación básica y del 2do. al 7mo. Año.
- 5.- Contenidos - por años y áreas.
- 6.- Estrategias Metodológicas
- 7.- Recursos.
- 8.- Evaluación.
- 9.- Unidades didácticas por años.

Al comparar los aspectos desarrollados, podemos determinar que es un Programa Curricular completo y bien estructurado, elaborado en base a los lineamientos editados por el Ministerio y acogido por los institutos Superiores de Pedagogía, pero por ser escuela urbana y central deberán aplicar técnica de las fortalezas y debilidades.

Programa Curricular Institucional de la escuela Nueve de Octubre.

El esquema de esta institución es el siguiente:

- 1.- Datos Informativos:
- 2.- Objetivo General.
- 3.- Unidades.
- Número de la Unidad.

- Título de la Unidad.
- Objetivo de la Unidad.
- Contenido.
- 4.- Destrezas.
- 5.- Estrategias Metodológicas.
- 6.- Recursos.
- 7.- Evaluación.

El Plan Curricular de esta Institución contiene las Unidades Didácticas como parte medular de programa, sin embargo desarrolla todos los aspectos pero en un orden variado, de igual manera no atiende a las exigencias del FODA.

Al exponer los esquemas de los Programas Curriculares de cada Institución podemos notar que al analizar los diagnósticos ninguna de las Instituciones aplican la técnica del FODA que consiste en determinar:

- Fortalezas.
- Debilidades.
- Oportunidades.
- Amenazas.

Es fundamental señalar que el P. C. I. Elaborado por los maestros de cada año de básica y de cada Área Básica es presentado al Director de cada una de las Instituciones, y basándose en estos documentos se elabora el Programa Curricular Institucional de cada establecimiento utilizando la técnica del FODA el cual contiene los siguientes aspectos.

FORTALEZAS	DEBILIDADES
OPORTUNIDADES	AMENAZAS

En lo que corresponde a la Planificación del Área de Cultura Estética se pudo conocer que no se le da la misma importancia que la Planificación de las Áreas Básicas, es así que no se encuentra debidamente desarrolladas las Matrices y las Unidades.

## 2.8 CONTRASTACIÓN DE RESULTADOS

La comparación y análisis de los resultados de los datos entregados por los diferentes estratos de la población investigada permiten obtener una información veraz, razón por la cual a continuación se presenta la contrastación de resultados, en aquellos ítems que es factible.

### **Las profesoras, actualizan la Planificación del Área de Cultura Estética al iniciar el año escolar**

A pesar de que el 80% de docentes indica que si actualiza la Planificación, tenemos que cuatro autoridades consideran que sería necesario mejorar la Planificación.

### **Las profesoras, han asistido a eventos de capacitación sobre el tratamiento del Área de Cultura Estética**

La información entregada por las profesoras y las autoridades coincide, el 60% de docentes indican que siempre asiste a eventos de capacitación, tres autoridades indican que la profesora de Cultura Estética si ha asistido a cursos de capacitación en el Área.

### **Cuáles considera que son las principales dificultades para el tratamiento del Área de Cultura Estética**

Las respuestas de docentes y autoridades son similares:

- La poca importancia que se le brinda al área
- Falta de talleres equipados
- Factores económicos

### **Los trabajos realizados en el Área de Cultura Estética son fáciles**

El 85% de padres de familia y el 100% de estudiantes consideran que los trabajos son fáciles.

### **Ayudan los padres a elaborar los trabajos manuales a sus hijos**

El 39% de padres de familia indica que si, el 31% de estudiantes indica que siempre les ayudan, el 60% de docentes indica que los niños si necesitan de la ayuda de sus padres en la elaboración de trabajos en casa. Mientras la mayoría de docentes considera que si es necesario la ayuda de los padres de familia, la información nos permite entender que menos de la mitad de padres ayudan a sus hijos en las tareas de Cultura Estética.

### **A los niños les gusta realizar los trabajos de Cultura Estética**

La información permite entender que a los niños les gusta realizar trabajos de Cultura Estética. Así tenemos que respondieron que si les gusta: El 93% de padres de familia, el 100% de estudiantes y el 60% de docentes.

### **Los trabajos realizados por los niños son presentados en una exposición**

El 41% de padres de familia indica que nunca, mientras que el 33% indica que a veces. El 32% de estudiantes indican que nunca, y el 41% manifiesta que a veces. Lo que permite comprender que son pocos los casos en los que se organiza exposiciones de los trabajos.

### **En este año, se han realizado actividades de Expresión Corporal (teatro) en el Área de Cultura Estética.**

La realización de actividades de Expresión Corporal son casi nulas, así tenemos que indican que no se ha realizado este tipo de especialidades el 88% de padres de familia, el 94% de estudiantes, el 80% de docentes.

### **La Escuela cuenta con Taller de Cultura Estética**

La información permitió identificar que tres escuelas no cuentan con taller. Indicaron que la escuela no cuenta con taller: El 88% de padres de familia, el 87% de estudiantes, el 60% de docentes.

### Trabajos realizados, en este año, en Cultura Estética.

La información entregada por docentes, niños y padres de familia coinciden: Costura, tarjetas con diferentes motivos, árboles de navidad, paisajes, porta retratos, collage.

### Principales materiales que se ha utilizado, en este año, para realizar los trabajos de Cultura Estética.

La información entregada por docentes, niños y padres de familia coinciden: Tela, aguja, hilos, cartulina, escarcha, algodón, pinturas, tijera, goma, marcadores.

### FORTALEZAS Y DEBILIDADES EN EL TRATAMIENTO DEL ÁREA DE CULTURA ESTÉTICA.

FORTALEZAS	DEBILIDADES
El deseo de cambio y superación de las autoridades.	Falta de docentes especializados. Insuficiente aplicación de la Reforma Curricular.
El gusto de los niños por los trabajos realizados.	La falta de incorporación de la Asignatura de Expresión Corporal. Falta de Talleres Equipados. Falta de recursos económicos. La calidad de la Planificación. La poca importancia que se le brinda al Área. Insuficientes eventos de exposición de trabajos. No se utiliza materiales de desecho No se utiliza materiales del medio

## 2.9 COMPROBACIÓN DE LA HIPÓTESIS

La Hipótesis de causalidad multivariada, planteada en la presente investigación indica que: **“El insuficiente conocimiento de las propuestas de la Reforma Curricular para el Área de Cultura Estética y la desactualización de la Planificación limitan su tratamiento en los séptimos años de las Escuelas Centrales del Cantón Pujilí”.**

Una vez realizada la investigación de campo se obtiene la información necesaria para su comprobación:

- ◆ El 40% de docentes manifiestan que no han asistido a eventos de capacitación sobre el tratamiento del Área de Cultura Estética.
- ◆ El 60% manifiesta que no conocen a fondo los lineamientos de la Reforma.
- ◆ El 94% de estudiantes indican que no lo han realizado actividades de expresión corporal.
- ◆ Las autoridades manifiestan que el Área de Cultura Estética: requiere ser modificada, necesitamos cambios en la programación, seguimos arrastrando formas de trabajo ambiguas y tradicionales.
- ◆ Las autoridades de las escuelas manifiestan que los contenidos, destrezas y estrategias propuestas por la Reforma Curricular se están desarrollando tan solo en sus comunes obligatorios, no se desarrollan con exactitud, no se desarrollan todos los contenidos, destrezas y estrategias

- ◆ El 80% de docentes indican que no desarrollan contenidos y destrezas de Artes de la Representación.
- ◆ Las destrezas que se desarrollan en el Área son muy pocas en relación con las orientaciones de la reforma.
- ◆ El 80% de docentes indica que si se actualiza la planificación al inicio del año lectivo.

DECISIÓN: El análisis de la información nos permite comprender que es insuficiente el conocimiento y aplicación de la Reforma Curricular, si se actualiza la Planificación, por lo que la Hipótesis es confirmada parcialmente, es decir: **“El insuficiente conocimiento de las propuestas de la Reforma Curricular para el Área de Cultura Estética limita su tratamiento en los séptimos años de las Escuelas Centrales del Cantón Pujilí”.**



## CAPÍTULO III

### PROPUESTA: PLANIFICACIÓN PARA EL AREA DE CULTURA ESTÉTICA, EN LOS SÉPTIMOS AÑOS DE LAS ESCUELAS CENTRALES DE PUJILÍ

El Capítulo contiene el aporte del grupo de investigación, frente a los resultados de la investigación de campo, se presenta una planificación que se aspira sea acogida por las profesoras del Área de cultura Estética de las escuelas investigadas.

- ♦ **Presentación**
- ♦ **Justificación**
- ♦ **Impacto**
- ♦ **Objetivos**
- ♦ **Desarrollo de la Planificación**
- ♦ **Recomendaciones metodológicas**

# PLANIFICACIÓN PARA EL AREA DE CULTURA ESTÉTICA, EN LOS SÉPTIMOS AÑOS DE LAS ESCUELAS CENTRALES DE PUJILÍ

## PRESENTACIÓN

La propuesta de la Reforma Curricular pretende incentivar la sensibilidad estética y estimula la expresión del mundo personal y su entorno, en la actualidad la Reforma Curricular recomienda al profesor de Cultura Estética emplear materiales existentes en el medio y adaptar los mismos a los programas propuestos por el Ministerio de Educación a nivel nacional.

La Cultura Estética es un área del Currículo de la Educación Básica que considera 3 componentes y estos son música, artes plásticas y artes de la representación, que son fundamentales para lograr una educación de calidad en los niños, el estudio de estos componentes permite estimular la sensibilidad estética y sobre todo ayuda al crecimiento por sus valores artísticos, valores como representaciones socio – culturales y valores como expresiones propias del ser humano.

Los instrumentos curriculares que hemos elaborado son de carácter experimental y están sujetos a procesos de permanente rehabilitación sobre la base del perfil del docente del Área de Cultura Estética.

Esta propuesta esta considerada abierta y flexible y por lo tanto pondrán en función de su contexto, su experiencia y de las características y necesidades educativas de los educandos, la misma que contiene objetivos, contenidos, destrezas, estrategias metodológicas a utilizarse en el Área de Cultura Estética en los séptimos años de las escuelas centrales del cantón Pujilí.

Es menester dejar constancia de nuestro profundo agradecimiento a las autoridades, docentes, padres de familia y alumnado de las escuelas centrales del cantón Pujilí.

### **JUSTIFICACIÓN:**

En la actualidad la Reforma Curricular considera a la Cultura Estética como un área auxiliar que permite que los niños exploren sus potencialidades y encuentren soluciones originales a problemas propuestos, impulsan su creatividad y se logran integrar armónicamente a su entorno natural e histórico.

La Cultura Estética amplía el conocimiento y cimentación de significados y valores como el respeto, formas de vida, pensamiento y expresión cultural.

Los resultados de la investigación de campo permiten comprender que la Planificación no está debidamente desarrollada como las Áreas Básicas, y que es necesario mejorar esta realidad.

Con estos criterios consideramos que nuestra propuesta ampliará el ámbito de conocimientos, de desarrollo, de destrezas; fortalecerá las capacidades y desarrollará el pensamiento creador del niño.

Es fundamental señalar que, al analizar la documentación detenida de las diferentes instituciones hemos podido descubrir que la Cultura Estética a determinado a la música como una asignatura aparte, pues requiere de un profesional especializado para esta cátedra.

### **IMPACTO:**

Fortalecerá la Planificación Curricular del Área de Cultura Estética.  
Incrementará el tratamiento de las necesidades del entorno con los Contenidos del Área de Cultura Estética.

Orientará al alumno a combinar la percepción y la expresión lúdica mejorando así el proceso de enseñanza aprendizaje.

Los conceptos de esta propuesta se sustentan sobre las bases del paradigma de análisis crítico y los bloques temáticos están de acuerdo al enfoque constructivista y la realidad de cada región e institución.

Esta propuesta ofrece alternativas de selección, aplicación y adaptación que facilitará la planificación de actividades a desarrollarse durante todo el año en el área de Cultura Estética.

#### **OBJETIVOS:**

Motivar a las autoridades, docentes y alumnado de las escuelas centrales del cantón Pujilí para que cultiven los conocimientos del arte y la interculturalidad.

Fortalecer el proceso de planificación curricular en el Área de Cultura Estética a través de la inclusión de temas del entorno social.

Determinar estrategias metodológicas, destrezas y contenidos a desarrollarse en el Área de Cultura Estética, en los séptimos años de Educación Básica.



## **DESARROLLO DE LA PLANIFICACIÓN:**

### **MATRIZ DE CONCRECIÓN DE OBJETIVOS**

#### **OBJETIVOS DE LA EDUCACIÓN BÁSICA**

La Educación Básica Ecuatoriana se compromete a ofrecer las condiciones más apropiadas para que los niños, al finalizar este nivel de educación, logren el siguiente perfil.

1. Conciencia clara y profunda del ser ecuatoriano, en el marco del reconocimiento de la diversidad cultural, étnica, geográfica y de género del país.
2. Conscientes de sus derechos y deberes en relación a sí mismos, a la familia, a la comunidad y a la nación.
3. Alto desarrollo de su inteligencia, a nivel del pensamiento creativo, práctico y teórico.
4. Capaces de comunicarse con mensajes corporales, estéticos, orales, escritos y otros. Con habilidades para procesar los diferentes tipos de mensajes de su entorno.
5. Con capacidad de aprender, con personalidad autónoma y solidaria con su entorno social y natural, con ideas positivas de sí mismos.
6. Con actitudes positivas frente al trabajo y al uso del tiempo libre.

#### **OBJETIVOS GENERALES**

La Cultura Estética en la educación básica se compromete a lograr en los estudiantes:

- Conciencia clara y profunda del ser humano, en el marco del reconocimiento de la diversidad cultural, a través de la música, las artes plásticas, y las artes de la representación (danza y teatro).
- Desarrollo de la inteligencia, nivel del pensamiento creativo, práctico y teórico.
- Capaces de comunicarse utilizando adecuadamente los lenguajes: musical, plástico y corporal dramático.
- Confrontar los hechos, desde diferentes perspectivas desarrollando la capacidad de aprender, con personalidad autónoma y solidaria con su entorno cultural, social y natural, con ideas positivas de sí mismo.
- Con actitudes positivas frente al trabajo y al uso del tiempo libre.

### OBJETIVOS ESPECÍFICOS

- o Comprender la diversidad cultural a través de la música, las artes plásticas y de la representación.
- o Relacionar la música, las artes plásticas y de la representación con el desarrollo histórico del ser humano, así como también de la sociedad contemporánea.
- o Desarrollar el uso de conocimientos artísticos, musicales, y dramáticos de una manera creativa.
- o Desarrollar la comprensión de lenguaje verbales y no verbales en el comportamiento individual y grupal.
- o Contribuir al desarrollo social y mejoramiento de la calidad de vida por medio de la ejecución de los componentes inherentes en el área de cultura estética.
- o Desarrollar actitudes positivas de apreciación hacia la música, las artes plásticas y de la representación en todas sus diversas formas y contextos socioculturales.
- o Descubrir habilidades, talentos y aptitudes importantes, para la ocupación de las horas de descanso, formación de público y vocación para estudios profesionales.

## OBJETIVOS POR COMPONENTES

### Artes Plásticas

- Desarrollar la comprensión de los elementos artísticos de expresión: punto, línea, mancha, volumen, contraste, textura, dimensión, fondo, forma, color.
- Desarrollar habilidades y destrezas en el uso de diversos materiales y técnicas artísticas: pintura, escultura, arte gráfico, cerámica, diseño y decoración.
- Desarrollar un repertorio extenso de experiencias artísticas en cada medio.
- Desarrollar la apreciación y percepción visual para entender mejor las artes plásticas
- Descubrir vocaciones para estudios profesionales de las artes plásticas.

### Artes de la Representación

- Aprovechar, utilizar, y coordinar los recursos que nos ofrecen las otras áreas de estudio para la formulación de unidades integrales y relevantes de las experiencias escolares del estudiante.
- Crear placer en el ejercicio del teatro, la danza y otras expresiones desarrolladas fundamentalmente a partir del lenguaje corporal.
- Desarrollar formas expresivas de manera lúdica a partir de emociones, vivencias y sentimientos.
- Coadyuvar en la sensibilización de los estudiantes frente a las artes.
- Desarrollar habilidades y destrezas que permitan la ejecución de la danza y teatro; no solamente como una forma de espectáculo, sino como un medio de crecimiento personal y auto-estima.
- Desarrollar la creación de público para las artes escénicas.
- Descubrir perfiles vocacionales para la formación profesional en las artes de la representación.

## OBJETIVOS PARA SÉPTIMO AÑO

1. Expresarse de manera autónoma a través de las diferentes manifestaciones artísticas.
2. Identificar aspectos fantásticos y reales en expresiones de las artes plásticas.
3. Expresar datos, hechos, opiniones y juicios de valor en forma artística.
4. Poner de manifiesto sus capacidades, habilidades, destrezas y creatividad a través de manifestaciones estéticas para expresar y representar su mundo y su entorno.
5. Representar obras de teatro y danza.
6. Manejar con perfección los sectores corporales.
7. Construir elementos utilitarios y decorativos de fácil elaboración.
8. Realizar un dibujo del entorno para dar a conocer el color, fondo y forma.
9. Realizar el collage para conocer el manejo de técnicas, materiales explícitos y usos.
10. Dibujar y bordar paisajes, flores, frutas para utilizar adecuadamente las combinaciones de puntadas y colores.
11. Bordar prendas con puntadas básicas y de fantasía.
12. Construir figuras y objetos para fomentar el desarrollo del arte creativo.

COMPONENTES DE LA CULTURA ESTÉTICA	DESTREZAS ESPECÍFICAS	DESTREZAS DESAGREGADAS E INCORPORADAS
<ul style="list-style-type: none"> <li>• 1. ARTES PLÁSTICAS</li> </ul>	<ul style="list-style-type: none"> <li>• Manifestar opiniones sobre la obra artística.</li> <li>• Percepción de características de objetos a través de los sentidos.</li> <li>• Comparar modelos, objetos, fenómenos y acontecimientos para identificar semejanzas y diferencias.</li> <li>• Identificar materiales que se utilizan en el arte plástico.</li> <li>• Identificar elementos explícitos del arte: punto, línea, textura.</li> <li>• Usar la terminología del lenguaje plástico, con propiedad.</li> <li>• Desarrollar la imaginación.</li> <li>• Desarrollar y ejecutar técnicas adecuadas.</li> <li>• Dibujar el entorno.</li> <li>• Utilizar el contenido del texto en aplicaciones prácticas.</li> <li>• Describir con sus propias palabras una obra del arte plástico.</li> <li>• Seguir y compartir instrucciones para la realización de procesos artísticos.</li> <li>• Identificar objetos y figuras geométricas.</li> <li>• Relacionar conocimientos teóricos con el hacer artístico.</li> <li>• Consultar diccionarios, revistas, periódicos, libros, enciclopedias</li> </ul>	<ul style="list-style-type: none"> <li>• Conocer interpretar y aplicar los elementos de las artes plásticas: color, punto, línea, mancha, volumen, textura, dimensión, fondo y forma, de acuerdo con su desarrollo personal.</li> <li>• Efectuar trazos a mano alzada.</li> <li>• Juzgar respecto a la combinación de elementos como forma de expresión de las artes plásticas.</li> <li>• Evaluar en representaciones su composición y diseño.</li> <li>• Elaborar artesanías utilizando recursos propios de la comunidad.</li> <li>• Reconocer las manifestaciones folclóricas – populares e identificarse con ellas.</li> <li>• Disfrutar de la belleza de las artes</li> </ul>



	<p>o videos de artes plásticas.</p> <ul style="list-style-type: none"> <li>• Relacionar obras con situaciones geográficas, históricas, etc.</li> <li>• Construir y representar objetos y figuras geométricas en forma gráfica.</li> <li>• Construir maquetas.</li> <li>• Seleccionar y utilizar técnicas sencillas.</li> <li>• Relacionar el arte plástico con obras del mismo período de otros componentes.</li> <li>• Obtener información a partir de textos, tablas o gráficos.</li> <li>• Manejar materiales en técnicas apropiadas.</li> <li>• Leer y elaborar gráficos y representar en "comics" (historietas ilustradas).</li> <li>• Producir ideas nuevas.</li> <li>• Pintar hechos reales o imaginarios.</li> <li>• Distinguir realidad y fantasía en la obra (6°).</li> <li>• Distinguir datos, hechos, opiniones, juicios de valor.</li> <li>• Mostrar conceptos de composición y diseño.</li> <li>• Seleccionar, plantear y aplicar técnicas de arte para expresar sentimientos (7°).</li> </ul>	<p>plásticas.</p> <ul style="list-style-type: none"> <li>• Exteriorizar mensajes a través de las artes plásticas en forma creativa.</li> <li>• Diferenciar elementos reales y fantásticos en representaciones de las artes plásticas.</li> <li>• Valorar mensajes emitidos a través de las obras artísticas. Y confeccionar tarjetas con varios motivos.</li> <li>• Elaborar collage con desechos.</li> <li>• Expresar sentimientos a través de las artes plásticas.</li> <li>• Realizar diseños en varias formas y pegar en fondos diversos.</li> <li>• Desarrollar la habilidad de calcar, copiar figuras utilizando moldes.</li> <li>• Elaboración de cuadros decorativos con relieves diferentes.</li> </ul>
--	--	--

## 2. ARTES DE LA REPRESENTACIÓN

<ul style="list-style-type: none"><li>• Manifestar opiniones sobre obras de artes de la representación</li><li>• Percibir las características de objetos a través de los sentidos.</li><li>• Comparar modelos, objetos, fenómenos, acontecimientos, para identificar semejanzas y diferencias.</li><li>• Identificar elementos explícitos de artes de la representación.</li><li>• Usar la terminología del lenguaje de artes de la representación con propiedad.</li><li>• Desarrollar la imaginación.</li><li>• Desarrollar y ejecutar técnicas adecuadas.</li><li>• Detectar, identificar, imitar y emitir sonidos naturales y artificiales.</li><li>• Reconocer su propio cuerpo, el de otros y su relación con los objetos.</li><li>• Expresar con su propio lenguaje corporal situaciones, emociones y sentimientos.</li><li>• Realizar en forma natural y espontánea movimientos y desplazamientos en espacios abiertos y restringidos.</li><li>• Describir con sus propias palabras obras de las artes de la representación.</li><li>• Seguir y compartir instrucciones para la realización de procesos artísticos.</li><li>• Relacionar conocimientos con el hacer artístico.</li><li>• Consultar diccionarios, revistas, periódicos, libros,</li></ul>	<ul style="list-style-type: none"><li>• Vincular sus aspiraciones e intereses con los recursos disponibles.</li><li>• Interpretar obras de danza, teatro, juego dramático, mimo.</li><li>• Valorar las manifestaciones representativas de la comunidad.</li><li>• Efectuar representaciones corporales en el lugar y con desplazamiento.</li><li>• Juzgar respecto a la combinación de elementos como forma de expresión artística.</li><li>• Valorar mensajes emitidos a través de obras artísticas.</li><li>• Lograr mayor sensibilidad como mecanismo de conocimiento y expresión.</li><li>• Aplicar técnicas respiratorias.</li><li>• Expresar a través de la mimica emociones, sentimientos y deseos.</li><li>• Cultivar su inclinación hacia el teatro y la danza.</li></ul>
--	--

	<p>enciclopedias, o videos de artes de la representación.</p> <ul style="list-style-type: none"> <li>• Relacionar obras con situaciones geográficas, históricas, etc.</li> <li>• Seleccionar y utilizar técnicas sencillas.</li> <li>• Reconocer y diferenciar el movimiento y desplazamiento del cuerpo y sus partes.</li> <li>• Relacionar representaciones con obras del mismo periodo de otros componentes</li> <li>• Obtener información, a partir de textos, tablas o gráficos.</li> <li>• Crear y producir dramatizaciones y representaciones simples.</li> <li>• Emitir e imitar sonidos, palabras, frases, parágrafos y textos simples en forma espontánea, clara y apropiada.</li> <li>• Interpretar, entrenar y persuadir a través de la gestualidad.</li> <li>• Realizar movimientos en forma natural, espontánea y controlada en espacios abiertos, restringidos y determinados.</li> <li>• Distinguir datos, hechos, opiniones y juicios de valor.</li> <li>• Perfeccionar el uso y aplicación de sus sentidos como otra forma de lenguaje.</li> <li>• Reconocer y coordinar convenientemente la funcionalidad del movimiento en el lugar y con desplazamiento.</li> <li>• Percibir, identificar y comparar formas y texturas.</li> <li>• Fortalecer y perfeccionar su respiración.</li> </ul>	<p>vivencias y</p> <ul style="list-style-type: none"> <li>• Representar expresiones</li> <li>• Fomentar el amor y respeto a las manifestaciones culturales de cada comunidad.</li> </ul>
--	--	--

## MATRIZ DE CONCRECIÓN DE CONTENIDOS

### CONTENIDOS MÍNIMOS OBLIGATORIOS

#### Artes Plásticas

##### Discriminación y expresión de la línea.

Trazado de líneas a pulso – prácticas concretas, curvas quebradas y mixtas.  
 Identificación de colores primarios y aplicación nocional de formas y espacios.  
 Modelado: placas en plastilina, arcilla presionada con dedos o palos.

- Artesanías.
- Recorte
- Plegado
- Collage
- Construcción
- Mosaico
- Vitral
- Manualidades

### CONTENIDOS DESAGREGADOS E INCLUIDOS

#### Artes Plásticas

##### Dibujo Técnico

Líneas de representación ángulos y copias de figuras.  
 Punto, línea, volumen, textura.  
 Figuras geométricas y ángulos.  
 Rotación, formatos, tipos de letras.  
 Trazo de círculos, circunferencia y líneas concéntricas.

Dibujo utilizando las cuadrículas.

Construcción de sólidos.

Formatos tipos de letras.

### **Dibujo Artístico**

Dibujo de objetos del entorno utilizando líneas.

Dibujo del natural: paisaje serrano y costero.

Figura humana en forma.

Comics: dibujo y pintura de personajes de cuentos.

Aplicación de la pintura en tela.

Utilización de técnicas: temperas y acuarelas.

### **Modelado**

Cartonaje: elaboración de cajas.

Trabajar en madera: servilleteros, paneras, casas, porta retratos ... etc.

Modelado: en arcilla, yeso, plastilina, etc.

Construcción de maquetas.

Cultivo de plantas.

Confección de bolsos, rodapiés, bufandas, alfileteros, tejidos, etc.

Elaboración de mostrarios en lana (puntadas) y tela (puntadas).

Collage: trozado, plegado, rasgado, mosaico y composiciones mixtas.

Relieves con plantillas y decorados.

### **Grabado y Estampado**

- Dactilografía
- Monotipia
- Xilografía
- Esgrafía

## CONTENIDOS DESAGREGADOS E INCLUIDOS

### Artes de la Representación

#### Expresión Corporal

- Conciencia y control corporal: perfeccionamiento del movimiento y manejo del cuerpo conocimiento de los segmentos corporales y conciencia muscular.
- Interpretación de la naturaleza y el cosmos por medio de otros mecanismos sensoriales.
- Comedias, mimos, farsa.
- Ejercicios de asociación, disociación, equilibrio, fuerza y control, columna, cadera y pelvis.
- La tensión y la relajación corporal como formas de expresión.
- Locomoción individual y grupal.

#### Expresión Lúdica

- Conocimiento de la técnica básica de la danza.
- Representación de pequeñas obras como danzas locales, regionales, nacionales.
- Práctica escénica: representación de obras de teatro, danza.
- Pantomima o teatro del silencio.
- La dramatización de acuerdo a la ocasión (día del niño).
- El gesto aplicado a la actuación.
- Comedias, mimo, farsa, sainete.
- La tensión y la relajación como formas de expresión.

#### Expresión oral y Representativa

- Respiración y emisión de sonidos.
- La respiración, posición corporal y educación de la voz.

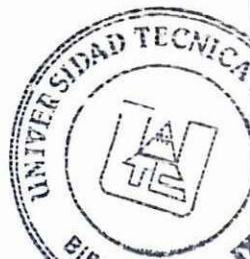

- Imitación de sonidos onomatopéyas de animales, objetos y artificiales (campanas, pitos, ruidos).
- Mejoramiento de la pronunciación y dicción.
- Conocimiento de las artes de la representación personajes.
- Interpretación de obras teatrales, mimo, carantoña o embeleco.
- Pequeñas obras como farsa y sainete (propio de su comunidad) o de creación.
- La tensión y el relajamiento.
- La respiración y emisión de sonidos.

## UNIDAD DIDÁCTICA N° 1

**TEMA DE LA UNIDAD:** Conozcamos las figuras de nuestro cuerpo

**OBJETIVO:** Profundizar el desarrollo de habilidades expresivas, iniciativas con dirección artística

**DURACIÓN:** 3 semanas

**FECHA INICIAL:**

**FECHA FINAL:**

DESTREZAS	CONTENIDOS ARTES PLÁSTICAS Dibujo Técnico	ESTRATEGIAS METODOLOGICAS	RECURSOS	EVALUACIÓN
<p>Manifiestar opiniones sobre la obra artística</p> <p>Percepción de características de objetos a través de los sentidos.</p>	<p>Color, punto, línea, mancha, volumen, textura, dimensión, fondo, forma.</p> <p>Líneas de representación ángulos, copia de figuras.</p>	<p>Manipular materiales. Ubicar objetos, características. Guiar el trazo de ángulos: ángulo recto, agudo, obtuso. Trazar cuadriláteros. Trazar polígonos regulares Bocetar en tamaños y proporciones etc Representar aplicaciones de colores, sombras creando movimientos. Analizar sus trabajos. Corregir errores finales autocrítica. Exponer trabajos.</p>	<p>Cuadernos Pinturas Materiales de geometría</p>	<p><b>Técnica:</b> La observación.</p> <p><b>Instrumento:</b> Escala de valoración.</p>
	<p><b>ARTES DE LA REPRESENTACIÓN</b> Expresión Corporal</p>	<p>Dialogar acerca del cuerpo.</p>	<p>Música</p>	<p>Identifique, palpe.</p>



<p>comparar formas y textura sencillas</p>	<p><b>Conciencia y control corporal.</b> El cuerpo conocimiento.</p>	<p>Interrogar sobre las partes del cuerpo Describir verbalmente nuestro cuerpo (cabeza, tronco, pelos etc) Identificar las partes del cuerpo y relacionar con figuras geométricas. Palpar diferentes texturas (manos ásperas, abdomen liso etc). Encontrar colores en el cuerpo Realizar diferentes ejercicios. Comentar el aprendizaje</p>	<p>Grabador Periódico Pelotas Tiras de madera</p>	<p>diferencia y sienta su cuerpo.</p>
<p>Solucionar y utilizar técnicas sencillas</p>	<p><b>ARTES PLÁSTICAS</b> <b>Artesanías Optativa</b> <b>Cultivo de plantas de ciclo corto.</b> Preparación del suelo, riego, fertilizantes, deshierbado</p>	<p>Concurrir al huerto y observar Dialogar de lo observado. Sacar conclusiones. Incentivar al niño a cultivar las plantas Solicitar asesoramiento técnico. Realizar demostraciones prácticas Sembrar plantas de la localidad</p>	<p>Terreno huerto macetas suelo abono plantas agua etc</p>	<p>Que los y las estudiantes utilicen en los cultivos las técnicas aprendidas</p>
<p>Vincular sus aspiraciones e intereses con los recursos disponibles.</p>	<p><b>Plegado</b> <b>Plegado y armado de los accidentes geográficos.</b></p>	<p>Dialogar acerca de los accidentes geográficos Enlistar accidentes geográficos. Determinar aquellos que serán plegados. Manipular materiales. Indicar instrucciones precisas para efectuar los trabajos. Ejecutar los trabajos en forma conjunta con el docente.</p>	<p>Papel de diversas texturas</p>	<p>Que vinculen sus aspiraciones e intereses con los recursos disponibles</p>

**UNIDAD DIDÁCTICA N° 2**

**TEMA DE LA UNIDAD:** Construyamos con desechos

**OBJETIVO:** Utilizar los diferentes tipos de expresión para socializar conocimientos significativos

**DURACIÓN:** 2 semanas

**FECHA INICIAL:**

**FECHA FINAL:**

DESTREZAS	CONTENIDOS ARTES PLÁSTICAS Dibujo Técnico	ESTRATEGIAS METODOLOGICAS	RECURSOS	EVALUACIÓN
Manejar materiales en técnicas apropiadas. Seleccionar y plantear y aplicar técnicas de arte	Formatos tipos de letras.	Observar ejemplares presentados. Distinguir características: tamaño, volumen etc. Definir contornos, formas, sombras. Manipular materiales. Trazar líneas. Detallar elementos, trazos de letras de diferentes tipos. Auto evaluar sus trabajos. Exposición de los trabajos.	Cuaderno, lápiz, borrador, regla	<b>Técnica:</b> la observación.  <b>Instrumento:</b> escala gráfica. Que alumnos y alumnas planteen y apliquen técnicas de arte
Crear y producir	<b>ARTES DE LA REPRESENTACIÓN</b> Expresión Corporal  Dramatizaciones de	Dialogar acerca del tema.	Música	Presentar la obra



<p>dramatizaciones y representaciones simples.</p>	<p>y situaciones de acuerdo a la ocasión.</p>	<p>Escoger una obra teatral Conocer su importancia Elegir personajes. Designar responsabilidades. Preparar los materiales (Vestuario) Memorizar el diálogo y la mímica. Ejercitar frases o estrofas en alta voz.</p>	<p>Vestuario Escenario.</p>	<p>ante la audiencia y someter a evaluación</p>
<p><b>Ejemplo</b></p>		<p>Tengo una muñeca vestida de azul zapatitos blancos delantal de tul.</p> <p>Lanzar y recibir una muñeca u otro objeto. simular el arrullo del niño y cambio de ropa.</p> <p>Extraer criterios sobre las experiencias adquiridas. Corregir errores. Presentar la obra. Proyectar esta acción hacia la comunidad.</p>	<p>patos. hojas. rampas. cartulina. estilete. plumas</p>	<p>Realicen el trabajo.</p>
<p>Utilizar desecho para realizar collage</p>	<p><b>ARTES PLÁSTICAS</b> Collage del entorno (ecosistema).</p>	<p>Conversar de todo aquello que nos rodea Observar el entorno. Formar grupos de trabajo.- Explicación previa. Recopilar material. Manipular material. - Ejecución del collage. - Exponer los trabajos.</p>	<p>Realicen el trabajo.</p>	<p>Realicen el trabajo.</p>

### UNIDAD DIDÁCTICA N° 3

**TEMA DE LA UNIDAD:** Símbolos de los cuerpos

**OBJETIVO:** Desarrollar capacidades y habilidades básicas para realizar varias actividades y movimientos

**DURACIÓN:** 3 semanas

**FECHA FINAL:**

DESTREZAS	CONTENIDOS	ESTRATEGIAS METODOLOGICAS	RECURSOS	EVALUACIÓN
Seguir y compartir instrucciones para la realización de procesos artísticos.	<p><b>ARTES PLÁSTICAS</b>  <b>Dibujo Técnico</b></p> <p>Cartonaje: Cuerpos sólidos con volumen</p>	<p>Representar modelos.                      Delimitar situaciones, intereses y necesidades para realizar.                      Priorizar a uno de ellos.                      Explicar como realizar.                      Manipular materiales.                      Formar grupos de trabajo.                      - Diseñar el modelo.                      - Orientar permanentemente.                      - Desarrollar la tarea.                      - Corregir errores.                      - Exponer las tareas.</p>	<p>Cartón                      cartulina                      tijeras                      estilete                      goma. etc.</p>	<p><b>Técnica:</b>                      La observación.</p> <p><b>Instrumento:</b>                      escala                      De valoración.</p>
Desarrollar y ejecutar técnicas adecuadas	<p>Puntadas básicas con gama de colores y puntadas</p>	<p>- Dialogar sobre la importancia que tiene la elaboración y confección de costuras                      - Presentar varios modelos                      - Seleccionar el modelo</p>		

<p>Utilizar materiales sencillos de bajo costo y fácil adquisición.</p>	<p>Gama de colores y puntadas.</p>	<ul style="list-style-type: none"> <li>- Trazar puntadas básicas</li> <li>- Bordar con gama de colores</li> <li>- Realizar puntadas similares</li> <li>- Exponer los trabajos.</li> </ul>	
<p><b>ARTES DE LA REPRESENTACIÓN</b></p> <p>Desarrollar la imaginación</p>	<p><b>ARTES DE LA REPRESENTACIÓN</b> <b>Expresión Lúdica</b></p> <p><u>Práctica escénica</u></p> <p><b>Conciencia y control corporal.</b></p> <p>El cuerpo conocimiento</p>	<ul style="list-style-type: none"> <li>- Conversar acerca del tema</li> <li>- Idear estados de ánimo.</li> <li>- Pensar en situaciones concretas.</li> <li>- Sentir estados de ánimo del autor, cuentos, fábulas, acciones de conciencia.</li> <li>- Realizar hechos, fenómenos etc.</li> <li>- Realizar con gestos y mimica diferentes actividades que representen oficios o profesiones.</li> <li>- Adivinar el nombre de profesiones u oficios por los gestos realizados.</li> <li>- Realizar ejercicios expresivos (tristeza, alegría, sueño).</li> </ul>	<p>El cuerpo de los alumnos y alumnas.</p> <p><b>Técnica:</b> La observación</p> <p><b>Instrumento:</b> Lista de cotejo.</p>
<p>Reconocer su propio cuerpo, el de otros y su relación con los objetos.</p>	<p><b>Expresión Corporal</b></p> <p><u>Columna, cadena, pelvis.</u></p> <p>Ejercicios de asociación, disociación, equilibrio, fuerza y control.</p>	<ul style="list-style-type: none"> <li>Dialogar acerca del tema.</li> <li>Localizar las partes del cuerpo.</li> <li>Observar ejercicios.</li> <li>Comprender ejercicios.</li> <li>Ejecutar los ejercicios.</li> <li>Realizar ejercicios de asociación y disociación de equilibrio, de fuerza y control.</li> <li>Desplazarse en su espacio.</li> </ul>	<p>Niños Niñas.</p> <p>Que los niños y niñas reconozcan su propio cuerpo</p>

## UNIDAD DIDÁCTICA N° 4

**TEMA DE LA UNIDAD:** Utilizando lo nuestro

**OBJETIVO:** Identificar aspectos fantásticos y reales en expresiones de las artes plásticas

**DURACIÓN:** 3 semanas

**FECHA INICIAL:** **FECHA FINAL:**

DESTREZAS	CONTENIDOS	ESTRATEGIAS METODOLOGICAS	RECURSOS	EVALUACIÓN
<p><b>ARTES PLÁSTICAS</b></p> <p>Elaborar artesanías utilizando recursos propios de la comunidad</p>	<p><b>ARTES PLÁSTICAS Artesanías</b></p> <p>Modelado, vaciado y tallado (empleando arcilla)</p> <p>Floreros de arcilla.</p>	<p>Hablar acerca de la arcilla.</p> <p>Conocer la importancia de la arcilla</p> <p>En listar ventajas.</p> <p>Recolectar, preparar y seleccionar arcilla</p> <p>Observar y manipular objeto, modelo.</p> <p>Distinguir características, detalles, etc.</p> <p>Realizar el trabajo (cada alumno (a) dara forma a su trabajo que quisiera, utilizando arcilla)</p> <p>Comprobar si esta bien realizado.</p> <p>Analizar, corregir los errores de los trabajos.</p> <p>Exposición de los floreros para apreciación colectiva.</p>	<p>Arcilla</p> <p>agua</p> <p>goma</p> <p>cuchillo</p> <p>plástico, etc.</p>	<p><b>Técnica:</b></p> <p>La observación</p> <p><b>Instrumento:</b></p> <p>lista de cotejo.</p>
<p>Pintar hechos reales o imaginarios.</p>	<p>Aplicación de la pintura en varios objetos (floreros) con colores secundarios</p>	<p>Mostrar las bondades y posibilidades que ofrece la pintura.</p> <p>Realizar prácticas de combinación de colores.</p> <p>para obtener nuevos colores y tonalidades deseadas.</p> <p>Realizar prácticas de pintura a pincel, en objetos elaborados por los niños (as) organizándolos en grupos de trabajo.</p> <p>Observar un florero decorado.</p> <p>Recopilar materiales.</p>		

Desarrollar la imaginación	Decoración.	<p>Utilizar materiales del medio y de reciclaje para la decoración de los objetos.</p> <p>Planificar exposiciones de los objetos realizados.</p>	<p>Botellas de plástico.</p> <p>Fundas de sive.</p> <p>Flores de Chuquiragua</p> <p>Trigo etc.</p> <p>Pintura</p> <p>Tijera</p> <p>Papel crepe</p> <p>Alambre</p>	Exponer los trabajos
<p><b>ARTES DE LA REPRESENTACIÓN</b></p> <p>Identificar elementos explícitos de artes de la representación.</p>	<p><b>ARTES DE LA REPRESENTACIÓN</b></p> <p><b>Expresión Corporal</b></p> <p>Control y armonía en el movimiento de los segmentos corporales.</p>	<p>Conversar acerca de cosas y casos vivos por el niño</p> <p>Explicar acerca del tema a tratarse.</p> <p>Determinar movimientos y combinaciones armónicas de acuerdo con segmentos corporales.</p> <p>Extraer mensajes, criticidad de la representación.</p> <p>Repetir varias veces</p>	Niños Niñas	Que niños y niñas identifiquen elementos explícitos de las artes de la representación.



**UNIDAD DIDÁCTICA N° 5**

**TEMA DE LA UNIDAD:** Nuestro sentido en la naturaleza

**OBJETIVO:** Poner de manifiesto sus capacidades, habilidades, destrezas y creatividad a través de las manifestaciones estéticas para expresar y representar su mundo y su entorno

**DURACIÓN:** 3 semanas

**FECHA INICIAL:** \_\_\_\_\_ **FECHA FINAL:** \_\_\_\_\_

DESTREZAS DE LA REPRESENTACIÓN	CONTENIDOS	ESTRATEGIAS METODOLOGICAS	RECURSOS	EVALUACIÓN
<p>Valorar las manifestaciones representativas de la comunidad.</p>	<p><b>ARTES DE LA REPRESENTACIÓN</b>  <u>Conciencia y control corporal</u>  <b>Interpretación de la naturaleza y el cosmo por medio de otros mecanismos sensoriales.</b>                      Comedias, mimo, farsa</p>	<p>Observar todo aquello que se puede visibilizar.                      Analizar la naturaleza y el cosmo a través de la intuición, de la afectividad, de sueños e ideales, etc.                      Despertar interés, seleccionar la comedia, sainete o mimo.                      Seleccionar personajes, roles, acciones                      Coordinar acciones y diálogos.                      Poner en escena las representaciones.                      Desarrollar lo programado.                      Extraer mensajes.                      Corregir errores.</p>	<p>Guiones                      personajes                      vestuario                      grabadora                      grabaciones                      naturaleza,                      campanas, pitos.</p>	<p><b>Técnica:</b>                      la observación   <b>Instrumento:</b>                      Lista de control</p>
<p>Identificar objetos y figuras geométricas.</p>	<p><b>ARTES PLÁSTICAS</b>  <b>Dibujo Técnico</b>                      Trazos de circunferencias y líneas concéntricas.</p>	<p>Realizar ejercicios de reconocimiento.                      Ubicar las circunferencias y líneas concéntricas.                      Seleccionar y manipular materiales (regla, compás, Etc).</p>	<p>Cuaderno                      regla                      compás                      lápiz Etc.</p>	<p><b>Técnica:</b>                      La observación.  <b>Instrumento:</b>                      Lista de control.</p>

<p>Relacionar conocimientos teóricos con el hacer artístico.</p>	<p><b>Dibujo Artístico</b> Cómics: dibujo y pintura de personajes de cuentos.</p>	<p>Discutir sobre las características Definir contornos. Trazo preliminar. Realizar trazos definitivos. Detallar movimientos. Analizar críticamente cada uno su trabajo. Corregir errores. Valorar los trabajos.</p> <p>Dialogar sobre el asunto o asuntos que se vayan a utilizar. Escribir las historietas o cómics. Graficar componentes de la viñeta o encuadro (composición, decorados, vestuario de personajes, tipología). Agregar angulaciones, iluminación, burbuja, globo, bocadillo, sonidos, onomatopeya, signos cinéticos, metáforas visuales. Exponer y valorar los cómics o historietas. Graficar y colorear pasajes de cuentos.</p>	<p>Vestuarios decorados</p>	<p>Que seleccionen, planteen y apliquen técnicas artísticas para expresar sentimientos.</p>
<p>Efectuar trazos a mano alzada.</p>	<p><b>Dibujo del Natural</b> Paisaje serrano o costero.</p>	<p>Observar un cartel o el libro. Determinar características. Comentar sobre elementos que lo conforman. Manipular materiales para el dibujo. Escuchar instrucciones. Efectuar el dibujo. Exponer y comentar acerca de los trabajos propios y de sus compañeros.</p>	<p>Cartel cuaderno lápiz/ borrador pinturas regla</p>	<p>Que el niño (a) efectúe trazos a mano alzada</p>

UNIDAD DIDÁCTICA N° 6

TEMA DE LA UNIDAD: El sonido

OBJETIVO: Inculcar la cooperación y la seguridad en el trabajo mancomunado

DURACIÓN: 3 semanas

FECHA FINAL:

FECHA INICIAL:

DESTREZAS DE LA ARTES	CONTENIDOS DE LA ARTES	ESTRATEGIAS METODOLOGICAS	RECURSOS	EVALUACIÓN
REPRESENTACIÓN	REPRESENTACIÓN <b>Expresión oral y representativa</b> Respiración y emisión de sonidos.	Conversar acerca de los ruidos escuchados. Observar varios objetos. Analizar la utilidad de cada uno. Despertar interés para las diversas imitaciones. Utilizar los objetos y producir ruido. Organizar grupos que imiten sonidos de animales, al viento, la lluvia, al trueno, al volador, etc. Realizar otros sonidos de campanas, pitos, carros, sirena, etc. Disponer de determinado tiempo para presentarse. Presentación de los grupos y sus imitaciones. Valorar y aplaudir las representaciones	Grabadora grabaciones naturales campanas pitos palos latas etc.	Que niños y niñas detecten, identifiquen, imiten y emitan sonidos naturales y artificiales.  Que fortalezcan y perfeccionen su respiración
ARTES PLÁSTICAS	ARTES PLÁSTICAS ARTESANÍAS	Dialogar acerca del hogar (adornos) Conversar para motivar. Observar el modelo. Enlistar materiales.	Palos de helado Goma Fotografía	Que reconozcan e identifiquen los diversos elementos de la naturaleza y

<p>Reconocer e identificar los diversos elementos de la naturaleza y las formas de usos dados en la comunidad.</p>	<p><b>ARTESANÍAS</b> Modelado Elaboración de un porta retratos.</p>	<p>Manipular materiales. Escuchar indicaciones. Elaborar el trabajo. Corregir errores. Presentar los trabajos.</p>	<p>las formas de uso dados en la comunidad</p>
<p><b>ARTES PLÁSTICAS</b> Construir y representar objetos y figuras geométricas en forma gráfica</p>	<p><b>ARTES PLÁSTICAS</b> Dibujo Técnico Construcción de sólidos</p>	<p>Observar modelos. Captar informaciones. Manifestar impresiones. Manipular materiales y herramientas sencillas. Emitir instrucciones referentes a la construcción de cuerpos geométricos y otros sólidos. Ejecutar los trabajos. Valorar los mismos.</p>	<p><b>Técnica:</b> La observación. <b>Instrumento:</b> Escala de valoración.</p> <p>Tijera cartulina papeles goma estilete, etc.</p>
<p>Construir maquetas.</p>	<p><b>Modelado</b> de Construcción de maquetas</p>	<p>Observar una maqueta Dialogar en lo que consiste. Recolección y selección de materiales a utilizar. Inventar maquetas (de su aula, escuela, comunidad, parroquia, etc). Comprender, imaginar, relacionar, concretar ideas y decidir el trabajo. Organizar grupos de trabajo. Elaborar diseños. Modelar, demostrar, ensamblar. Observar, autoevaluar el trabajo. Exponer y criticar.</p>	<p><b>Técnica:</b> La observación. <b>Instrumento:</b> Lista de control.</p> <p>Carton tabla cartulina cajitas de fósforo pintura tijera goma animales palos amas, etc</p>

## UNIDAD DIDÁCTICA N° 7

**TEMA DE LA UNIDAD:** Nuestro Folclor

**OBJETIVO:** Recortar y mantener como patrimonio local, las leyendas, tradiciones y costumbres de su ámbito geográfico social

**DURACIÓN:** 2 semanas

**FECHA INICIAL:**

**FECHA FINAL:**

DESTREZAS DE LA REPRESENTACIÓN	CONTENIDOS	ESTRATEGIAS METODOLOGICAS	RECURSOS	EVALUACIÓN
<p>ARTES DE LA REPRESENTACIÓN</p> <p>Cultivar su inclinación hacia el teatro y la danza</p> <p>Efectuar representaciones corporales en forma creativa</p>	<p><b>ARTES DE LA REPRESENTACIÓN</b></p> <p><b>Expresión Lúdica</b></p> <p>Conocimiento de la danza</p> <p>Representación de pequeñas obras como danza locales, regionales, nacionales.</p>	<ul style="list-style-type: none"> <li>- Dialogar sobre la importancia, rescate, identidad, clases de folclor</li> <li>- Enumerar lugares donde desarrollan danzas folclóricas</li> <li>- Identificar raíces</li> <li>- Raíz indígena (original sin influencia)</li> <li>- Raíz mestiza (con influencia extranjera)</li> <li>- Raíz afroecuatoriana (raza morena en el Ecuador)</li> <li>- Analizar vestimenta, música</li> <li>- Escoger el tema de la danza (de acuerdo a la costumbre del lugar)</li> </ul> <p>La cosecha El bautismo del guagua El tus tus Zambiseña etc</p> <ul style="list-style-type: none"> <li>- Enseñar la danza seleccionada</li> <li>- Analizar la danza folclórica (mensaje, estructura, materiales)</li> <li>- Ejecutar la danza considerando todos sus pasos mas la creatividad</li> </ul>	<p>Equipo de música</p> <p>vestuario</p> <p>casett grabado la musica</p>	<p>Participe en el desarrollo de la danza</p> <p>Compartir sus experiencias durante la actividad</p>

<p><b>ARTES PLÁSTICAS</b></p> <p>Desarrollar y ejecutar técnicas adecuadas</p>	<p><b>ARTES PLÁSTICAS</b> <b>Modelado</b></p> <p>Elaboración de mostrarios Puntadas básicas Gama de colores y puntadas</p>	<p>Dialogar sobre la importancia que tiene la confección de costuras Presentar varios modelos Seleccionar el modelo Trazar puntadas básicas Tejer y bordar con gama de colores Realizar puntadas similares Exponer los trabajos</p>	<p>Tijera tela hilo aguja tiza pizarrón regla</p>	<p>Elaborar el mostrario empleando mosaico de puntadas y colores</p>
--	--	---	---	--



## UNIDAD DIDÁCTICA N° 8

**TEMA DE LA UNIDAD:** Las combinaciones

**OBJETIVO:** Alcanzar el desarrollo de habilidades expresivas, imitativas y creativas

**DURACIÓN:** 3 semanas

**FECHA INICIAL:**

**DESTREZAS**

**CONTENIDOS**

**FECHA FINAL:**

**ESTRATEGIAS METODOLOGICAS**

**EVALUACIÓN**

**ARTES PLÁSTICAS**

**ARTES PLÁSTICAS**

Exteriorizar mensajes a través de las artes plásticas en forma creativa

Aplicación del color secundario, efectos de luz y sombra en formas simples, compuestas, naturales y abstractas.

Conversar del tema  
Concientizar en el niño (a) la aplicación del color  
- Exteriorizar mensajes mediante las artes plásticas  
- Manipular y seleccionar materiales  
- Realizar trabajos creativos utilizando efectos de luz y sombra.  
- Exponer los trabajos  
- Valorar los trabajos

Pinceles  
cuadernos  
hojas de papel  
especial  
cartulina  
pintura, etc

Que demuestren conceptos de composición y diseño

Mostrar conceptos de composición y diseño

Principios de utilización de técnicas: tempera y acuarela

- Dialogar a cerca de la utilización de temperas y acuarelas.  
- Identificar semejanzas y diferencias  
- Enlistar peligros al pintar con acuarelas  
- Observar el diseño  
- Motivar a los educandos en el diseño  
- Manipular el material

Plantillas  
temperas  
y acuarelas

**Técnica:**

La observación

**Instrumento:**

Escala de valoración

Seleccionar y utilizar técnicas sencillas

Aplicación de plantillas (estarcido)

- Preparar la tempera  
- Realizar preliminares en diseños sencillos  
- Ejecutar bocetos, líneas de apunte rápido y definición  
- Aplicar plantillas, temperas y acuarelas

<p>ARTES DE LA REPRESENTACIÓN</p>	<p>ARTES DE LA REPRESENTACIÓN Expresión Lúdica</p>	<p>Dialogar acerca de la importancia de las comedias, sainetes Motivar y conversar para impresionar a los niños. Selección de asuntos propios de la comunidad Creación del sainete Elección de personajes y responsabilidades Creación del sainete: personajes, características, acciones, diálogos, representaciones. Llevar a escena y representar el sainete en el aula (niños y niñas son los actores y actrices) Valorar roles desempeñados</p>	<p>Escenarios instrumentaria apropiada maquillaje</p>	<p>Que niños y niñas creen y reproduzcan dramatizaciones y representaciones simples</p>
<p>Conocer y ejecutar movimientos de relajamiento</p>	<p>La tensión y la relajación como formas de expresión</p>	<ul style="list-style-type: none"> <li>- Conocer la importancia del relajamiento en la actividad física</li> <li>- Conocer las ventajas del relajamiento</li> <li>- Observación y comprensión de ejercicios</li> <li>- Demostrar e imitar</li> <li>- Detectar síntomas de tensión excesiva</li> <li>- Practicar ejercicios de relajamiento físico mental</li> <li>- Analizar los cambios producidos</li> <li>- Corregir dominios de los ejercicios</li> </ul>		<p>Realice ejercicios de relajamiento corporal</p>

UNIDAD DIDÁCTICA N° 9

**TEMA DE LA UNIDAD:** La estética y sus variedades

**OBJETIVO:** Acrecentar capacidades y habilidades en el manejo y utilización de materiales

**DURACIÓN:** 3 semanas

**FECHA INICIAL:**

**FECHA FINAL:**

DESTREZAS	CONTENIDOS	ESTRATEGIAS METODOLOGICAS	RECURSOS	EVALUACIÓN
ARTES DE REPRESENTACIÓN  Desarrollar y ejecutar técnicas adecuadas	ARTES DE LA REPRESENTACIÓN <b>Expresión oral y representativa</b>  Respiración y emisión de sonido  La respiración, posición corporal y educación de la voz	<ul style="list-style-type: none"> <li>- Despertar vivencias de las formas como respiramos</li> <li>- Determinar formas correctas de respiración (aspirar en cuatro tiempos, expirar)</li> <li>- Retener, ir votando en cuatro tiempos)</li> <li>- Repetir maneras y posiciones corporales adecuadas al respirar</li> <li>- Realizar varias veces el ejercicio</li> <li>- Articular activos y pasivos para la educación de la voz</li> </ul>	Niños niñas	Que fortalezcan y perfeccionen su respiración.
ARTES PLÁSTICAS  Obtener información a partir de textos, tablas, gráficos	ARTES PLÁSTICAS <b>Modelado</b>  Relieves con plantillas y decorados	<ul style="list-style-type: none"> <li>- Conversar acerca de lo que se va a modelar</li> <li>- Determinar características</li> <li>- Manipular materiales</li> <li>- Reconocer e identificar plantillas</li> <li>- Bocetar formas, volúmenes</li> <li>- Corregir</li> </ul>	Plantillas estilete	<b>Técnica:</b> La observación  <b>Instrumento:</b> Escala descriptiva

<p>Pintar hechos reales o imaginarios</p>	<p><b>Lencería</b></p> <p>Pintura en tela</p>	<ul style="list-style-type: none"> <li>- Detallar elementos</li> <li>- Emplear plantillas y decorar</li> <li>- Exponer trabajos</li> <li>- Valorar los mismos</li> </ul>	
<p><b>ARTES DE LA REPRESENTACIÓN</b></p> <p>Interpretar, entrenar y persuadir a través de la gestualidad.</p>	<p><b>ARTES DE LA REPRESENTACIÓN</b></p> <p>Expresión Corporal</p> <p>Conciencia y control corporal</p> <p>Movimiento en le espacio en variables horizontales, diagonales, curvas como base de una nueva rutina que se va complejizando.</p>	<ul style="list-style-type: none"> <li>- Dialogar acerca de la pintura</li> <li>- Conocer sus ventajjas</li> <li>- Observar varios objetos pintados</li> <li>- Manipular materiales</li> <li>- Determinar modelos a pintar</li> <li>- Preparar material</li> <li>- Realizar el trabajo</li> <li>- Exponer el mismo</li> </ul>	<p><b>Técnica:</b></p> <p>La observación</p> <p><b>Instrumento:</b></p> <p>Escala de valoración</p>
<p><b>ARTES DE LA REPRESENTACIÓN</b></p> <p>Interpretar, entrenar y persuadir a través de la gestualidad.</p>	<p>Recepar información sobre la utilización del espacio, variables, curvas, rutinas Etc.</p> <p>Interpretar gestos y movimientos, desplazamientos y ejercicios corporales.</p> <p>Reproducir esquemas y rutinas corporales en espacios disponibles.</p> <p>Reproducir y distinguir elementos.</p>	<p>Gravaciones, revistas, salas y escenarios adecuados.</p>	<p><b>Técnica:</b></p> <p>La observación.</p> <p><b>Instrumento:</b></p> <p>Escala de valoración.</p>

**NOTA:** Se considera 27 semanas para el tratamiento del Área de Cultura Estética de las cuales consideramos 25 laborables y las 2 para imprevistos

## RECOMENDACIONES METODOLÓGICAS

### CLASIFICACIÓN DE LOS MÉTODOS DE ENSEÑANZA

*(Tomado de: CEDMI, Métodos, Técnicas y Procedimientos Activos, Guía 2, Cuenca, 1998, pp. 14-20).*

#### MÉTODOS DE RAZONAMIENTO:

**Método Deductivo:** Procede de lo general a lo particular.

El profesor presenta conceptos o principios, definiciones o afirmaciones de las cuales se extrae conclusiones y consecuencias.

**Método Inductivo:** Parte de casos particulares para descubrir el principio general que los rige.

**Método Analógico o Comparativo:** Permite establecer comparaciones que llevan a una conclusión por semejanza.

#### MÉTODOS DE COORDINACIÓN DE LA MATERIA:

**Método Lógico:** Presenta los datos o los hechos en orden de antecedente y consecuente, obedeciendo a una estructuración de hechos que va desde lo menos a los más complejos o desde el origen a la causa y efecto, en consecuencia inductiva deductiva.



**Método Psicológico:** La presentación de los elementos no sigue tanto un origen lógico sino como un orden más cercano a los intereses, necesidades y experiencias del educando.

Responde en mayor grado a la edad evolutiva del educando que a las determinaciones de la lógica del adulto.

Sigue el camino de lo concreto a lo abstracto, de lo próximo a lo remoto, sin detenerse a las relaciones de antecedente y consecuente al presentar los hechos.

Ir de lo psicológico al lógico es seguir la marcha natural continua y progresiva.

#### **MÉTODOS EN CUANTO A LA CONCRETIZACIÓN:**

**Método Simbólico o Verbalístico:** Los trabajos de la clase son ejecutados a través de la palabra.

**Método Inductivo:** La hora de clase se lleva a cabo con el constante auxilio de objetivaciones o concretizaciones, teniendo a la vista las cosas tratadas a sus sustitutos inmediatos.

#### **MÉTODOS EN CUANTO A LAS ACTIVIDADES DE LOS ALUMNOS:**

**Método Pasivo:** Cuando se acentúa la actividad del profesor, permaneciéndolos alumnos en actitud pasiva, recibiendo los conocimientos y el saber suministrado por aquel, que a través de:

- a. Dictados
- b. Lecciones marcadas en el libro de texto, que son después repetidas de memoria.
- c. Preguntas y respuestas, con obligación de aprendérselas de memoria

d. Exposición dogmática.

**Método Activo:** Tiene en cuenta el desarrollo de la clase contando con la participación del alumno.

### LOS MÉTODOS EN CUANTO A LA GLOBALIZACIÓN DE LOS CONOCIMIENTOS:

**Método de Globalización:** Las clases se desarrollaron abarcando un grupo de disciplinas ensambladas de acuerdo con las necesidades naturales que surgen en el transcurso de las actividades.

**Método no globalizado o de especialización:** Cuando las asignaturas son tratadas de modo aislado sin articulación entre sí pasando a ser cada una de ellas, un verdadero curso, por la autonomía e independencia que alcanza en la dirección de sus actividades.

**Método de Concentración:** Asume una posición intermedia entre el globalizado y el especializado o por asignatura.

Consiste en convertir, por un periodo una asignatura en materia principal, funcionando las otras como auxiliares.

## **MÉTODOS EN CUANTO A LA REALIZACIÓN ENTRE EL PROFESOR Y EL ALUMNO:**

**Método Individual:** Es el destinado a la educación de un solo alumno.  
Un profesor para cada alumno.

**Método Recíproco:** El profesor encamina a sus alumnos para que enseñen a sus condiscípulos (compañeros).

**Método Colectivo:** Un profesor para varios alumnos. La enseñanza es colectiva.

## **MÉTODOS EN CUANTO AL TRABAJO DEL ALUMNO:**

**Método del Trabajo Individual:** El trabajo escolar es adecuado al alumno por medio de tareas diferenciadas, estudio dirigido o contratos de estudio, quedando el profesor con mayor libertad para orientarlo en sus dificultades.

**Método de Trabajo Colectivo:** Se apoya en la enseñanza grupal. Un plan de estudio es repartido entre los componentes del grupo. El trabajo será con responsabilidad.

**Método Mixto de Trabajo:** Cuando se plantea su desarrollo, las actividades socializadas e individuales dan oportunidad a trabajos dentro y fuera del aula.

## MÉTODOS EN CUANTO A LA ACEPTACIÓN DE LO ENSEÑADO.

**Método Dogmático:** Impone al alumno observar sin discusión lo que el profesor enseña, en la suposición de que aquello sea la verdad.

**Método Heurístico:** El profesor induce al alumno a comprender antes que fijar, implicando justificaciones o fundamentaciones lógicas y teóricas que pueden ser presentadas por el profesor e investigadas por el alumno.

## MÉTODOS EN CUANTO AL ABORDAJE DEL TEMA DE ESTUDIO.

**Método Analítico:** Es la separación de un todo en sus partes o en sus elementos consecutivos.

**Método Sintético:** Es la unión de elementos para formar un todo. Es una marcha progresiva hasta llegar al todo; al fenómeno.

**Método de Enseñanza Individualizada:** Ofrece oportunidades de un desenvolvimiento individual más eficiente y lleva a cada alumno a un completo desarrollo de sus posibilidades personales.

**Método de Proyectos:** Es el ensayo de una forma más efectiva de enseñar.

- ✓ Tiene por finalidad llevar al alumno a realizar algo.
- ✓ Es un método esencialmente activo, cuyo propósito es hacer que el alumno realice, actúe, descubra conocimientos, etc.

Desenvuelve el espíritu de iniciativa, de responsabilidad, de solidaridad y de libertad.

## MÉTODOS EMPLEADOS EN CULTURA ESTÉTICA

*(Tomado de: CEDMI, Métodos, Técnicas y Procedimientos Activos, Guía 2, Cuenca, 1998, pp. 75,76).*

**MÉTODO DEMOSTRATIVO:** Interrelaciona la teoría con la práctica y pone en juego las habilidades, las destrezas en la ejecución de un trabajo.

### Proceso Didáctico:

*Observación:* Conoce el objetivo en forma global y luego sus partes a través de los sentidos.

*Descripción:* Separa las características de las partes como: Color, forma, tamaño, detalles de materiales.

*Demostración:* Sistematiza los procesos de elaboración y demuestra el proceso en forma sencilla.

*Ejecución :* Realiza el trabajo propuesto.

**MÉTODO CREATIVO:** Permite la expresión libre de sus pensamientos, sentimientos, sin sujetarse a ningún patrón de dado.

Ejm. Mi animal favorito

### Proceso Didáctico:



*Motivación:* Despierta el interés para desencadenar la imaginación hacia la estructura mental del objeto.

*Concepción:* Interioriza el tema que será expresado en forma libre.

*Ejecución:* Exterioriza el asunto empleando diferentes materiales.

*Apreciación:* Estimula el trabajo realizado al margen de todo criterio de perfección.

**MÉTODOS DE INVESTIGACIÓN:** Rescata hechos y manifestaciones que tienden a desaparecer y profundiza conocimientos que sirven para solucionar problemas y necesidades concretas.

**Proceso Didáctico:**

*Identificación del Problema:* delimita el problema del medio, estableciendo las características y su importancia.

*Planteamiento de soluciones:* Busca una respuesta tentativa al problema por comprobación, ordenación y sistematización.

*Recolección de información:* Consultar fuentes de información para verificar a las(s) hipótesis.

*Demostración:* Elabora, selecciona analiza e interpreta la información adquirida.

*Comprobación:* Práctica de las experiencias descubiertas.

*Conclusiones:* Difusión y utilización en la comunidad.

## EJEMPLOS DE PROCESOS DE MÉTODOS DE CULTURA ESTÉTICA

(Tomado de: CHANCUSI Anita y TORO Jaime, *Módulo de Cultura Estética, Universidad Técnica de Cotopaxi, Latacunga, 1999, pp. 38-45*)

### PROCESOS DEL MÉTODO DE GLOBALIZACIÓN, APLICADO A EXPRESIÓN CORPORAL

Se considera que el método es de globalización cuando, a través de un centro de interés, las clases se desarrollan abarcando un grupo de disciplinas ensambladas de acuerdo a las necesidades que se producen durante el proceso de enseñanza aprendizaje.

Permite la interrelación entre las disciplinas y el auxilio mutuo para una mejor comprensión y solución de las dificultades más comunes.

ETAPAS	ESTRATEGIAS	ACTIVIDADES
Seleccionar	Entregar	Distribuir a los niños los materiales de acuerdo a la técnica a desarrollarse.
Narrar	Modular la voz  Gesticular	Realizar una adecuada entonación de la voz.  Realizar gestos y ademanes que identifiquen y caractericen a los personajes.
Crear	No interrumpir	El momento que se ha procedido a realizar la creatividad no debe existir ninguna cosa que les inquiete o interrumpa.

	Ayudar	El maestro debe estar presto a inducir al niño a resolver su problema sin tratar de darle haciendo.
Evaluar	Verificar	El maestro debe coleccionar los trabajos de cada niño y verificar el esfuerzo que cada niño ha realizado en el proceso creativo.
	No comparar	El maestro no debe realizar comparaciones de los trabajos de un niño con los de otro porque las diferencias individuales responde a las habilidades y destrezas particulares.

### PROCESOS DEL MÉTODO ACTIVO, APLICADO A EXPRESIÓN PLÁSTICA (Pintura)

Este método se caracteriza porque el desarrollo de la clase lo realiza el estudiante, mediante la participación activa individualmente o colectiva.

Lo permite al educando actuar física o mentalmente en el proceso creativo, produciéndose así un auténtico aprendizaje.

Permite una valoración de la capacidad creativa y desarrollo de habilidades y destrezas, muy recomendado para asignaturas prácticas.

ETAPAS	ESTRATEGIAS	ACTIVIDADES
Seleccionar	Analizar	El maestro debe analizar el tema más apropiado con el que va ha trabajar, para

	Observar	lograr el máximo éxito. El maestro debe enseñar a los alumnos a observar las características más comunes del tema, en cuanto a: Textura, calidad y color del tema a ser interpretado.
Crear	Bocetar	El alumno debe proceder a bocetar el tema propuesto sea este del natural o con el modelo. Una vez que ha dibujado debe hacerle ver al alumno ciertas fallas en el dibujo y en la cromática.
Perfeccionar	Corregir	El maestro debe hacerle ver al alumno ciertas fallas en el dibujo y en la cromática.
Evaluar	Analizar	Una vez terminado el trabajo el maestro puede exponer todos los trabajos y analizar críticamente con los alumnos cada trabajo sin menospreciar o ninguno.

### PROCESO DEL MÉTODO DE TRABAJO SIMULÁNEO, APLICADO A LA EXPRESIÓN PLÁSTICA

Se puede poner en práctica en el proceso de enseñanza de todas las actividades prácticas, en donde el maestro dirige las acciones y actividades, mediante indicaciones teórico-prácticas, en donde el maestro dirige las acciones y actividades, mediante indicaciones teórico-prácticas y los educandos siguen su proceso simultáneamente.

ETAPAS	ESTRATEGIAS	ACTIVIDADES
Presentar	Conocer sus	Analiza el tipo de aplicación y sus dificultades.



el problema.	datos	
ejecutar	Trazar	Realizar el gráfico sobre el cual se va a proceder a pintar los colores.
	Identificar	Identificar literalmente donde se va a pintar cada color.
	Comparar	Comparar si las tonalidades a pintar son las correctas.
Verificar	Observar	Observar que cada alumno haya realizado el procedimiento de acuerdo a lo previsto.

### PROCESO DEL MÉTODO DEL NATURAL, APLICADO A LA EXPRESIÓN PLÁSTICA

Aplicado en cualquier de los niveles de la educación.

Consiste en trabajar directamente frente a la naturaleza, permitiendo el desarrollo de la capacidad visual y creativa del educando.

Permite la integración con el medio y respeto por la naturaleza.

ETAPAS	ESTRATEGIAS	ACTIVIDADES
Seleccionar	Observar	Enseñar al educando a observar con cuidado formas, texturas y colores.
	Concretar	Seleccionar los elementos que conformarán como parte del proceso creativo.
Ejecutar	Bocetar	En trazos rápidos borrar las ideas.
	Componer	

	Definir	Distribuir apropiadamente los elementos  Perfilar linealmente los elementos y sombrear.
Perfeccionar	Corregir	Hacer que el alumno en base a su capacidad de percepción realice las correcciones que armonicen su trabajo.
Exponer	Criticar	Enseñar a los alumnos a analizar críticamente sus trabajos.

### PROCESO DEL MÉTODO DE RAZONAMIENTO

Este método es de carácter lógico, no se puede omitir de talles puede ser aplicado exclusivamente para la resolución de trazos geométricos y teoría del color.

Facilita el proceso de enseñanza del dibujo técnico, porque una vez planteado el problema y graficado sus datos, se procede ala inmediata resolución del problema.

ETAPAS	ESTRATEGIAS	ACTIVIDADES
Presentar el problema	Conocer sus datos	Un vez conocido sus datos se procede a analizar sus posibles resoluciones.

Ejecutar	Trazar	Proceder a graficar paso a paso el gráfico. Identificar numérica o literalmente cada trazo
Verificar	Revisar	Realizar un breve seguimiento de los trazos realizados, para que el educando verifique su procedimiento.
Aplicar	Idear	Buscar una alternativa de planificación del gráfico artísticamente.

## CONCLUSIONES Y RECOMENDACIONES

### CONCLUSIONES

- ♦ La mayoría de docentes planifican sus actividades al inicio del año escolar.
- ♦ A pesar de que la mayoría de docentes indica que si asiste a cursos de capacitación, en la Planificación no se refleja que se aplican los conocimientos adquiridos.
- ♦ Las principales dificultades para el tratamiento del Área de Cultura Estética, en las escuelas investigadas son: La poca importancia que se le brinda al área, falta de talleres equipados, factores económicos.
- ♦ La Asignatura de Expresión Corporal se ha incorporado al Área de Cultura Estética solo en la Escuela Nueve de Octubre.
- ♦ La mayoría de escuelas investigadas no cuentan con taller de Cultura Estética.
- ♦ Las Escuelas Centrales de Pujilí no cuentan con aulas acondicionadas para el desarrollo de Artes de la representación
- ♦ No se utiliza materiales reciclables y del medio para la elaboración de trabajos.

- ◆ Las Autoridades consideran que es necesario mejorar la Planificación del Área de Cultura Estética.
- ◆ Los dibujos geométricos deben tener aplicación útil
- ◆ Anticipadamente se debe dar a conocer con que tipo de material se va a trabajar.
- ◆ Los trabajos realizados deben ser útiles para que tengan un costo.
- ◆ Se debe planificar por proyectos por tratarse de materias técnicas
- ◆ Al hablar de manualidades no solo es costura.

## RECOMENDACIONES

- ◆ Dar la respectiva importancia al Área de Cultura Estética por su aporte en el desarrollo de la creatividad, destrezas y motricidad de los niños.
- ◆ Poner en práctica los conocimientos adquiridos en los cursos de capacitación.
- ◆ Planificar de acuerdo a las Recomendaciones de la Reforma Curricular.
- ◆ Utilizar materiales reciclables y del medio para la elaboración de trabajos de Cultura Estética
- ◆ Incorporar la Asignatura de Expresión Corporal en el tratamiento del Área de Cultura Estética.
- ◆ Entregar mayor dedicación a la Planificación del Área.
- ◆ Gestionar para crear Taller de Cultura Estética.
- ◆ Acoger la Propuesta del grupo de investigadoras.

## BIBLIOGRAFÍA

### BIBLIOGRAFÍA CONSULTADA

- MEC- Guía para el Desarrollo del Currículo del 2do al 10mo año
- MEC- Reforma Curricular Consensuada. Quito. Series 1, 2, 3, 1996
- MEC- Reforma Curricular. Documento 1. Quito 1994
- MEC- Reforma Curricular Para la Educación Básica. Quito. 1997
- MUÑOZ E. Marlon. Diseño y elaboración de Proyectos de Tesis,  
(compilación) 1999
- MUÑOZ MARLON, Metodología de la Investigación Social y Educativa  
(COMPILACIÓN), Latacunga, 2001
- TORO Jaime, Módulo Aspectos Sociales de la Docencia (compilación),  
Latacunga 2002
- UNE- Documento. 2000
- UNE- Congreso Nacional. Guayaquil. 1996

### BIBLIOGRAFÍA CITADA

- BUTZ, Arte Creador Infantil, 1986, pp. 13
- CAREAGAS, Isabel, Los Materiales Didácticos, 1997, pp. 45.
- CHANCUSI, A y TORO, J. Módulo de Cultura Estética (compilación),  
998, pp. 15, 18.
- CONGRESO NACIONAL. Ley de Educación. En la Ley Orgánica de  
Educación 2000. Asrt. 7. pp. 3
- DINAMEP, Formación Docente en el Área de Cultura Estética, 2000,  
pp. 32

- MEC , Fundamentos de la Reforma Curricular , 1994, pp.7,8.
- MEC , Reforma Curricular , 1998, pp. 50.
- MEC , Planes y Programas de Cultura Estética, 2000, pp. 5,6.
- MEC, Serie Pedagógica N° 1, 2002, pp. 25, 148
- LEIVA Francisco, Pedagogia para una educación diferente, Quito, 1999, pp. 106.

# ANEXOS

**UNIVERSIDAD TECNICA DE COTOPAXI**  
**LICENCIATURA EN EDUCACIÓN BÁSICA**  
**ENCUESTA PARA LOS PADRES DE FAMILIA**

**OBJETIVO:** Establecer las fortalezas y debilidades en el tratamiento del Área de Cultura Estética en los séptimos años de las Escuelas Centrales del Cantón Pujilí y su relación con lo determinado en la Reforma Curricular.

**INSTRUCCIONES:** Estimado Padre de Familia, le solicitamos leer cada una de las preguntas y contestar con veracidad las cuestiones planteadas, marcando con una **X** donde crea conveniente.

**CUESTIONARIO**

1. ¿Los trabajos realizados en el Área de Cultura Estética son difíciles?  
a) SI ( )  
b) NO ( )
  
2. ¿Usted ayuda a elaborar los trabajos manuales a sus hijos?  
a) SI ( )  
b) NO ( )  
Por qué? .....
  
3. ¿Está de acuerdo con los trabajos realizados en el Área de Cultura Estética?  
a) SI ( )  
b) NO ( )  
Por qué? .....
  
4. ¿Los materiales utilizados para la Cultura Estética son caros?  
a) SI ( )  
b) NO ( )



5. ¿A su hijo (a) le gusta realizar los trabajos de Cultura Estética?
- a) SI ( )
- b) NO ( )
6. ¿Los trabajos realizados por los niños son presentados en una exposición?
- a) Siempre ( )
- b) A veces ( )
- c) Nunca ( )
7. En este año, su hijo ha realizado actividades de Expresión Corporal (teatro) en el Área de Cultura Estética?
- a) SI ( )
- b) NO ( )
8. ¿La escuela donde estudia su hijo cuenta con Taller de Cultura Estética?
- a) SI ( )
- b) NO ( )
9. ¿Qué nivel de instrucción tiene Usted?
- a) Primario ( )
- b) Secundario ( )
- c) Superior ( )

10. Qué trabajos ha realizado su hijo(a) en este año en Cultura Estética

.....

.....

.....

11. Indique los principales materiales que ha utilizado su hijo(a) en este año para realizar los trabajos de Cultura Estética.

.....

.....

.....

*Muchas Gracias*

# UNIVERSIDAD TECNICA DE COTOPAXI

## LICENCIATURA EN EDUCACIÓN BÁSICA

### ENCUESTA PARA LOS NIÑOS

**OBJETIVO:** Establecer las fortalezas y debilidades en el tratamiento del Área de Cultura Estética en los séptimos años de las Escuelas Centrales del Cantón Pujilí y su relación con lo determinado en la Reforma Curricular.

**INSTRUCCIONES:** Estimado niño(a), le solicitamos leer cada una de las preguntas y contestar con veracidad las cuestiones planteadas, marcando con una **X** donde crea conveniente.

#### CUESTIONARIO

1. ¿Le gusta a Usted el Área de Cultura Estética?  
a) SI ( )  
b) NO ( )  
Por qué? .....
2. ¿Los trabajos que realiza en Cultura Estética son fáciles?  
a) SI ( )  
b) NO ( )  
Por qué? .....
3. ¿Los trabajos que realiza en Cultura Estética son de su agrado?  
a) SI ( )  
b) NO ( )  
Por qué? .....
4. Le gusta como le enseña el profesor de cultura Estética?  
a) SI ( )  
b) NO ( )  
Por qué? .....
5. ¿Para la selección y elaboración de trabajos manuales la maestra pide su opinión?  
a) SI ( )  
b) NO ( )

6. En este año, ha realizado actividades de Expresión Corporal (teatro) en el Área de Cultura Estética?

a) SI ( )

b) NO ( )

7. ¿Le gustaría tener más horas de Cultura Estética?

a) SI ( )

b) NO ( )

8. ¿La Escuela tiene taller de Cultura Estética?

a) SI ( )

b) NO ( )

9. ¿Los trabajos de Cultura Estética son ayudados por los padres?

a) Siempre ( )

b) A veces ( )

c) Nunca ( )

10. ¿Los trabajos realizados son presentados en una exposición?

a) Siempre ( )

b) A veces ( )

c) Nunca ( )

11. ¿Qué trabajos ha realizado en este año en Cultura Estética

.....  
.....  
.....  
.....

12. Indique los principales materiales que ha utilizado en este año para realizar los trabajos de Cultura Estética.

.....  
.....  
.....  
.....

*Muchas Gracias*

**UNIVERSIDAD TECNICA DE COTOPAXI**  
**LICENCIATURA EN EDUCACIÓN BÁSICA**  
**ENCUESTA A LOS DOCENTES DEL ÁREA DE CULTURA**  
**ESTÉTICA**

**OBJETIVO:** Establecer las fortalezas y debilidades en el tratamiento del Área de Cultura Estética en los séptimos años de las Escuelas Centrales del Cantón Pujilí y su relación con lo determinado en la Reforma Curricular.

**INSTRUCCIONES:** Estimado colega, le solicitamos leer cada una de las preguntas y contestar con veracidad las cuestiones planteadas, marcando con una X donde crea conveniente.

**CUESTIONARIO**

1. ¿Actualiza la Planificación del Área de Cultura Estética al iniciar el año escolar?  
a) SI ( )  
b) NO ( )  
Por qué? .....
2. ¿Toma en cuenta las estrategias metodológicas de la Reforma Curricular para el tratamiento de la Cultura Estética?  
a) SI ( )  
b) NO ( )
3. ¿La carga horaria para el tratamiento del área a su cargo es suficiente?  
a) SI ( )  
b) NO ( )  
Por qué? .....
4. Se desarrollan contenidos y destrezas de Artes de la Representación (expresión corporal) en el Área de Cultura Estética del 7° año de Educación Básica?  
a) SI ( )  
b) NO ( )  
Por qué? .....

5. ¿El Área de Cultura Estética está tomada en cuenta en el Plan Curricular Institucional?
- a) Siempre ( )  
b) A veces ( )  
c) Nunca ( )
6. ¿Para el tratamiento de la Cultura Estética utiliza materiales de desecho?
- a) Siempre ( )  
b) A veces ( )  
c) Nunca ( )
7. ¿En el Área de Cultura Estética usted trabaja con proyectos de aula?
- a) Siempre ( )  
b) A veces ( )  
c) Nunca ( )
8. La Escuela cuenta con Taller de Cultura Estética
- a) SI ( )  
b) NO ( )
9. Ha asistido a eventos de capacitación sobre el tratamiento del Área de Cultura Estética?
- a) Siempre ( )  
b) A veces ( )  
c) Nunca ( )
10. Ha asistido a eventos de capacitación sobre la Reforma Curricular
- a) Siempre ( )  
b) A veces ( )  
c) Nunca ( )
11. Considera conocer a profundidad la Reforma Curricular?
- a) SI ( )  
b) NO ( )  
Por qué? .....
12. Considera que para realizar los trabajos de Cultura Estética en casa, los niños necesitan de la ayuda de sus padres?
- a) SI ( )  
b) NO ( )  
Por qué? .....

13. Cuáles considera que son las principales dificultades para el tratamiento del Área de Cultura Estética?

.....  
.....

14. ¿Cómo evalúa los trabajos realizados por sus alumnos?

.....  
.....

¿Cuál es la carga horaria para el Área de Cultura Estética en 7° año de Educación Básica?

..... ( horas semanales)

15. Qué contenidos se desarrollan en el Área de Cultura Estética del 7° año de Educación Básica?

.....  
.....  
.....

Qué destrezas se desarrollan en el Área de Cultura Estética del 7° año de Educación Básica?

.....  
.....  
.....

Indique los principales trabajos que realizan los niños

.....  
.....  
.....  
.....

*Muchas Gracias*



# UNIVERSIDAD TECNICA DE COTOPAXI

## LICENCIATURA EN EDUCACIÓN BÁSICA

### ENTREVISTA A LAS AUTORIDADES DE LAS ESCUELAS CENTRALES DEL CANTÓN PUJILÍ

**OBJETIVO:** Establecer las fortalezas y debilidades en el tratamiento del Área de Cultura Estética en los séptimos años de las Escuelas Centrales del Cantón Pujilí y su relación con lo determinado en la Reforma Curricular.

**INSTRUCCIONES:** Estimado colega, le solicitamos leer cada una de las preguntas y contestar con veracidad las cuestiones planteadas, marcando con una X donde crea conveniente.

#### CUESTIONARIO

1. ¿Su institución posee talleres para el desarrollo del Área de Cultura Estética?

.....  
.....  
.....  
.....

2. ¿El maestro del Área de Cultura Estética a recibido últimamente cursos de actualización?

.....  
.....  
.....  
.....

3. ¿Considera usted que sería necesario mejorar la Planificación Curricular del Area de Cultura Estética?

.....  
.....  
.....  
.....

4. ¿Cómo calificaría la aplicación de la propuesta de la Reforma Curricular en el Área de Cultura Estética?

.....  
.....  
.....  
.....

Considera que en el Área de Cultura Estética se están desarrollando los contenidos, destrezas y estrategias propuestos en la Reforma Curricular?

.....  
.....  
.....  
.....

5. Cuáles son las principales dificultades que limitan un mejor tratamiento del Área de Cultura Estética?

.....  
.....  
.....  
.....

6. ¿Qué acciones ha tomado la Dirección de la escuela para mejorar el tratamiento del Área de Cultura Estética?

.....  
.....  
.....  
.....

*Muchas Gracias*

## CERTIFICACIÓN

Yo Violeta Boada Directora de la Escuela Dr. Pablo Herrera, Certifico que las señoras: Amada Chilibingua, Elena Toro y Gloria Vaca, han realizado entrevistas y encuestas a niños, maestros, padres de familia y autoridades del plantel, por otra parte se ha recibido un anillado con el desarrollo de una propuesta para el Area de Cultura Estética.

Es todo cuanto puedo certificar, este documento las interesadas pueden hacer uso en lo creyeren conveniente.

  
Violeta Boada  
DIRECTORA



ESCUELA ANEXA  
"PEDRO VICENTE MALDONADO"  
PUJILI - ECUADOR  
Teléfono 723 - 154

## CERTIFICACIÓN

En calidad de Directora de la Escuela de Práctica Docente "Pedro Vicente Maldonado" de la ciudad de Pujilí, Certifico que las Señoras: Prof. Amada Chiliquinga, Elena Toro Rubio y Gloria Elizabeth Yaca, han realizado el trabajo de Investigación con el tema "Análisis Crítico del Área de Cultura Estética en los Séptimos Años de las Escuelas Centrales del Cantón Pujilí" con la participación activa y decidida de las autoridades, profesores, padres de familia y niñas/os del los séptimos Años de Educación Básica, dando cumplimiento al requisito indispensable para obtener el Título de Licenciadas en Educación Básica en la Universidad Técnica de Cotopaxi, y hacen la entrega de una copia a la Institución, la misma que servirá como base para el desarrollo de esta área de estudio .

Es todo cuanto puedo certificar en honor a la verdad para los fines legales pertinentes.

Pujilí, 25 de Febrero del 2004.

Atentamente,

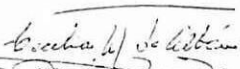
  
Sra. Cecilia Moscoso de Albán.  
DIRECTORA.



# ESCUELA DE APLICACIÓN PEDAGÓGICA

## "ANTONIO A. JÁCOME"

---

Pujilí, 26 de Febrero de 2004

### C E R T I F I C A C I Ó N

A petición de las interesadas certifico, que en esta fecha las egresadas: Prof. Amada Chiliquinga, Prof. Elena Toro y Prof. Gloria Vaca; entregan a la Escuela la "Propuesta del Plan Curricular del área de Cultura Estética en el Séptimo Año, que forma parte de su trabajo de tesis previo a la obtención del título de licenciatura en la Universidad Técnica de Cotopaxi.

Es todo cuanto puedo certificar en honor a la verdad, facultando a las interesadas hacer uso de la presente certificación en lo que estimen necesario.

Atentamente

  
Lic. Vicente Villavicencio R.

DIRECTOR ENCARGADO





ESCUELA DE PRACTICA DOCENTE 9 DE OCTUBRE  
PUJILÍ - ECUADOR

---

Pujilí, 25 de febrero del 2004

## CERTIFICACIÓN

El suscrito, Director de la escuela de práctica docente 9 de Octubre de Pujilí, **CERTIFICA** que, las señoras Profesoras Amada Chiliquinga, Elena Toro y Gloria Vaca Villarroel alumnas de la Universidad Técnica de Cotopaxi, cumplieron con el proceso de investigación a Profesores/as, alumnas/os y Director, para ser posible la presentación de vuestra tesis con el tema **"Análisis crítico del área de Cultura Estética en los séptimos años de la Escuelas Centrales de Pujilí"**, además fuimos objeto de la entrega de la propuesta: **Planificación para el área de Cultura Estética en los séptimos años de las Escuelas Centrales de Pujilí.**

Certificación que otorgo para los fines pertinentes, facultando al interesado dar uso legal.

Dr. Cristóbal Tinajero A.  
DIRECTOR



ESCUELA AFISCAL ANEXA  
"PUJILÍ"

Pujilí, 25 de febrero de 2004

CERTIFICACION

El suscrito Director de la Escuela Fiscal Anexa "Pujilí" de la ciudad de Pujilí, CERTIFICAR: que, las señoras Profesoras Amada Chilibingua, Elena Toro y Gloria Vaca alumnas de la Universidad Técnica de Cotopaxi, cumplieron con el proceso de investigación al Director, Personal Docente, alumnos y padres de familia para ser posible la presentación de nuestra tesis con el tema: "ANÁLISIS CRÍTICO DEL AREA DE CULTURA ESTETICA EN LOS SEPTIMOS AÑOS DE LAS ESCUELAS CENTRALES DEL CANTON PUJILI" además fuimos testigos de la entrega de la propuesta; de la investigación, realizada por el mencionado grupo.

Certificación que tengo a bien otorgar para los fines pertinentes.

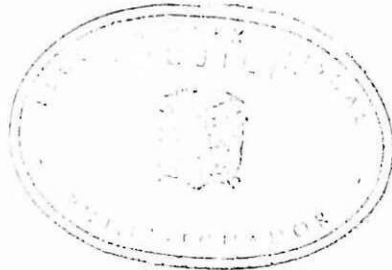

Atentamente,

  
Lcdo. Jorge H. Cevallos m.  
DIRECTOR.