



UNIVERSIDAD TÉCNICA DE COTOPAXI

UNIDAD ACADÉMICA DE CIENCIAS ADMINISTRATIVAS Y HUMANÍSTICAS

LICENCIATURA EN INGLÉS

TESIS DE GRADO

TEMA:

**“DISEÑO Y APLICACIÓN DE UNA GUÍA UTILIZANDO TÉCNICAS
GRAFO-PLÁSTICAS PARA FACILITAR EL APRENDIZAJE DEL
IDIOMA INGLÉS EN LOS PRIMEROS AÑOS DE EDUCACIÓN
BÁSICA DEL JARDÍN “SEMILLITAS” DEL CANTÓN PUJILÍ, EN EL
AÑO LECTIVO 2011 – 2012”**

Tesis presentada previa a la obtención del Título de: Licenciatura en Ciencias de la Educación, Mención Inglés.

Autoras:

Castillo Tigselema Miriam Nataly
Jácome Bassantes Gabriela Fernanda

Director:

Lic. Darwin Vallejo Mosquera, M.Sc.

Latacunga - Ecuador
Noviembre, 2012

AUTORIA

Los criterios emitidos en el presente trabajo de investigación “DISEÑO Y APLICACIÓN DE UNA GUÍA UTILIZANDO TÉCNICAS GRAFOPLÁSTICAS PARA FACILITAR EL APRENDIZAJE DEL IDIOMA INGLÉS EN LOS PRIMEROS AÑOS DE EDUCACIÓN BÁSICA DEL JARDÍN “SEMILLITAS” DEL CANTÓN PUJILÍ, EN EL AÑO LECTIVO 2011 – 2012”, son de exclusiva responsabilidad de las autoras.



Miriam Nataly Castillo Tigselema
C.I. 050321066-8



Gabriela Fernanda Jácome Bassantes
C.I. 050325723-0



UNIVERSIDAD TÉCNICA DE COTOPAXI

UNIDAD ACADÉMICA DE CIENCIAS ADMINISTRATIVAS Y HUMANÍSTICAS
Latacunga – Ecuador

APROBACIÓN DEL TRIBUNAL DE GRADO

En calidad de Miembros del Tribunal de Grado, aprueban el presente informe de investigación de acuerdo a las disposiciones reglamentarias emitidas por la Universidad Técnica de Cotopaxi, y por la Unidad Académica de Ciencias Administrativas y Humanísticas; por cuanto las postulantes: **CASTILLO TIGSELEMA MIRIAM NATALY** y **JÁCOME BASSANTES GABRIELA FERNANDA**; con el título de tesis: **“DISEÑO Y APLICACIÓN DE UNA GUÍA UTILIZANDO TÉCNICAS GRAFO-PLÁSTICAS PARA FACILITAR EL APRENIZAJE DEL IDIOMA INGLÉS EN LOS PRIMEROS AÑOS DE EDUCACIÓN BÁSICA DEL JARDÍN “SEMILLITAS” DEL CANTÓN PUJILÍ, EN EL AÑO LECTIVO 2011 – 2012”**; han considerado las recomendaciones emitidas oportunamente y reúne los méritos suficientes para ser sometido al acto de defensa de tesis.

Por lo antes expuesto, se autoriza realizar los empastados correspondientes, según la normativa institucional.

Latacunga, 14 de noviembre de 2012

Para constancia firman:

Lic. Edgar Encalada T.
PRESIDENTE

Lic. Sonia Castro
MIEMBRO

Lic. Mercedes Ábata Checa
OPOSITOR

AVAL DEL DIRECTOR DE TESIS

En calidad de Director de Tesis bajo el título:

“DISEÑO Y APLICACIÓN DE UNA GUÍA UTILIZANDO TÉCNICAS GRAFO-PLÁSTICAS PARA FACILITAR EL APRENDIZAJE DEL IDIOMA INGLÉS EN LOS PRIMEROS AÑOS DE EDUCACIÓN BÁSICA DEL JARDÍN “SEMILLITAS” DEL CANTÓN PUJILÍ, EN EL AÑO LECTIVO 2011 – 2012”, de Castillo Tigselema Miriam Nataly y Jácome Bassantes Gabriela Fernanda, postulantes de Licenciatura en Inglés, considero que la presente tesis cumple con los requerimientos metodológicos y aportes científico-técnicos suficientes para ser sometidos a evaluación del Tribunal de Validación de Tesis que el Honorable Consejo Académico de la Unidad Académica de Ciencias Administrativas y Humanísticas de la Universidad Técnica de Cotopaxi designe, para su correspondiente estudio.

Latacunga, Noviembre 2012

El Director

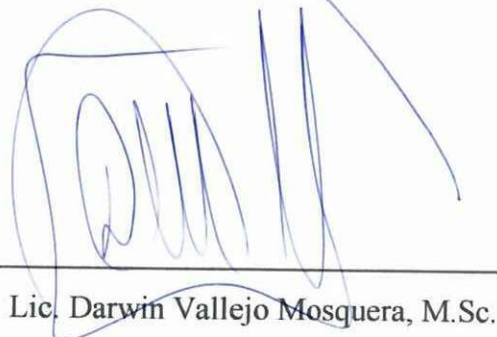

Lic. Darwin Vallejo Mosquera, M.Sc.

AGRADECIMIENTO

Agradecemos al Dios de la vida, a nuestros padres, y en sí a toda nuestra familia, por apoyarnos constantemente, en este caminar de nuestras vidas, a la UTC por permitirnos descubrir esta nuestra vocación, a nuestros queridos docentes que con entusiasmo y paciencia supieron compartirnos ese gran profesionalismo, a nuestro estimado director de tesis por brindarnos la confianza y tenernos paciencia.
¡Por eso y más, gracias!

Nataly y Gabriela

DEDICATORIA

Esta tesis la dedico a Dios por darme sabiduría y vida para poder terminar mi proyecto; a mis padres que con su esfuerzo y sacrificio me brindaron la oportunidad de superarme; a mi esposo e hija, quienes fueron mi apoyo en este arduo camino; y en si a cada una de las personas que ayudaron a la conquista de la tan deseada meta.

**POR USTEDES Y PARA USTEDES.
Miriam Nataly Castillo Tigselema**

Este trabajo está dedicado a Dios y a la hermosísima Madre de la Merced, por dotarme de conocimientos y salud para alcanzar mis objetivos, a mi madre y abuelita que siempre me han brindado su amor y apoyo incondicional, por haberme hecho una mujer cuyos principios y valores están muy bien fundamentados; y a todas las personas que me ayudaron a colonizar este gran objetivo en mi vida.

**Gabriela Fernanda Jácome
Bassantes**



UNIVERSIDAD TÉCNICA DE COTOPAXI

UNIDAD ACADÉMICA DE CIENCIAS ADMINISTRATIVAS Y HUMANÍSTICAS
Latacunga – Ecuador

TEMA: “DISEÑO Y APLICACIÓN DE UNA GUÍA UTILIZANDO TÉCNICAS GRAFO-PLÁSTICAS PARA FACILITAR EL APRENDIZAJE DEL IDIOMA INGLÉS EN LOS PRIMEROS AÑOS DE EDUCACIÓN BÁSICA DEL JARDÍN “SEMILLITAS” DEL CANTÓN PUJILÍ, EN EL AÑO LECTIVO 2011 – 2012”

Autoras:

Castillo Tigselema Miriam Nataly

Jácome Bassantes Gabriela Fernanda

RESUMEN

Con el presente trabajo investigativo se ambiciona mejorar el proceso enseñanza-aprendizaje del Idioma Inglés, como un mecanismo que canalice las actividades integradas, coherentes y sistemáticas, dentro del contexto. Estos aspectos que desde hace algún tiempo han sido sólo teoría, en estos días, se resaltan en acciones. Este escrito tiene por objetivo: Elaborar una Guía de Técnicas Grafo-Plásticas basado en el desarrollo de habilidades psicomotrices del estudiante y poner en práctica las destrezas básicas del idioma Inglés en el Centro Educativo “Semillitas” del cantón Pujilí. En la búsqueda del perfeccionamiento constante, se ha realizado una observación de las necesidades existentes y se han determinado varios inconvenientes; a partir de un proceso participativo se dedujo que hay distintos factores que impiden el desarrollo sistemático en el aprendizaje de un nuevo idioma, como el Inglés. Por consiguiente se diseñó este proyecto de la manera más apropiada, para enfrentar los desafíos de transformación y actualidad. Esta propuesta será un instrumento que facilite el proceso educativo desarrollando las destrezas, habilidades, creatividad e ingenio de los y las estudiantes, en el dominio del idioma Inglés, y a la Universidad Técnica de Cotopaxi en la adquisición de una garantía académica para la sociedad.



UNIVERSIDAD TÉCNICA DE COTOPAXI

UNIDAD ACADÉMICA DE CIENCIAS ADMINISTRATIVAS Y HUMANÍSTICAS
Latacunga – Ecuador

TEMA: “DESIGN AND APPLICATION OF A GUIDE USING GRAPH-PLASTIC TECHNIQUES TO FACILITATE THE LEARNING OF THE ENGLISH LANGUAGE OF FIRST BASIC EDUCATION YEAR AT “SEMILLITAS” EDUCATIVE CENTER FROM PUJILÍ, DURING 2011-2012 SCHOOL YEAR”.

Authors:

Castillo Tigselema Miriam Nataly
Jácome Bassantes Gabriela Fernanda

SUMMARY

The present investigative work is intended to improve the learning-teaching process of the English language, as a mechanism that persecutes the integrated, coherent and systematic activities, into the context. These aspects which have only been theory, nowadays, they are emphasized in actions. The central object is: To elaborate a Graphic-Plastic Techniques Guide based on the development of student's psychometrics abilities and to put in practice the basic English skills at "Semillitas" Educative Center in Pujilí. In the constant improvement, it has been an observation of the necessities and many inconveniences have been determined, beginning from a participative process, there were different issues that obstruct the systematic development in the English Learning as a second Language. Consequently this proposal was designed in the most appropriated manner, to face the transformation and actual challenges. This proposal will be an instrument to provide the educational process to develop the student's skills, abilities, creativity and ingenuity in English language proficiency, and to the Cotopaxi Technical University, in the acquisition of an academic guarantee to society.

Certifico haber revisado el Summary .

*Lic. Gina Juegas A., MSc.
0501598643*

INTRODUCCIÓN

A través del tiempo, el Inglés se ha ido adhiriendo a la actualidad educativa, debido a su importancia dentro y fuera de los distintos campos del conocimiento y el saber. Pero debido a la utilización de recursos inapropiados para la enseñanza del idioma en los primeros años de educación básica, este se torna incomprensible y en muchos casos cansino para los pequeños párvulos, llegando en algunas ocasiones a producir claros síntomas de aburrimiento y fatiga.

Por esta razón es importante realizar una guía de técnicas grafo-plásticas para el primer año de educación básica en el Centro Educativo Básico Semillitas “César Francisco Naranjo Rumazo”, ya que se ha observado que es importante realizar esta propuesta que ayudara a los niños y niñas en el mejoramiento del idioma Inglés satisfaciendo que se haya realizado este gran sueño de haber culminado una meta que es esta guía y que en los próximos años servirá de mucha ayuda haberla diseñado, ya que permitirá satisfacer necesidades y emprender hacia el futuro.

La inexistencia de una guía de técnicas grafo-plásticas para el proceso de enseñanza-aprendizaje del idioma Inglés, es originada por la falta de creatividad de los profesionales de la rama al no poder elaborar dicho recurso didáctico.

El siguiente escrito busca la implementación de técnicas grafo-plásticas, que permitan el aprendizaje de los niños y niñas fomentando el desarrollo de sus habilidades psicomotrices, para poder desarrollar en ellos la creatividad, y al mismo tiempo adentrarlos en el estudio del idioma.

El presente trabajo es de importancia científica, es descriptivo y metodológico; busca la implementación de una herramienta metodológica que facilite el aprendizaje del idioma Inglés en los primeros años de educación básica del Centro Educativo Semillitas “César Francisco Naranjo Rumazo” del Cantón Pujilí; siendo el objetivo general:

- Diseñar y aplicar una guía utilizando técnicas grafo-plásticas, para el mejoramiento del aprendizaje del idioma Inglés en los primeros años de

Educación básica del Centro Educativo Semillitas “César Francisco Naranjo Rumazo” del Cantón Pujilí.

Y como objetivos específicos se detallan los siguientes:

- Analizar los contenidos teóricos y científicos que permitan el diseño apropiado de una guía de aplicación de conocimientos en Inglés del nivel pre-primario del Centro Educativo Semillitas “César Francisco Naranjo Rumazo” del Cantón Pujilí.
- Identificar las principales dificultades en el aprendizaje de los niños y niñas de los primeros años de educación básica, al no contar con una guía didáctica.
- Señalar las características más importantes que debe contener una guía de técnicas grafo-plásticas para la enseñanza del idioma Inglés en el nivel pre-primario.

Para el cumplimiento de los objetivos trazados, se ha planteado las siguientes preguntas que direccionarán en la investigación.

- ¿Qué contenidos teóricos y científicos permitirán el diseño apropiado de una guía de aplicación de conocimientos en Inglés en el nivel pre-primario del Centro Educativo Semillitas “César Francisco Naranjo Rumazo” del Cantón Pujilí?
- ¿Cuáles son las principales dificultades de aprendizaje de los niños y las niñas de los primeros años de educación básica, al no disponer de una guía de técnicas grafo-plásticas?
- ¿Qué características importantes debe contener una guía de aplicación de conocimientos para la enseñanza del idioma Inglés en el nivel pre-primario del Centro Educativo Semillitas “César Francisco Naranjo Rumazo” del Cantón Pujilí?

En esta investigación se aplica los métodos inductivo-deductivo y analítico-sintético, los cuales son los más apropiados y los que mejores resultados arrojan. También se aplica varias técnicas como la entrevista, la encuesta y la observación, ya que dentro del proceso se prefiere el contacto directo con los sujetos investigados.

El trabajo de investigación está dividido de la siguiente forma:

Se realiza un análisis crítico en el capítulo I de : la educación, educación para niños, y educación para la emancipación; la pedagogía sus características, los modelos pedagógicos; la didáctica sus principios y clasificación; metodología, tipos de métodos como: audio lingüístico, de la manera silenciosa, suggestopedia, multimedia; técnicas, tipos de técnicas como: audiobilingual, experience, roll play, son, realia, flash cards, puppets and brainstorm; técnicas grafo-plásticas; guía, pasos para elaborar una guía.

Posteriormente en el capítulo II se detalla una reseña histórica del Centro Educativo Semillitas “César Francisco Naranjo Rumazo” del Cantón Pujilí, un enfoque funcional de las técnicas grafo-plásticas; la guía del docente; la caracterización de la metodología empleada, el análisis de los resultados de la entrevista, las encuestas y guías de observación aplicadas a la autoridad, docentes y estudiantes respectivamente del Centro Educativo Semillitas “César Francisco Naranjo Rumazo” del Cantón Pujilí; conclusiones y recomendaciones.

Y finalmente el desarrollo de la propuesta conjuntamente con la justificación, objetivos, metas e indicadores, métodos, técnicas, y la aplicación que se desarrolla a través del plan operativo y de ejecución, que se encuentran en el capítulo III.

Para la elaboración, desarrollo y aplicación del presente trabajo de investigación el grupo de tesis se ha ayudado con la bibliografía citada, consultada y virtual; además con fotografías, en las que se observa la interacción de las investigadoras con los estudiantes; así como también se agrega los instrumentos de la entrevista, las encuestas, guías de observación, evaluaciones, tablas de resultados de las evaluaciones, todo esto agregado como ANEXOS.

ÍNDICE GENERAL DE CONTENIDOS

CONTENIDOS	PÁGINAS
Portada	
Autoría.....	ii
Aval del Director de Tesis.....	iii
Agradecimiento.....	iv
Dedicatoria.....	v
Resumen.....	vi
Summary.....	vii
Introducción.....	viii
Índice general de contenidos.....	xi
CAPITULO I	
FUNDAMENTACIÓN TEÓRICA	
1. LA EDUCACIÓN.....	1
1.1. Definición de educación.....	1
1.2. Educación para niños.....	3
2. LA PEDAGOGÍA.....	5
2.1. Etimología de Pedagogía.....	5
2.2. Definición de Pedagogía.....	5
2.3. Características de la Pedagogía.....	6
3. DIDÁCTICA.....	8
3.1. Etimología de Didáctica.....	8
3.2. Definición de Didáctica.....	8
3.3. Principios Didácticos.....	9
3.3.1. Principio de carácter científico.....	9
3.3.2. El principio de la relación entre la teoría y la práctica.....	9
3.3.3. Principio de la relación entre lo concreto y lo abstracto...	10

3.3.4.	Principio de independencia cognitiva, carácter consciente y la actividad independiente del estudiante.....	11
3.3.5.	Principio de comprensión.....	13
3.3.6.	Principio de lo individual y lo grupal.....	14
3.3.7.	Principio de solidez de los conocimientos.....	15
3.4.	Clasificación de Didáctica.....	16
3.4.1.	Didáctica general.....	16
3.4.2.	Didáctica referencial.....	16
3.4.3.	Didáctica específica.....	16
4.	METODOLOGÍA (APLICADA A LA EDUCACIÓN).....	17
4.1.	Definición de metodología.....	17
4.2.	Método.....	18
4.2.1.	Definición de método.....	18
4.2.2.	Tipos de métodos.....	19
4.2.2.1.	Método Audio Lingüístico.....	19
4.2.2.2.	Método Silencioso de Gattegno.....	21
4.2.2.3.	Método Suggestopedia de Lozanov.....	23
4.3.	Técnicas del idioma Inglés.....	24
4.3.1.	Audio bilingual Technique.....	24
4.3.2.	Experience Technique.....	25
4.3.3.	Roll Play Technique.....	26
4.3.4.	Song Technique.....	27
4.3.5.	Realia Technique.....	27
4.3.6.	Flash Cards Technique.....	28
4.3.7.	Puppets Technique.....	28
4.3.8.	Brainstorm Technique.....	29
5.	TÉCNICAS GRAFO-PLÁSTICAS.....	29
5.1.	Definición de Técnica.....	29
5.2.	Definición de Grafo.....	29
5.3.	Definición de Plástica.....	30
5.4.	Clasificación de las Técnicas Grafo-Plásticas.....	30
5.4.1.	Técnica del collage.....	30

5.4.1.1. El trozado.....	31
5.4.1.2. El rasgado.....	32
5.4.1.3. El arrugado.....	32
5.4.1.4. El armado.....	33
5.4.1.5. El picado.....	33
5.4.1.6. El cosido.....	33
5.4.2. Técnica del Modelado.....	34
5.4.2.1. Con masa, plastilina, lana.....	34
5.4.3. Técnica de la Pintura.....	35
5.4.3.1. Dáctilo Pintura.....	36
5.4.3.2. Hisopo, pincel.....	36
5.4.3.3. Colores primarios, secundarios, neutros.....	37
5.4.3.4. Sellado, esparcido, estampado, tiza.....	38
5.4.3.5. Pluviometría.....	38
5.4.4. Técnica del Dibujo.....	39
6. GUÍA.....	40
6.1. Definición de guía.....	40
6.2. Pasos para elaborar una guía.....	40
6.3. Objetivo general de una guía.....	41
6.4. Objetivos específicos de una guía.....	41

CAPITULO II

ANÁLISIS E INTERPRETACIÓN DE RESULTADOS

1. CARACTERIZACIÓN DEL PROBLEMA.....	43
1.1. Reseña histórica de Centro Educativo Básico Semillitas “César Francisco Rumazo”.....	43
1.2. Enfoque funcional de las técnicas grafo-plásticas.....	44
2. GUÍA DEL DOCENTE.....	45
2.1. Importancia de las técnicas grafo-plásticas en los primeros años de Educación básica.....	45
2.2. Índice secuencial de contenidos de la guía de técnicas grafo-plásticas	48
3. CARACTERIZACIÓN DE LA METODOLOGÍA EMPLEADA.....	49
3.1. Métodos.....	49

3.1.1. Método Científico.....	49
3.1.2. Método Analítico – Sintético.....	49
3.1.3. Método Inductivo – Deductivo.....	49
3.1.4. Método Estadístico.....	50
3.2. Instrumentos y Técnicas de Investigación.....	50
3.2.1. Encuesta.....	50
3.2.2. Observación.....	51
3.2.3. Entrevista.....	51
3.3. Posibles Alternativas de interpretación de los resultados.....	52
3.4. Población y muestra.....	52
4. RESULTADO DE LAS ENTREVISTAS, ENCUESTAS, Y OBSERVACIÓN.....	52
4.1. Entrevista aplicada a la autoridad del Centro Educativo Básico de Práctica Docente Semillitas “César Francisco Naranjo Rumazo”....	52
4.2. Encuesta aplicada a las docentes.....	56
4.3. Guía de observación aplicada a los niños y niñas.....	66
5. CONCLUSIONES Y RECOMENDACIONES.....	76
5.1. Conclusiones.....	76
5.2. Recomendaciones.....	77

CHAPTER III

PROPOSAL APPLICATION

1. THEME.....	78
2. FACTIBILITY.....	78
3. JUSTIFICATION	78
4. OBJECTIVES	79
4.1. General objective.....	79
4.2. Specific objectives.....	79
5. OPERATIVE PLAN.....	80
6. GOALS AND INDICATORS.....	91
6.1. Goals.....	91
6.2. Indicators.....	91
7. DIRECT AND INDIRECT BENEFICIARIES.....	91

8. METHODS AND TECHNIQUES.....	92
8.1. Methods.....	92
8.1.1. Audio-Lingual Method.....	92
8.1.2. SilenceMethod.....	92
8.1.3. Suggestopedia.....	92
8.1.4. Natural Method.....	93
8.1.5. Total Physical Response Method.....	93
8.2. Techniques.....	93
8.2.1. AudiobilingualTechnique.....	94
8.2.2. ExperienceTechnique.....	94
8.2.3. Roll Play Technique.....	94
8.2.4. SongTechnique.....	94
8.2.5. RealiaTechnique.....	94
8.2.6. FlahCardsTechnique.....	95
8.2.7. PuppetsTechnique.....	95
8.2.8. BrainstormTechnique.....	95
8.2.9. VisualizationTechnique.....	95
8.2.10. MemorizationTechnique.....	95
9. EXECUTION PLAN.....	96
10. PORPUSE’S CONCLUSIONS AND RECOMMENDATIONS.....	116
11. BIBLIOGRAPHY.....	117
ANEXOS.....	118
THESIS PHOTOS APPLICATION.....	118
ENTREVISTA APLICADA A LAS AUTORIDADES DEL CENTRO DE FORMACIÓN PARVULARIA “SEMILLITAS”.....	122
ENCUESTA APLICADA A LAS DOCENTES DEL PRIMER AÑO DE EDUCACIÓN BÁSICADEL CENTRODE FORMACIÓN PARVULARIA “SEMILLITAS”.....	123
GUÍA DE OBSERVACIÓN APLICADA A LOS NIÑOS Y NIÑAS DEL PRIMER AÑO DE BÁSICA DEL CENTRO DE FORMACIÓN PARVULARIA “SEMILLITAS”.....	125
INVOLVED MATRIX.....	127

EVALUATIONS.....	128
FICHA DE OBSERVACIÓN.....	147
ASISTENCIA DEL GRUPO DE TESIS.....	148

CAPITULO I

1. LA EDUCACIÓN

1.1. Definición de Educación

Para GOLEMAN, Daniel, “La Educación es un proceso de socialización de las personas a través del cual se desarrollan capacidades físicas e intelectuales, habilidades, destrezas, técnicas de estudio y formas de comportamiento ordenadas con un fin social (valores, moderación del diálogo-debate, jerarquía, trabajo en equipo, regulación fisiológica, cuidado de la imagen.)”. (1999, pág. 28).

Las investigadoras están de acuerdo con el autor ya que la educación es un proceso de socialización entre personas, su principal objetivo es ayudar y orientar al educando para conservar y utilizar los valores de la cultura que se le imparte, fortaleciendo la identidad nacional, además la educación es impartida, desde la infancia. Ya en la lactancia, el niño comienza a crear vínculos sociales, con quienes lo rodean. El ser humano, está constantemente, en un proceso de educación; además es considerado una verdadera esponja, el cual va reteniendo información, con todo aquello con que interactúa, ahora bien en la actualidad, existen diversos ámbitos en los cuales se recibe educación. Uno de los más fundamentales, para todo ser humano, es el formal.

Menciona LUZURIAGA, Lorenzo. “La educación es una actividad que tiene por fin formar, dirigir o desarrollar la vida humana para que ésta llegue a su plenitud”. (1962, pág. 13).

Definición que va acorde con las investigadoras, ya que educar no solo es intercambiar experiencias (conocimientos) si no también construir una verdadera personalidad del estudiante, conducirlo al camino del éxito, y así sea capaz de poner en práctica lo aprendido.

¿La educación se basará en las tradiciones de las generaciones pasadas?, ¿Se apoyará en la tecnología y dependerá de ella?; pues bien hay que tomar en cuenta que en verdad las anteriores generaciones ayudaron y aportaron mucho en lo que hoy en día es la educación, pero habrá que entender también que sin la tecnología no habrían surgido cambios en la misma.

Ahora bien, ya que se ha hablado de la Educación en un ámbito muy general, pues también a continuación se tratará de la Educación que en estos días se está tratando de implantar, pues se refiere a aquella a la que llaman educación para la emancipación.

PALLASCO, Mariana apunta lo siguiente, “La Unión Nacional de Educadores (UNE – Nacional) tiene su propuesta de “Educación para la Emancipación”, la cual es un trabajo colectivo de maestros, estudiantes, padres de familia, organizaciones sociales y de quienes requerimos el cambio urgente”. (2009, pág. 4).

Posteriormente las investigadoras exponen que, *emanciparse* es ser independiente. Independiente es NO ser subordinado de terceros. Para NO ser dependientes en materia de educación se debe ser libre de pensar y expresarse como uno mejor sienta y quiera.

De acuerdo a lo anterior, se puede decir entonces que la educación para la emancipación no es más que educar para la formación cultural y ciudadana de todo ser humano.

La educación para la emancipación en nada tiene que ver con ideologías políticas.

La educación para la emancipación NO es política, de lo contrario se estaría hablando de una mera instrucción para el adoctrinamiento.

Por lo tanto, la educación para la emancipación es aquella que defiende el pensamiento libre, sin adoctrinamientos ni ideologías políticas.

1.2. Educación para niños

Para que un niño se desarrolle y pueda integrarse a la escolaridad sin dificultades, es importante que coexistan en forma armónica tres elementos esenciales, que son el crecimiento, la maduración y el aprendizaje.

El *crecimiento* consiste en el aumento de tamaño que es medido en peso y talla. La *maduración* es entendida como la capacidad biológica y psicológica para adquirir nuevas conductas. Y el *aprendizaje* que surge del incesante intercambio e interacción con la cultura, consiste en la adquisición de nuevas formas de adaptación del sujeto al medio ambiente sea este físico o social. Además de adaptarse al medio puede influir en el mismo produciendo cambios y transformaciones en el mismo. A continuación se dará a conocer la clasificación de los aprendizajes de acuerdo a los niveles.

Clasificación de los aprendizajes: (por niveles)

Un primer nivel, llamado *Protoaprendizaje*, lo constituyen todos los aprendizajes que adquiere el bebé en interacción con la mamá. De esta forma es la madre quien incluye al recién nacido en la cultura y lo humaniza impartándole esquemas cognitivos y afectivos.

Un segundo nivel, llamado *Deuteroaprendizaje*, está formado por todo lo que el niño pequeño aprende dentro del núcleo familiar, fundamentalmente además de asegurar la supervivencia física, de padres y hermanos aprende acerca de objetos naturales, animados o no, y se inserta en la cultura a partir del juego. Cuando un niño pequeño debe concurrir a jardines maternos, debido a la necesidad de ambos progenitores de trabajar, todo lo que el infante aprende en esta institución puede ser considerado parte del deuteroaprendizaje.

Un tercer nivel, llamado aprendizaje *Asistemático o Incidental*, es todo aprendizaje que sin ser intencional se logra fuera de la familia y fuera de la escuela. Es lo que se aprende en la comunidad restringida o sea, lo que aprende en

el barrio, la plaza, los negocios. Los logros en este nivel de aprendizaje dependen del contexto cultural donde viva el niño.

Un cuarto y último nivel, es el llamado aprendizaje *Sistemático*, es el que se produce por la interacción del sujeto con los estímulos intencionales y graduados de estrategias, fines y sistemas de evaluación que las instituciones escolares le ofrecen. Estos aprendizajes comienzan desde que el niño concurre a preescolar, pasando por su nivel primario, secundario y universitario. Por supuesto todos estos tipos de aprendizaje van interactuando en la vida del sujeto y se influyen mutuamente.

Las autoras de la investigación complementan también que en la escuela para que se produzcan los aprendizajes el estudiante tiene que realizar un trabajo interpsicológico y otro intrapsicológico.

Los interpsicológicos son los que se logran interactuando un niño con otros y los intrapsicológicos son los que cada niño realiza al interior de su vida psicológica.

No cabe duda que para que un niño tenga éxito en la escuela, debe tener un mundo simbólico con un adecuado desarrollo del pensamiento, y del mundo emocional y social.

Además de las funciones psicológicas específicamente humanas, lo corporal tiene que estar bien desarrollado, ya sea lo sensorial como la vista y el oído y lo motriz.

Todo aprendizaje escolar, como por ejemplo, la lectura, requiere en primer lugar de una apropiación de la realidad que en este caso son las letras que unidas forman palabras y cobran sentido para comunicar o expresar algo. Necesitamos cierta competencia cognitiva, unida al deseo de aprender, funciones como memoria, atención, comprensión, etc. Además de las percepciones visual y auditiva que deben estar funcionando adecuadamente. Y para pronunciar las palabras, el sujeto tiene que poder articular el lenguaje, para lo cual es necesario un desarrollo psicomotriz del mismo.

2. LA PEDAGOGÍA

2.1. Etimología de Pedagogía

La palabra PEDAGOGÍA deriva del griego *paidos*, niños y *agein*, guiar, conducir. Dándole así una definición subjetiva, la misma que será: Pedagogía es conducir o guiar a los niños. Por lo tanto un pedagogo (personaje muy importante dentro de la educación, ya en aquellas épocas), era aquel que conducía (instruía) a los niños.

Pero no se debe olvidar que en sus orígenes el pedagogo era el esclavo que cuidaba de los niños y los acompañaba a la escuela. Pero el tiempo pasa y no se lo puede detener y las cosas evolucionan, ya los siglos XVII y XVIII, todavía se empleaba ese nombre para los receptores de los hijos de familias acomodadas.

El tiempo sin embargo modificó el sentido primitivo. Y es así que Pedagogía era ahora el estudio y la regulación del proceso de la Educación; no es más la actividad misma o el oficio correspondiente, sino el afán por captar su esencia y su dirección.

2.2. Definición de Pedagogía

Al realizar un previo análisis de argumentaciones de Pedagogía las investigadoras deducen que la Pedagogía al ser un estudio intencionado, sistemático y científico, entonces deberá analizar profundamente los problemas de la educación, es decir plantear una solución, y ya una vez hecho esto, se seguirá un proceso, ya que toda planificación tiene una secuencia a seguir, se habla de ir paso a paso, y para finalizar se pondrá a comprobación, quiere decir que se hará un estudio científico, para sí obtener los resultados previamente establecidos.

Para concluir se dirá entonces que Pedagogía es la ciencia general de la educación, de la acción permanente que se vale la sociedad para anticipar al futuro al ser humano para su asociación dócil a ella.

Y es así que resulta que no hay educación sin pedagogía, puesto que las dos van de la mano.

2.3. Características de la Pedagogía

Para ROMERO, G.-Sureda, “La pedagogía que quiere encaminarse a ser personalista, debería tener las siguientes características”, (1991, pág. 3):

- a) *Considerar al estudiante como persona*, dotada de un valor que reside en sí mismo y, a su vez, que hace que se potencien sus relaciones, creando un clima de respeto mutuo. En consecuencia, no merecen ser tratadas como simples objetos o números; que por sus características están dotada de un peculiar valor, no meramente vital o funcional, sino que reposa en sí mismo, en cada uno de los hombres.
- b) *Pedagogía fundamentada en y para la libertad*, basada en la elección. No existe elección si no se realiza libremente. La educación pondrá a disposición del estudiante los medios por los cuales ha de ser capaz de superar una comprensión ingenua de su realidad, para llegar a otra predominantemente crítica, facilitándole un método activo que sea capaz de hacerle crítico.
- c) *Una pedagogía dialogante, pero a la vez crítica y alternativa*, porque el diálogo esperanzado es una exigencia existencial. No se puede hablar de diálogo tampoco si no hay esperanza; si existe un diálogo desesperanzado, el encuentro entre estudiante-maestro estaría vacío de contenido. Pero dialogar con esperanza no quiere decir inactividad, sino profunda búsqueda, analizando la realidad, criticándola e intentando transformarla. Además, la comunicación posibilita el encuentro entre las personas y no puede reducirse a un mero intercambio de ideas preestablecidas. Si con la palabra se consigue que los niños empiecen a comprender la realidad y sientan el deseo de cambiarla, el diálogo se impone como camino mediante el cual los educandos ganan significación como personas. Pero la palabra no ha de servir como instrumento de manipulación por parte del educador.

d) *Que se apoye en unos valores alternativos* donde predomine una ética de amor y gratuidad, en la que la realidad se comprenda críticamente, desde una postura personalizada, autocrítica y abierta a la comprensión, a la misericordia y a la reconciliación. Los valores deben abrir a los niños unas alternativas de felicidad a su existencia, además de favorecer, a través de la reflexión, la crítica razonada y objetiva, utilizando como medio para llegar a ello el diálogo, la interpretación y la libre opción de dichas alternativas, que los estudiantes reciben dentro y fuera del ámbito escolar. Para que los valores arraiguen es necesario que sean presentados y descubiertos a través de un proceso de percepción, interiorización y análisis, y tendrán que integrarse como un elemento más del quehacer educativo.

Las investigadoras llegan a la conclusión de que la característica principal de la Pedagogía no es la crítica cerrada del sistema escolar existente y la pretensión de sustituirlo, sino partir de una institución educativa para transformarla desde adentro, mediante la implementación, consensual o acordada, de propuestas viables que le permitan cumplir su papel central en el desarrollo humano, y se añade que el lema principal es "enseñar a aprender". Esto incluye enseñar a todos los miembros de la comunidad educativa a aprender de su propia práctica, evaluar tanto a estudiantes como docentes por los resultados del aprendizaje, además su objetivo no es la asimilación eficiente de determinados conocimientos por parte de los estudiante, sino la formación de intelectuales y profesionales con autonomía creativa, capaces de diagnosticar problemas y de plantear alternativas.

Se agrega también que la pedagogía sin la DIDÁCTICA sería una ciencia frustrada tanto en sus efectos como en sus medios de investigación, es así que la Didáctica que reglamenta sus principios, es además, para ella un irremplazable instrumento científico de observación y experiencia.

3. DIDÁCTICA

3.1. Etimología de Didáctica

Anteriormente se ha determinado que la Pedagogía es el estudio integral de la Educación. Entonces para su estudio tiene que ser dividida en partes y una de ellas es la DIDÁCTICA.

Etimológicamente la palabra Didáctica proviene de las raíces griegas: *didaskhein*, enseñar, *tékne*, arte, lo cual permite deducir que originalmente era meramente el arte de enseñar.

3.2. Definición de Didáctica

GUILLÉN DE REZZANO, Clotilde establece la siguiente definición, “La Didáctica es aquella que dispone de un cuerpo de reglas o preceptos, que el educador aplica para obtener los fines inmediatos o mediatos de la educación”. (1938, pág. 15)

Las investigadoras expresan que al ser la didáctica un cuerpo de normas previamente establecidas para el correcto quehacer educativo que el docente emplea en el momento mismo de interactuar con los estudiantes, para al fin de su ejecución alcanzar objetivos esenciales, claro está que estos se cumplirán en un tiempo corto o extenso.

Dice ALVES De Mattos “La Didáctica es la disciplina pedagógica de carácter práctico y normativo que tiene como objeto específico la técnica de la enseñanza, esto es, la técnica de incentivar y orientar eficazmente a los estudiantes en su aprendizaje”. (1981, pág. 103)

Las autoras del presente trabajo investigativo comparten con este criterio ya que la Didáctica es la encargada de ayudar a los docentes a conocer las diferentes técnicas tanto para incentivar como para orientar al docente en el aprendizaje, ya

que este necesita de motivaciones para que se logre un aprendizaje significativo, es decir que el estudiante en clases no sea solo un instrumento más del Proceso Enseñanza-Aprendizaje, sino que sea participativo, que interactúe, para posteriormente el docente sea quien lo guíe a poner en práctica los conocimientos anteriormente construidos, y finalmente tener estudiantes eficientes y eficaces.

3.3. Principios Didácticos:

Los principios didácticos deben desarrollar y sobre ellos deben desarrollarse los procesos de enseñanza y de aprendizaje en relación a la experiencia escolar.

3.3.1. Principio de carácter científico

Este principio consiste en que toda enseñanza de hechos, principios, leyes, etc. deben tener un carácter científico, apoyado en la realidad. Se da en tres sentidos:

- a) Se deben enseñar conocimientos verdaderos, correctos.
- b) El docente debe considerar elementos pedagógicos adecuados, o sea, que exista una relación constante y consciente entre los conocimientos científicos y las normas didácticas empleadas.
- c) El docente debe aprovechar cada situación de enseñanza para educar, cada vez que se da en el estudiante el aprendizaje de un conocimiento científico, se da un hecho educativo. En este sentido, el comportamiento del educador es el mejor ejemplo para el estudiante: su actitud, comportamiento, vocación, actuación, práctica, etc. deberán ser pautas para que el educando repudie lo falso y acepte y aplique lo verdadero.

3.3.2. El principio de la relación entre la teoría y la práctica

La teoría en la enseñanza es el sistema de contenidos curriculares que se debe transmitir a los estudiantes, pero para que estos logren un mayor grado de asimilación, el docente estructura actividades prácticas en las que los estudiantes

se involucran más con la información recibida. La práctica no se refiere solo a la actividad física o a la parte técnica, sino también a la actividad intelectual que implica la resolución de problemas, solución de casos, demostraciones, experimentos, etc.

Para el desarrollo de este principio el docente debe:

- ✓ Estructurar las actividades prácticas sobre la base de la teoría correspondiente y de manera inmediata a esta. Por ejemplo, si al estudiante se le da como contenido curricular ciertas líneas o corrientes pedagógicas a través de una exposición por parte del docente, la actividad práctica podría ser que el estudiante identifique estas posturas en otros textos, sus características, etc., de esta forma se estará reafirmando el conocimiento visto y el estudiante podrá "hacer" a partir del mismo, se involucrará más con la información recibida y sabrá que tiene una aplicación.
- ✓ Enseñar la importancia de la práctica como uno de los criterios inmediatos para comprobar la teoría.
- ✓ Resaltar la importancia de los conocimientos teóricos en la solución de problemas.
- ✓ Diseñar actividades dirigidas a desarrollar en los estudiantes habilidades y actitudes necesarias para la aplicación práctica de los conocimientos teóricos.
- ✓ Diseñar trabajos en los que el estudiante interrelacione los contenidos teóricos de las diferentes asignaturas.

3.3.3. Principio de la relación entre lo concreto y lo abstracto

Este principio didáctico consiste en la necesidad de vincular los datos reales y concretos con sus generalizaciones teóricas a través de un proceso planeado para su apropiación por el estudiante. Las clases deben ser en lo posible concretas, aún cuando se tratan de ideas abstractas.

La enseñanza deberá ser apoyada con elementos próximos, ejemplos variados y relacionados con las experiencias de los estudiante, esto es, considerar todo lo que tenga sentido y significación para él.

La base para la comprensión de la realidad y sus manifestaciones es la idea viva de los objetos o hechos que se traten.

De acuerdo con algunos principios biológicos y psicológicos los estudiantes pueden llegar a hacer abstracciones:

- a) Mediante la observación directa o indirecta de la realidad; en el segundo caso juegan un papel muy importante los medios de enseñanza, sobre todo, en la educación básica.
- b) A partir de la explicación oral del maestro, por medio de la cual el estudiante adquiere ideas nuevas, recuerda y relaciona conocimientos nuevos con los adquiridos anteriormente.
- c) Por medio de procedimientos que incluyan las explicaciones del profesor y las observaciones y preguntas de los estudiantes.

En la educación primaria la observación directa o indirecta es el procedimiento más adecuado para lograr este principio, a medida que el niño crece se va desarrollando su capacidad imaginativa y se hace más apto para la comprensión, mediante la explicación oral del docente.

3.3.4. Principio de independencia cognitiva, carácter consciente y la actividad independiente del estudiante

La tarea educadora del docente debe estar orientada en dos sentidos: la transmisión de conocimientos y la adquisición de los mismos por parte del discente. La dirección del maestro debe fomentar, con su tarea diaria, cualidades como la inquietud intelectual, la curiosidad científica, la disciplina hacia el estudio, la constancia, la tenacidad, el autocontrol en su aprendizaje, la honestidad, etc.

El desarrollo cognitivo del estudiante requiere una actitud consciente y constante por parte de este, ante los objetivos establecidos.

Para lograr la independencia cognoscitiva del estudiante se recomienda que el profesor observe las siguientes medidas:

- ✓ Presentar, claramente al estudiante, la materia objeto de estudio, sus objetivos y lo que se espera de él.
- ✓ Realizar introducciones interesantes y atractivas al inicio de cada tema nuevo, para despertar el interés del estudiante hacia el mismo.
- ✓ Brindar las oportunidades necesarias para que los estudiantes realicen trabajos independientes en los que apliquen conscientemente los conocimientos y habilidades adquiridas.
- ✓ Propiciar actividades en clase en las que los estudiantes expongan y defiendan sus puntos de vista apoyados en los conocimientos teóricos recibidos, para fomentar, así, la reflexión y la crítica.
- ✓ Realizar en clase debates, analizar problemas, solucionar casos bajo la orientación oportuna y adecuada del docente.
- ✓ Formular preguntas y ejercicios que estimulen el desarrollo del pensamiento.
- ✓ Fomentar en el estudiante la idea de que no basta con memorizar los apuntes o el contenido de los textos, sino que lo esencial es aplicar los conocimientos a situaciones nuevas, que sean capaces de plantear problemas, formular preguntas inferidas e interesantes, hacer reflexiones, sintetizar, etc. Es decir, educar el esfuerzo intelectual, sin desconocer las posibilidades del estudiante.
- ✓ Supervisar, prestar atención y brindar apoyo durante el proceso del trabajo independiente del estudiante.
- ✓ Aprovechar todas las oportunidades para estimular el éxito en el estudio, reconocer la independencia cognitiva adquirida y la responsabilidad en su aprendizaje.

Lograr este principio es uno de los grandes retos que enfrenta el docente en la actualidad, su falta de observación puede provocar la desmotivación del estudiante hacia su aprendizaje.

3.3.5. Principio de comprensión

Este principio constituye la exigencia de que la enseñanza sea comprensible y posible de acuerdo con las características individuales del estudiante. Consiste en conocer el nivel intelectual y académico de cada uno de los grupos, como punto de partida para la planeación didáctica. Todo docente deberá hacerse el siguiente cuestionamiento: ¿mis estudiantes tienen la preparación suficiente para asimilar este contenido? Si no presentan las condiciones apropiadas estará inhabilitado para la abstracción científica y se limitará a la repetición de conceptos y definiciones, y por lo tanto no podrá llegar a la aplicación.

Este principio no significa simplificar la enseñanza, sino adecuarla a las dificultades del grupo e ir superándolas gradualmente. Consiste, pues, en facilitarle la tarea, no en hacerla difícil y complicada.

En ocasiones podemos escuchar una clase, conferencia o plática dictada por la persona más preparada científicamente en su área, sin embargo, el contenido puede no ser asimilado, por lo menos no de la misma manera, por todos los asistentes; esto se debe, en ocasiones, a que el tema no fue preparado de tal manera que fuera asequible para el público presente, y esto impide el éxito de la tarea. No es lo mismo, por ejemplo, enseñar las categorías gramaticales a niños del nivel medio, que para licenciatura, tampoco será lo mismo para un grupo de expertos en la disciplina. El nivel del lenguaje y la estructura didáctica que se manejen será diferente para cada nivel.

Para lograr este principio, el docente debe considerar:

El límite máximo de capacidad del estudiante, con la finalidad de aumentarla constantemente, sobrepasar esta capacidad dificulta el proceso enseñanza-

aprendizaje, pero no considerarla impide el desarrollo de habilidades en la adquisición de conocimientos.

Que las actividades están de acuerdo con el nivel de conocimientos y el desarrollo de habilidades del estudiante, pero que a su vez, lo impulsen a un nivel más elevado.

Que el volumen y la información se adecue a los conocimientos previos del estudiante y a su nivel intelectual.

3.3.6. Principio de lo individual y lo grupal

El proceso educativo debe conjuntar los intereses del grupo y los de cada uno de sus miembros, con la finalidad de lograr los objetivos propuestos y las tareas de enseñanza.

Para el logro de los objetivos educativos es necesario que este principio se desarrolle desde el primer año para favorecer tanto la integración y el trabajo en equipo como el trabajo independiente. El estudiante deberá reconocer y valorar la importancia de su desarrollo académico individual en función del logro de los objetivos del grupo.

Para lograr este principio el docente deberá tener presente:

Emplear procedimientos adecuados de ayuda individual. Para esto se puede apoyar en los estudiantes más capacitados para ayudar a los menos avanzados.

Conocer las habilidades, actitudes, intereses de los estudiantes para determinar su función en el grupo. Esto como punto de partida para el desarrollo de otras competencias.

Propiciar actividades en las que el grupo participe en la valoración de los resultados obtenidos como tal, así como de sus individualidades.

La tarea principal del docente en relación con este principio es desarrollar en el estudiante actitudes como: ayuda mutua, interés por la colaboración, espíritu de servicio, respeto y compañerismo, y sobre todo, una gran responsabilidad y conciencia de que sus esfuerzos individuales son importantes para el logro de los objetivos grupales.

3.3.7. Principio de solidez de los conocimientos

Este principio consiste en el trabajo sistemático y consciente durante el proceso de enseñanza-aprendizaje, en contra del olvido. Una de las funciones principales de la docencia es lograr la asimilación de los conocimientos por parte del estudiante, esto es, que los interiorice, los hagan suyos, los guarde en la memoria a largo plazo y los utilice.

El gran avance científico y tecnológico que se vive actualmente hace necesaria una selección de la información esencial basada precisamente en la asimilación y solidez del conocimiento.

Para lograr este principio es muy importante la preparación pedagógica del docente, pues esta permite seleccionar los métodos y medios de enseñanza adecuados, que permiten la correcta dirección de la actividad cognitiva del estudiante hacia la asimilación y consolidación de los conocimientos.

Por lo tanto para lograr este principio el profesor deberá:

Prestar atención especial a todas las estrategias orientadas a la consolidación de la materia: conclusiones que resalten lo fundamental de la disciplina, profundizar en aspectos esenciales a través del estudio diario.

Organizar actividades de estudio diario independiente con relación al desempeño gradual de las capacidades cognoscitivas en los estudiantes.

Tomar muy en cuenta las sugerencias propuestas para los principios de sistematización, de lo concreto a lo abstracto y el de independencia cognitiva.

Diseñar actividades para valorar constantemente la consolidación del conocimiento en los estudiantes.

Por último, debemos señalar que para aplicar los principios didácticos el profesor debe conocerlos, dominar la materia que imparte, tener conocimientos pedagógicos y, sobre todo, conocer las características de su grupo.

Para las postulantes opinan que los principios didácticos no se manejan de manera independiente, por lo contrario, deben desarrollarse como un todo armónico. El los debe utilizar en cada clase de forma consciente y sistemática, para darle sentido al proceso educativo y lograr así la formación intelectual, social, humana y profesional, congruente con los fines educativos.

3.4. Clasificación de la Didáctica

3.4.1. Didáctica general.

Trata principios generales y normas para dirigir los procesos de enseñanza-aprendizaje, hacia los objetivos educativos.

3.4.2. Didáctica referencial.

Este tipo de didáctica se aplica a situaciones variadas de edad o características de los sujetos.

3.4.3. Didáctica específica.

Explica normas didácticas generales al campo concreto de cada disciplina o materia de estudio.

4. METODOLOGÍA (APLICADA A LA EDUCACIÓN)

4.1. Definición de Metodología

Para VILLAROEL MOREJON “Cesar la metodología educativa organiza los procedimientos del proceso enseñanza aprendizaje se manifiesta en la dinámica del proceso, aplica los principios generales de la didáctica a la investigación de un asunto particular.” (1998, pág. 137)

Por ello, la metodología se entenderá aquí como la parte del proceso de investigación, y permite sistematizar los métodos y las técnicas necesarias para llevarla a cabo.

MARTINEZ, Miguelez, “Los métodos son vías que facilitan el descubrimiento de conocimientos seguros y confiables para solucionar los problemas que la vida nos plantea”. (1999; pág. 46)

Según la opinión anterior por el autor las investigadoras consideran que los métodos ayudan a solucionar diferentes problemas en el momento de descubrir conocimientos amplios y llenos de expectativas.

La metodología, como etapa específica que dimana de una posición teórica y epistemológica, da pie a la selección de técnicas concretas de investigación.

LÓPEZ, Gamaliel, “La postura filosófica acerca de la ciencia de la que parte el investigador, orientará su elección metodológica, es decir, lo guiará a la hora de resolver: cómo investigar el problema de investigación, con bases racionalistas, empiristas, pragmáticas, constructivistas, con un sentido crítico, escéptico o dogmático, con un enfoque positivista o dialéctico hermenéutico, ¿es el sujeto un ente pasivo o constructor del conocimiento?”(1986; pag.47).

De acuerdo al enunciado anterior las postulantes opinan que la ciencia es el todo al momento de investigar algún problema.

4.2. Método

4.2.1. Definición de método

Para SALKID, N. Método, “Es el planeamiento general de la acción de acuerdo con un criterio determinado y teniendo en vista determinadas metas”. (1998; pág. 279)

En cuanto a la definición de acuerdo a su etimología, las postulantes de este trabajo investigativo, están muy de acuerdo ya que el ser humano es capaz de reconocer el camino para llegar a un punto establecido, además agregan que en cuanto al ámbito didáctico, este término tendrá una mayor significancia, es así que metodología es el camino para alcanzar los objetivos determinados en el plan de enseñanza

Y es así que este idioma se ha transformado en la estrella de los tiempos que corren, debido a varios factores como son: cadenas internacionales de radio y televisión, publicaciones en este idioma en todas las áreas del conocimiento, e Internet, el último gigante de la informática que nos brinda en este siglo.

Aprender Inglés se vuelve una necesidad cada vez mayor para quienes no desean quedar mirando del otro lado de la acera la llegada de los cambios, quizás los más revolucionarios del milenio que se producen, y se producirán en todos los campos profesionales.

Sin olvidar su objetivo fundamental que es hacer más eficiente la dirección del aprendizaje y que gracias a él, pueden ser elaborados los conocimientos, adquiridas las habilidades e incorporados con menor esfuerzo los ideales y actitudes que el docente pretende proporcionar a sus educandos.

4.2.2. Tipos de métodos

4.2.2.1. Método Audio Lingüístico

Este método que también se lo conoce como aural oral y mim-mem data de la segunda guerra mundial comenzó como consecuencia de la necesidad de mejorar las competencias en la habilidad de comprensión auditiva y habla de idiomas extranjeros durante y después de la segunda guerra mundial fue muy popular en los años 40 y 50 y se usan dentro de un nivel sofisticado.

En él se da la prioridad a la lengua hablada (expresión oral y audición) considerándola como un sistema de sonidos usado para la comunicación social se busca la corrección lingüística y se trata que el individuo aprenda el nuevo vocabulario por asociación de la palabra hablada y la imagen visual fundamentalmente mediante la repetición.

En las clases, las lecciones se organizaban normalmente por estructuras gramaticales y se presentaban mediante diálogos cortos. A menudo, los estudiantes escuchaban repetidamente cintas de conversaciones (por ejemplo, en el laboratorio) y se centraban en mimar la precisión en la pronunciación y las estructuras gramaticales de estos diálogos.

Está muy relacionado con el conductismo, y por eso pone la repetición y la formación de hábitos como elementos centrales de instrucción.

Críticos de este método aseguraban que este énfasis en la repetición y la precisión no ayudaba a los estudiantes a obtener competencias comunicativas en el idioma que tuviesen como objetivo. Noam Chomsky argumentó “El lenguaje no es una estructura de hábito. El comportamiento lingüístico ordinario requiere innovación, formación de nuevas frases y patrones de acuerdo con reglas complejas y abstractas”. Buscaron nuevas maneras de presentar y organizar la instrucción de idiomas, que con el tiempo se convirtió en el método comunicativo, como la forma más efectiva de enseñar un idioma extranjero.

Sin embargo, el método audio lingüístico sigue prevaleciendo en muchos libros de texto y material para profesores. Más aún, los defensores de los métodos audio lingüísticos destacan que su éxito se basa en mejorar aspectos de un idioma que derivan del hábito, como la pronunciación.

Ventajas:

- Implica escuchar mucho.
- Es fácil de impartir para el profesor.
- Los profesores no necesitan poseer habilidades pedagógicas. Cualquier nativo puede aprender el método fácilmente. No es necesario ser un profesor calificado.
- Los estudiantes sienten que pueden comenzar a 'hablar' desde el principio, esto les da una sensación de un gran logro.
- Construcciones de frases complicadas ser repetidas hasta la saciedad, hasta que se conviertan en automáticas.
- Estudiantes con personalidades analíticas lo disfrutan.

Desventajas:

- Para cualquiera, exceptuando los adultos más dedicados, el método resulta muy aburrido.
- El lenguaje producido es forzado y tiende a convertirse en muy "robótico".
- No lo disfrutan los estudiantes con personalidades abstractas e intuitivas.

Según Richard, Jack. "Mi punto de vista es que los profesores creativos deberían ser capaces de encontrar formas mas efectivas e interesantes de ayudar a los estudiantes a aprender Inglés. La motivación es el objetivo principal y, me temo que el uso de técnicas monótonas y basadas en la repetición, desmotiva a los estudiantes, especialmente si son niños". (2008, pág. 2)

4.2.2.2. Método Silencioso de Gattegno

El método silencioso consiste en fomentar el uso de la lengua por parte de los estudiantes, a quienes el docente anima a producir la mayor cantidad posible de enunciados; con esta finalidad, el docente reduce al máximo sus intervenciones. El método se inscribe en la tradición que entiende el aprendizaje como una actividad orientada a la resolución de problemas, a la creatividad y al descubrimiento. El aprendizaje de una lengua es concebido, pues, como un proceso de crecimiento personal.

Esta propuesta fue desarrollada por C. Gattegno quien redescubre, y aplica en la enseñanza de lenguas, el uso de las regletas de colores elaboradas por G. Cuisenaire, educador europeo que las utilizó para la enseñanza de las matemáticas. Las hipótesis que subyacen en el método silencioso postulan que el aprendizaje se facilita con las siguientes condiciones (1972, pág. 1)

- ❖ Si el aprendiente descubre o crea lo que tiene que aprender en lugar de recordarlo o repetirlo;
- ❖ Si se utilizan objetos físicos como mediadores de asociaciones en el proceso de aprendizaje;
- ❖ Si se introduce la resolución de problemas en relación con el contenido que se tiene que aprender.

El método adopta un enfoque estructural en la organización de la lengua que se enseña, a la que considera como un conjunto de sonidos asociados arbitrariamente con determinados significados y organizados por unas reglas gramaticales en oraciones o unidades significativas. La oración es la unidad básica de enseñanza y el educador se centra en el significado proposicional más que en su valor comunicativo. El vocabulario adquiere una dimensión fundamental en el aprendizaje, especialmente el «vocabulario funcional», aquél que muestra mayor utilidad. El orden de presentación de los elementos lingüísticos responde a su

complejidad gramatical, a su relación con lo enseñado previamente y a la facilidad con la que pueden presentarse visualmente.

En su propuesta, el método silencio es el mejor vehículo de aprendizaje pues ayuda a permanecer alerta, concentrado y mentalmente organizado. Por otro lado, el método silencioso intenta desarrollar mediante el aprendizaje consciente los procesos que facilitan el “aprender a aprender”. En este sentido, el énfasis que pone en desarrollar la capacidad de aprender del estudiante, es uno de los rasgos distintivos que lo diferencian de otros métodos de enseñanza de lenguas.

El método espera que los estudiantes desarrollen autonomía, independencia y responsabilidad. Con esta finalidad, el docente aporta opciones en las distintas situaciones, pero no ofrece modelos, ni corrige. En consecuencia, los estudiantes desarrollan «criterios internos» y se corrigen a sí mismos. La ausencia de explicaciones les conduce a llegar a sus propias conclusiones, a hacer generalizaciones y a formular las reglas que consideran necesarias.

El docente es responsable de la creación de un ambiente que facilite el aprendizaje y motive la participación de los aprendientes. Su papel es el de un observador neutral que no expresa su entusiasmo ni su reprobación por las actuaciones de los estudiantes. Selecciona los contenidos y los materiales, dirige la acción, designa a los interlocutores y es crítico con su actuación. La base de las actividades de clase son las respuestas a las órdenes, las preguntas y los estímulos visuales.

Si bien la práctica que propone el método no es tan revolucionaria, su innovación se centra en el papel de facilitador silencioso del docente, en la responsabilidad de los aprendientes para formular y comprobar sus hipótesis sobre cómo funciona la lengua, en los materiales que utiliza y en la forma que adquieren las actividades de clase.

4.2.2.3. Método Suggestopedia de Lozanov

El docente es visto como el motor de la máquina de la Suggestopedia. De su comportamiento dependerá el efecto sugestivo sobre los estudiantes. Se le da gran importancia a los elementos verbales y no verbales dentro del aula, así, la entonación de la voz, los movimientos corporales, la orientación, y la creación de ejercicios dinámicos juegan un papel fundamental en este proceso de aprendizaje creando estímulos positivos entre los estudiantes y el docente.

El centro de la filosofía de Lozanov, era crear una especie de maestro espiritual o incluso un psicoanalista, que pudiera mostrar confianza a los aprendices, para que el proceso de adquisición se llevara con mayor eficacia. Emociones, sensaciones y sentimientos (comportamientos interiores) están estrechamente relacionados con el aprendizaje: si la experiencia de aprendizaje es positiva, la emoción será placentera, el feedback será positivo y se despertará el deseo de seguir aprendiendo. Emociones como el miedo, el sentimiento de ineptitud. Por lo tanto, la clave para el aprendizaje es la estabilidad del clima emotivo que se establece en las relaciones interpersonales de la clase.

Muchos maestros de Suggestopedia utilizan la meditación y las visualizaciones para sugestionar de manera positiva al estudiante. Un ejemplo de esta táctica puede ser el siguiente:

Por medio de música suave y una luz tenue se anima al estudiante a sentarse de manera relajada en la silla mientras hacen ejercicios de respiración para provocar un estado de relajación. Seguidamente se pasa a la fase de la visualización: El profesor, utilizando una voz tenue y tranquila, anima a los alumnos a imaginarse que están caminando en un bosque. Mientras pasean por hermosos valles, se transmite la idea de relación y plenitud. Luego se imaginan que están sentados en frente de una caja donde depositan todos sus miedos y preocupaciones.

Cerrada la caja con todos aquellos sentimientos negativos se procede a enterrar dicha caja o a dejarla en un río para que la corriente se la lleve. Finalizado este

proceso, el maestro crea ideas sobre la libertad que se siente no teniendo miedos que nos impidan nuestro desarrollo educacional. "Ahora soy libre", "puedo hacer lo que yo quiera porque no hay limitaciones en nuestra vida" etc.

Un maestro de suggestopedia difícilmente utilizará la amenaza o la represión como conducta favorable para la enseñanza. Es cierto que la resolución de conflictos en el aula es, en ocasiones, una tarea muy ardua, aunque desde el punto de vista que aquí se sugiere, la creatividad y la responsabilidad del y de la docente debe de buscar un equilibrio que mejore la actividad educativa

Abraham, señala que "es necesario que el enseñante tome conciencia de las tensiones y conflictos que se viven en el campo escolar y tenga el coraje de reconocer la ansiedad que ello le provoca para preservar su equilibrio psíquico" (1987, pág. 10)

Según el enunciado, se hace referencia a la preparación psicológica de la que debe gozar el educador, para poder mantener la serenidad al enfrentar momentos tensionantes en el proceso de enseñanza especialmente con niños de preescolar.

Según este criterio las postulantes opinan que este método es importante ya que nos ayuda a impartir la clase con música con emociones sensaciones y movimientos corporales dentro del aula de clase.

4.3. Técnicas del idioma Inglés

Las técnicas son importantes al momento de impartir una clase por este motivo se destacan algunas.

4.3.1. Audiobilingual Technique

Los diálogos son importantes dentro de la clase pero estos deben ser acorde a la edad del niño en este caso son estudiantes de 4 a 5 años de edad.

Por ejemplo: La maestra enseña los saludos en Inglés, ella deberá pronunciar para que los estudiantes la escuchen y repitan, aquí un ejemplo:

HELLO



What is your name?

Es importante que el niño aprenda nuevas expresiones desde una temprana edad ya que esto ayuda al aprendizaje día a día; en el siguiente ejemplo la maestra enseña una nueva expresión que es: What is your name? y los pequeños responden de acuerdo a su nombre.

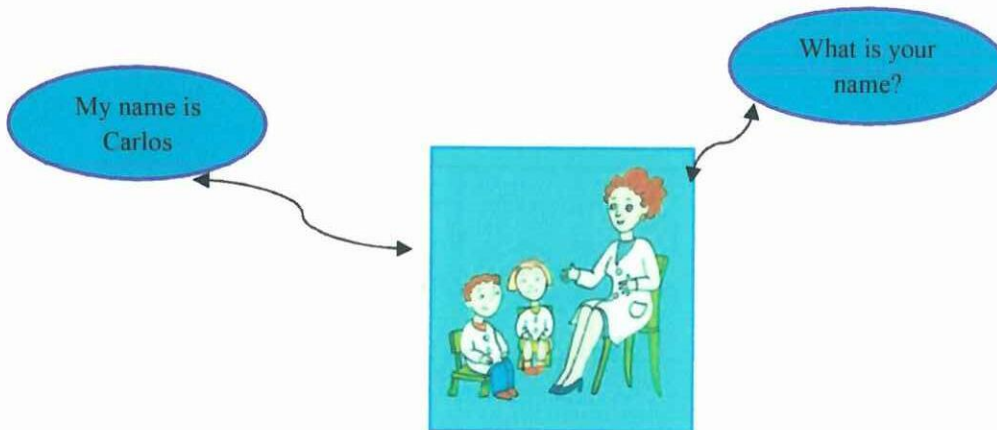

4.3.2. Experience Technique

Esta técnica ayuda al docente partiendo de la vida cotidiana de cada párvulo a establecer su nivel de conocimiento al mismo tiempo que identifica sus emociones y sensaciones.

Por ejemplo: En este dibujo es en donde el niño expresa sus estados de ánimo como se siente cada día al momento de ingresar a su rincón de estudio.



4.3.3. Roll Play Technique

Un juego de rol es un juego interpretativo-narrativo en el que los niños asumen el «rol» de personajes imaginarios a lo largo de una historia o trama en la que interpretan sus diálogos y describen sus acciones sean positivas o negativas.

Por ejemplo:

La maestra utiliza unas mascararas de animales en donde el niño tiene que dar vida a estos animales imitándolos con sus sonidos y su forma de vida.



4.3.4. Song Technique

Mediante esta técnica se desarrolla la comprensión auditiva con un toque de relajación producido por el mismo ritmo musical y también ayuda a descubrir ideas y nuevo vocabulario.

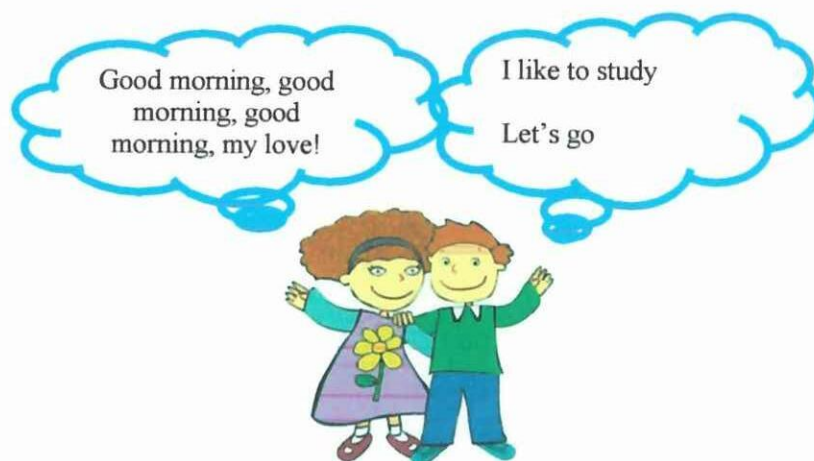

4.3.5. Realia Technique

Con esta técnica se simplifica el material didáctico ya que se puede utilizar objetos comunes; y además facilita el aprendizaje del niño; ya que relaciona lo impartido con la realidad.

La maestra les enseña los objetos de la clase, además los niños aprenden de manera real cada una de las cosas y comprenden de la mejor manera, porque están palpando la realidad.



4.3.6. Flash Cards Technique

Con esta técnica se puede fomentar la lectura visual; ya que los niños sin necesidad de saber leer, pueden identificar el dibujo o las etiquetas de cierto producto.

La maestra mediante flash cards enseñará colores, animales, entre otras cosas.



4.3.7. Puppets Technique

Esta nos permite sociabilizar el contenido de un tema haciéndole parecer cuento lo cual permite: que los niños pongan mayor interés a la clase.

Los títeres representan un papel importante en la educación del niño, su construcción desarrolla se creatividad e imaginación, mientras que su manejo influye positivamente en su expresión corporal.

La maestra les contara una historia imaginaria o cuento utilizando títeres ya que esto es emocionante para los niños y les llamara mucho la atención de las diferentes historias.

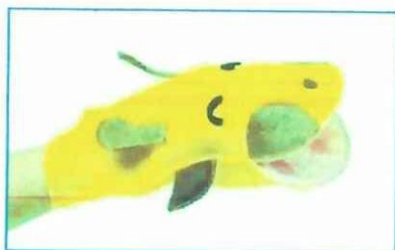

4.3.8. Brainstorm Technique

Esta técnica nos permite conocer las opiniones de cada niño lo que piensa, siente, ya que esto da paso a que exista confianza entre el maestro y niño.

La maestra relatará alguna historia y el niño lo imaginará y dará sus opiniones de acuerdo al tema e ideas ya que mediante esta habrá una buena relación entre maestra y niño.



Las investigadoras en conclusión dicen que algo importante es cuando el maestro encuentra la manera adecuada de enseñar utilizando técnicas interesantes que ayudaran al desarrollo del niño en donde todo es curiosidad y juego ya que el pequeño aprende mediante el juego, creatividad, emociones, ideas en donde plasma todo lo aprendido en la vida cotidiana.

5. TÉCNICAS GRAFO-PLÁSTICAS

5.1. Definición de Técnica

Es el lenguaje de una ciencia arte u oficio aplicada de acuerdo a la creatividad, habilidad, aptitud o destreza de acuerdo a reglas.

5.2. Definición de Grafo

Es el desarrollo de la creatividad mediante la utilización de signos, símbolos, o figuras.

5.3. Definición de Plástica

Es el estilo o lenguaje artístico desarrollado con exactitud descriptiva mediante los elementos sensoriales que permiten desarrollar la creatividad, el arte y la aplicación de las artes plásticas.

¿Cuándo se utilizan las técnicas grafo-plásticas?

Son utilizadas en las diferentes instituciones del nivel pre-primario en donde ayudan a desarrollar todas las aptitudes de los niños de 3 a 5 años de edad, porque por medio de estas técnicas desarrollarán las habilidades y destrezas de tipo creativo, a través de técnicas o instrumentos de expresión; aplica estos contenidos a la comunicación con sus diversos modos de lenguaje, para estimular una sensibilización estética, ya que el estudio y práctica de esta materia alcanza un máximo grado de expresión en el terreno del arte.

Al momento que se emplee las técnicas grafo-plásticas en la impartición del idioma Inglés, se logrará conjugar el aprendizaje de esta lengua con la búsqueda de la evolución mental, el desarrollo psicomotriz y el perfeccionamiento de una estética que en el futuro puede ser manifestada por medio de variadas expresiones artísticas.

Tras de realizar la selección de las técnicas grafo-plásticas las autoras del presente trabajo plasman las más importantes y útiles para el aprendizaje del idioma Inglés para los estudiantes que aún no saben leer y escribir.

5.4. Clasificación de las Técnicas Grafo-Plásticas

5.4.1. Técnica del collage

CONCEPTO: Es una manifestación de expresión plástica y artística, utilizando toda clase de elementos.

La Reforma Curricular agrupa en el collage a las siguientes subtécnicas: arrugado, trozado, rasgado, armado, cortado, recortado, rompecabezas, plegado, picado y cosido

OBJETIVOS:

- Favorecer la creatividad.
- Estimular la sensibilidad.
- Desarrollar la coordinación viso motora.

MATERIALES:

Revistas, colorines, telas, cajas, goma, engrudo, lanas, cintas, espuma flex, papel de todas las texturas, cartón cartulinas, palillos, fósforos, paletas, sorbetes, plumas, hojas, pétalos, algodón, etc.

PROCESO: Adiestramiento en cada una de las técnicas, subtécnicas y herramientas, aplicación.

ETAPAS:

Libre, el niño experimenta y encuentra las posibilidades y utilización del material sin consignas de la maestra, quien se limita a observar el desarrollo de la actividad.

Semidirigida, luego de la experimentación libre del niño, la maestra sugiere o consulta la ejecución de diferentes acciones de aplicación.

Dirigida, el niño cumple consignas de la misma.

5.4.1.1. El Trozado

CONCEPTO.- Consiste en cortar papeles pequeños utilizando los dedos índice y pulgar.

OBJETIVO:

- Lograr la precisión digital, dominio del espacio gráfico y coordinación viso motora.

MATERIALES: Papel de diario y revistas. No es aconsejable papel brillante, bond, pluma.

PROCESO: Expresión corporal con el papel, trozar libremente, aplicar en hojas o elementos.

5.4.1.2. El Rasgado

CONCEPTO: Es cortar con la pinza digital tiras largas y angostas de papel.

OBJETIVO:

- Alcanzar precisión digital, atención, temperamento, coordinación viso motora.

MATERIALES: Papel de diario, revistas, papel bond, papel brillante, papel crepe, papel seda.

PROCESO: Expresión corporal con el papel, rasgar libremente, aplicar en hojas o elementos.

5.4.1.3. El Arrugado

CONCEPTO: Consiste en estrujar el papel reduciéndole a su mínima expresión de volumen y tamaño.

OBJETIVO:

- Desarrollar la prensión manual, identificar cambios de textura, forma y tamaño.

MATERIALES: Papel de cualesquier textura dependiendo de su aplicación.

PROCESO: Expresión corporal con el papel de diferentes tamaño, estrujamiento, aplicación.

5.4.1.4. El Armado

CONCEPTO: Consiste en crear un objeto o elemento utilizando diferentes variedades.

OBJETIVO

- Estimular la comprensión del ambiente tridimensional, atención visual, socialización y el juego.

MATERIALES: Cajas, bloques, legos, papel brillante, revistas, cartulina, cartón, tubos, envases, desechos.

CLASES: Tridimensional (volumen, 3 medidas), bidimensional (2 medidas).

PROCESO: Expresión corporal, armado tridimensional de grande a pequeño, bidimensional combinando tamaños, colores, figuras.

5.4.1.5. El Picado

CONCEPTO: Consiste en perforar papel con ayuda de un punzón, aguja o punta seca.

OBJETIVO

- Desarrollar la precisión digital y movimiento de la mano, coordinación viso motora.

MATERIALES: Papel periódico, brillante, chocolatin, revistas, cartulinas, espuma flex.

PROCESO: Prensión del punzón, flexión de la muñeca de la mano, aplicación.

5.4.1.6. El Cosido

CONCEPTO: Consiste en remarcar elementos.

OBJETIVO

- Segmentar espacios de adelante y detrás coordinadamente.

MATERIALES: Gráficos en cartulina o cartón, hilos, aguja punta roma.

PROCESO: Adiestramiento con el aguja, insertar el hilo, segmentar los espacios, coordinar el proceso.

5.4.2. Técnica del Modelado

CONCEPTO: Consiste en transformar masas o elementos moldeables.

OBJETIVOS:

- Satisfacer necesidades psicológicas.
- Familiarizarse con el manejo tridimensional.
- Desarrollar la creatividad.
- Desarrollar la precisión dígito palmar.
- Sensibilizar la mano para el uso del lápiz.
- Iniciar el proceso de la pre-escritura.
- Descargar energía o emociones.

MATERIALES: Arena, tierras de colores, greda, barro, masas, goma, detergente, plastilina, lana.

PROCESO: Manipular los elementos, amasarlos, formar bastones, esferas, aplanarlos, aplicar sobre superficies.

5.4.2.1. Con masa, plastilina, lana

CONCEPTO: Consiste en crear elementos con materiales moldeables.

OBJETIVO:

- Desarrollar la creatividad, sensibilidad y desarrollo manual.

MATERIALES: Masa blanca, de colores, plastilina, lanas.

PROCESO: Preparar los elementos, amasarlos, recortarlos, moldearlos, aplicarlos.

5.4.3. Técnica de la Pintura

CONCEPTO: Consiste en plasmar en una superficie, materiales formales e informales, expresando experiencias, vivencias o gráficos determinados.

OBJETIVOS:

- Satisfacer necesidades psicológicas, motrices, creativas y de comunicación.
- Descargar energía.
- Fortalecer la destreza y control de la mano.
- Desarrollar la noción de espacio gráfico. Total, parcial y restringido.
- Desarrollar la socialización.
- Descubrir color y escala cromática y acromática.
- Favorecer el desarrollo de la expresión, atención y memoria gráfica.

MATERIALES:

Formales: temperas, acuarela, anilinas, tierra de color, pinceles, tiza, crayones, pasteles, pinturas, vegetales, cartulinas, papeles de diferente consistencia, cartones, etc.

Informales: pomos, rodillos, hisopos, cordeles, impresión de sellos, hojas, ramas, telas, esponjas, lana y elementos fabricados del medio, llaves, monedas, tapas.

PROCESO: Expresión corporal con los elementos, descubrir las posibilidades de uso, aplicación.

5.4.3.1. Dáctilo Pintura

CONCEPTO: Consiste en extender, expandir o deslizar materiales colorantes líquidos o coloidales en un espacio o superficie plana (papel, cartulina, cartón) utilizando directamente la mano, los dedos, anverso, reverso, puño, bordes en forma total o segmentada.

OBJETIVOS:

- Expresar libre y creativamente con su cuerpo, dejando una huella duradera y que él la pueda apreciar.
- Satisfacer necesidades psicológicas, sensaciones de protección, satisfacción, caricia, etc.
- Manejar con libertad materiales que están en contacto con su cuerpo.
- Pasar gradualmente del volumen a la tridimensión y de la superficie a la bidimensión.
- Concienciar las manos y sus partes y el uso de las mismas.
- Alcanzar la coordinación viso manual.
- Ejercitar la disociación digital.
- Integrar la acción de la mano en forma global y segmentada al espacio gráfico o papel.
- Despertar el gusto por la estética.

MATERIALES: papel grueso (preferible de empaque), cartulina, cartón, pintura líquido, colorantes.

5.4.3.2. Hisopo, pincel

CONCEPTO: consiste en pintar o colorear utilizando elementos.

OBJETIVOS:

- Desarrollar la actividad artística adecuadamente.
- Colorear elementos con precisión.

- Demarcar bordes y esquinas con gusto.
- Utilizar la pinza digital con precisión.
- Mantener la estética y la lógica artística.
- Afianzar la memoria viso motora.
- Cumplir consignas.

MATERIALES: pinturas de agua, temperas, colores, tierras de colores, hisopos, pinceles, sorbetes, algodón, papeles, tizas, agua, envases.

PROCESO: Expresión corporal con los elementos, adiestramiento manual, ejercitaciones, aplicación.

5.4.3.3. Colores primarios, secundarios, neutros

CONCEPTO: consiste en colorear elementos utilizando la gama cromática.

OBJETIVOS

- Conocer la nominación de cada uno de los colores.
- Identificar elementos que se relacionen con cada uno.
- Relacionar el color con su nominación y representación.
- Desarrollar la creatividad artística.
- Proporcionar emotividad artística.
- Descargar energía física y psíquica.
- Relacionar el color con la naturaleza.
- Complementar el grafismo luminoso.

MATERIALES: pintura, colores, crayones, temperas, tierras de colores, vegetales.

PROCESO: expresión corporal con los elementos, ejercitaciones, aplicación.

5.4.3.4. Sellado, esparcido, estampado, tiza.

CONCEPTO: consiste en utilizar elementos o materiales que permitan alcanzar la creatividad artística.

OBJETIVOS

- Conocer elementos y materiales artísticos.
- Desarrollar posibilidades de aplicación.
- Dominar la capacidad óculo manual.
- Precisar el uso de elementos en actividades creativas.
- Cumplir consignas con precisión.

MATERIALES: sellos de vegetales, hojas y pétalos, sellos elaborados, plastilina, plantillas, pintura líquida, almohadilla, tizas, recipiente, agua azucarada, leche, gráficos.

PROCESO: expresión corporal con la motricidad fina, ejercitaciones, aplicación.

5.4.3.5. Pluviometría

CONCEPTO: consiste en salpicar pintura líquida cumpliendo consignas.

OBJETIVOS

- Descubrir posibilidades de uso de algunos elementos.
- Desarrollar la prensión manual y digital en la mano predominante.
- Utilizar elementos y materiales no comunes.
- Cumplir consignas.
- Cuidar de la estética y conservación de la superficie.
- Proteger su vestido.

- Preservar el mobiliario.

MATERIALES: Cepillo dental, peinilla de dientes gruesos, pintura líquida, anilinas, vegetales, hojas, cartulinas, cartones, tierras de color.

PROCESO: expresión corporal con los elementos, ejercitaciones, aplicación.

5.4.4. Técnica del dibujo

CONCEPTO: Consiste en representar gráficamente experiencias, necesidades, intereses, conocimientos.

OBJETIVOS

- Representar elementos concretos, semi-abstractos y abstractos.
- Desarrollar la creatividad artística.
- Desarrollar la pre-escritura.
- Cumplir consignas.
- Representar signos y símbolos.
- Imitar grafismos.
- Utilizar adecuadamente la pinza digital.
- Relacionar lo concreto con lo gráfico.

MATERIALES: Lápices, borrador, papeles, cartulinas, cartones.

PROCESO: Expresión corporal, afianzamiento en la toma del lápiz, ejercitaciones, aplicación.

Al momento que se emplee estas técnicas grafo-plásticas en el proceso enseñanza-aprendizaje del idioma inglés, se logrará conjugar el aprendizaje de esta lengua con la búsqueda de la evolución mental, el desarrollo psicomotriz y el

perfeccionamiento de una estética que en un futuro puede ser manifestada por medio de variadas expresiones artísticas.

6. GUÍA

6.1. Definición de guía.

Para CONTRERAS LARA VEGA María Esther, “Es un instrumento para obtener mejores resultados en el aprendizaje. Por lo común se estructuran a partir de un conjunto de preguntas acerca del contenido que se intenta aprender. Te permite organizar el contenido y autoevaluar el grado de comprensión alcanzado al estudiar”, (2003, pág. 1).

Definición que va acorde con el objetivo de las investigadoras, puesto que al tomar la decisión de elaborar una guía pretenden también el mejoramiento de la enseñanza del idioma Inglés Además, la educación infantil tiene carácter voluntario y su finalidad es la de contribuir al desarrollo físico, afectivo, social e intelectual de los niños.

6.2. Pasos para elaborar una guía

Para poder elaborar una guía se debe tomar en cuenta diferentes aspectos y ser delicado en cuanto a sus contenidos. AREA, Manuel señala las siguientes cuestiones que deben estar claras para la elaboración de una guía, las cuales son (1991)

- ✓ **¿Qué queremos enseñar al estudiante?**
- ✓ **Explicaciones** claras y sencillas. Realizaremos un desarrollo previo de las mismas y los ejemplos que vamos a aportar en cada momento.
- ✓ La **cercanía del recurso**, es decir, que sea conocido y accesible para el docente.

- ✓ **Apariencia del recurso.** Debe tener un aspecto agradable para el docente, por ejemplo añadir al texto un dibujo que le haga ver rápidamente el tema del que trata y así crear un estímulo atractivo para el alumno.
- ✓ **Interacción** del estudiante con el recurso. Que el docente conozca el recurso y cómo manejarlo.

6.3. Objetivo general de una guía

Las postulantes después de realizar el análisis de los objetivos que debe tener una guía han resumido en los dos puntos importantes siguientes:

- Permiten identificar el conocimiento, las habilidades, las actitudes y las aptitudes, o bien las competencias que el estudiante debe desarrollar, a fin de orientar el aprendizaje.
- Los objetivos generales deben redactarse de tal manera que reflejen el propósito final del curso, vinculado al perfil de egreso y las competencias de la profesión y del profesional como ser humano a partir de los objetivos generales se derivan los objetivos específicos de cada unidad y de estos los de cada tema y clase, respectivamente.

6.4. Objetivos específicos de una guía

- La selección de contenidos y la forma de presentación que pueda adoptar un autor, debe estar orientada siempre por la definición previa de objetivos explícitos.
- Los objetivos enuncian de manera clara y precisa las "conductas de salida" de los educandos: aquello que se espera que los estudiantes sean capaces de hacer al finalizar el estudio de la unidad, tema, subtema, clase evaluación o cualquier otra actividad de aprendizaje, que no hubieran podido hacer antes de estudiarlo.

- Los objetivos se formulan de tal manera que puedan ser evaluables .Por eso su redacción debe describir, de la forma mas exacta posible, una actividad pueda observar y calificar de manera objetiva.

CAPITULO II

1. CARACTERIZACION DEL PROBLEMA

1.1. Reseña histórica del Centro Educativo Básico Semillitas “César Francisco Naranjo Rumazo”

El jardín de infantes, fue creado en 1984-1985, con párvulos comprendidos de 4-5 años de edad ya que son la parte fundamental de esta prestigiosa institución.

La supervisión de nivel pre primaria que este establecimiento cuenta con los recursos humanos, materiales, infraestructurales y recreacionales necesarios para el normal funcionamiento de la referida sección.

El reglamento general de la ley de educación, en su Art. No. 59, Lit. y faculta a las direcciones provinciales adoptar decisiones muy importantes al respecto que ayudaran en la enseñanza aprendizaje y que serán útiles para la sociedad

Podemos destacar algo muy importante que la institución lleva este nombre por un importante personaje quien durante su vida entrego mucho amor a pequeños, huérfanos, y ancianos y que velo por el bienestar de prójimos que no tenían nada y con su voluntad de ayudar dio muchas cosas más por ese motivo lleva esta conocida institución y este importante nombre.

Autorizar al Jardín de Infantes “SEMILLITAS” ubicado en la parroquia matriz del cantón Pujilí, provincia de Cotopaxi, el funcionamiento oficial de la segunda sección se recepte a infantes que hayan cumplido la edad requerida para el ingreso a la sección cuya autorización de funcionamiento se concede a través de la presente resolución.

Latacunga 10 de Mayo de 1989.

1.2. Enfoque funcional de las técnicas grafo-plásticas

Las técnicas grafo-plásticas son estrategias que se utilizan pre-básica y primeros años de educación básica para desarrollar la psicomotricidad fina, con el objetivo de preparar a los niños y niñas para el proceso de aprendizaje y en especial el de la lectura escritura, se basan en actividades práctica, propias del área de Cultura Estética que incluyen la participación del niño y la niña a través del dibujo y la pintura.

Las técnicas grafo-plásticas como todo lenguaje, supone un proceso creador. Para llegar a representar, comunicar creativamente a través de la imagen, las percepciones, las vivencias, es necesario conseguir un equilibrio entre lo que se vive y lo que se expresa, entre acción y lenguaje, y es necesario además, encontrar una forma de decir en este caso una forma práctica.

Las técnicas grafo-plásticas además de su valor como lenguaje expresivo, es el cauce para la expresión de contenidos mentales de índole estética y emocional y también para la expresión de contenidos cognitivos acerca de configuraciones visuales y espaciales, haciendo posible la materialización de las ideas junto con la formación y desarrollo de la propia motricidad, afectividad y cognición del niño.

Asimismo las técnicas grafo-plásticas tienen un fuerte valor procedimental (conocimiento procedimental es una de las dos maneras en que se almacena la información en la memoria a largo plazo, está relacionado con el aprendizaje de las destrezas), como recurso didáctico para la comprensión de los contenidos de otras áreas.

Con respecto a su valor actitudinal (la actitud, es un tema tan absolutamente determinante en nuestras vidas que llega a marcar el camino por donde habremos de transitar), las técnicas grafo-plásticas son el medio idóneo para propiciar actitudes como sentir percibiendo, ver interiorizando, comprendiendo, descubriendo, gracias al placer derivado de los estímulos visuales, táctiles, de experimentación, etc.

Todo ello nos obliga a darle un peso específico a las técnicas grafo-plásticas dentro del proceso de enseñanza-aprendizaje en la etapa de la Educación Infantil.

2. GUÍA DEL DOCENTE

La guía didáctica de técnicas grafo-plásticas, se ha elaborado con el objetivo de prestar al profesor que imparte la asignatura de Inglés una propuesta didáctica de apoyo pedagógico para el desarrollo de su función docente.

En la guía se incluyen y se describen las diferentes técnicas y sub-técnicas grafo-plásticas, en su secuenciación lógica al desarrollo psicomotriz del niño y la niña en el que se orienta al profesor sobre la aplicación de los contenidos y las actividades plásticas que pueden ser adaptadas y aplicadas por los docentes de forma directa.

La guía está dividida en 4 apartados, que son:

- Introducción
- Objetivos
- Importancia de las técnicas grafo-plásticas en los primeros años de básica
- Índice secuencial de las unidades de trabajo: organización de los contenidos.
- Material didáctico (material y equipos didácticos).

2.1. Importancia de las técnicas grafo-plásticas en los primeros años de básica

Las técnicas grafo-plásticas son importantes porque permiten que el niño alcance los siguientes logros:

1. Desarrollo emocional y afectivo.- El niño se identifica en muchos de sus trabajos con las personas o animales que tiene afecto y de este modo desahoga su estado emocional reprimido en forma adecuada y libre.

2. Desarrollo intelectual.- El niño, mediante las actividades plásticas va a desarrollar su intelecto. Sus dibujos indican su nivel intelectual un dibujo rico en detalles subjetivos (propiedad de las percepciones, argumentos y lenguaje basados en el punto de vista del sujeto, y por tanto influidos por los intereses y deseos particulares del sujeto) indican que el niño tiene elevada capacidad intelectual pero la falta de detalles nos indica que el niño tiene baja capacidad mental, debido a su restricciones afectivas puede bloquear su expresión.

3. Desarrollo físico.- Toda actividad artística necesita de movimientos de las diferentes partes de nuestro cuerpo. Para realizar los trabajos de artes plásticas se necesita una coordinación viso motriz (vista y movimiento de los dedos). El niño físicamente activo, expresará movimientos físicos, desarrollando una mayor sensibilidad respecto a las actividades físicas.

4. Desarrollo perceptivo.- Es fundamental e importante conocer dos procesos de desarrollo perceptivo del niño se dice:

Que el proceso del aprendizaje, el niño toma contacto directo por los sentidos, razón por las que se denomina "Puertas del Saber". Por eso el cultivo y desarrollo de nuestros sentidos es una parte fundamental de las actividades artísticas.

En las actividades es importante que el niño viva situaciones concretas con el material a trabajar, viviendo el tamaño, peso, sonido, suavidad, etc. Desarrollando así sus sentidos.

5. Desarrollo social.- Para que exista un desarrollo social, el trabajo artístico tiene que ser orientado a realizarse grupalmente, dándose oportunidad, a la solidaridad, a la integración de grupo, logrando así un trabajo solidario y fraterno.

6. Desarrollo estético.- El desarrollo estético o el gusto por lo artístico nos indica que todas las manifestaciones artísticas del niño, por más elemental que sean deben orientar a la apreciación y desarrollo de la belleza, en el trabajo de él mismo y el de sus compañeros, con la continua práctica e intercambio de experiencia entre ellos mismos, como una exposición de trabajos.

7. Desarrollo de hábito de higiene, responsabilidad y disciplina.- Es otro de los aspectos importantes que se logra gracias a las actividades de las artes plásticas.

Los materiales que se manchan y ensucian al momento de trabajar, orientará adecuada y conscientemente a ser cuidadosos y ordenados en su ocupación.

8. Desarrollo creativo.- El aspecto más importante de las actividades artísticas es el desarrollo imaginativo y creativo del niño.

El niño dotado de capacidad creativa desarrolla sus relaciones con las cosas, expresándolas, mediante conceptos independientes. El niño creador no preguntará jamás ¿Cómo? dibujar una boca, nariz sin vacilación alguna dibujará sus propios conceptos.

Para que el niño se dote de esta capacidad creadora, es importante tener en cuenta, el proceso metodológico de la enseñanza del arte, siendo para ello fundamental la motivación y los materiales a utilizar.

Por estas consideraciones en los trabajos de dibujo y pintura no conviene dar nuestra ni modelos o patrones, tampoco utilizar borrador, ni regla. La creatividad es un potencial humano que integra el desarrollo físico, mental y emocional. La creatividad se fomenta en las buenas escuelas para niños pequeños mediante un medio abierto, libre y más flexible que descubren, inventan y crean.

En un ambiente acogedor y flexible el niño tiende a desarrollar su capacidad de crear.

9. Desarrollo del hábito del trabajo.- Finalmente debemos expresar que las diferentes actividades artísticas orientan al desarrollo del hábito de trabajo. El niño ve al arte como un juego, y mediante el juego se va desarrollando el hábito del trabajo. Se debe orientar al niño el amor al trabajo.

2.2. Índice secuencial de contenidos de la guía de técnicas grafo-plásticas

Técnica: Collage

- Concepto
- Objetivos
- Materiales
- Proceso
- Actividades

Técnica: El modelado

- Concepto
- Objetivos
- Materiales
- Proceso
- Actividades

Técnica: La pintura

- Concepto
- Objetivos
- Materiales
- Proceso
- Actividades

Técnica: Pluviometría

- Concepto
- Objetivos
- Materiales
- Proceso
- Actividades

Técnica: El dibujo

- Concepto
- Objetivos
- Materiales
- Proceso
- Actividades

3. CARACTERIZACIÓN DE LA METODOLOGÍA EMPLEADA.

3.1. Métodos

Para efectuar este trabajo de investigación se aplicó los siguientes métodos:

3.1.1. Método Científico

Se utilizó en todas las fases del proceso de investigación por ser el más general e iluminador en la relación teoría – práctica en procura de encontrar solución al problema de investigación.

3.1.2. Método Analítico – Sintético

Este método se empleó para analizar la problemática, el marco teórico para establecer las conclusiones, plantear recomendaciones, en el desarrollo de la unidad; así como también durante todo el desarrollo de la investigación y el informe final.

3.1.3. Método Inductivo – Deductivo

Se utilizó este método para obtener la información, se reunió las partes de la información, esto es: los datos de la evaluación, la formulación del problema para llegar a elaborar las conclusiones respectivas. Una vez formulado el problema de

investigación, este método ayudó a descomponer el problema en sus elementos variables, estructuración de los objetivos, preguntas, temas, subtemas, otros.

3.1.4. Método Estadístico

Este método contribuyó al análisis y representación numérica de la información obtenida, ya que se empleó la estadística descriptiva porque los resultados de las encuestas fueron tabulados, se realizó la interpretación de los datos utilizando datos porcentuales y gráficos comparativos.

3.2. Instrumentos y Técnicas de Investigación

El diseño de la investigación se realizó por medio de las técnicas de la encuesta, observación y entrevista.

3.2.1. Encuesta

Es un instrumento cuantitativo de investigación social mediante la consulta a un grupo de personas elegidas de forma estadística, realizada con la ayuda de un cuestionario.

Se la aplicó a los docentes del primer año de educación básica del centro educativo básico de práctica docente Semillitas “César Francisco Naranjo Rumazo”

Esta técnica nos fue de mucha ayuda puesto que agilitó la investigación al realizar un censo investigativo que englobó a la totalidad de la población docente del jardín “Semillitas”

Encuesta por ser un instrumento más cercano a la realidad y porque permitió evidenciar las debilidades que presentan los niños y las niñas en determinadas actividades del idioma Inglés.

3.2.2. Observación

Es un registro visual de lo que ocurre en el mundo real, además permite percibir formas de conducta que en ocasiones no son relevantes para los objetos observados.

Sin olvidar que es una técnica muy útil en todo tipo de investigación, particularmente de tipo descriptiva; y en las distintas áreas como la educacional.

Las investigadoras observaron en los niños que se encuentran dentro de las edades determinadas en este proyecto, las características más relevantes en cuanto a su recepción de los aspectos cognoscitivos; para desde ese punto, partir con la modificación de las técnicas, en procura de mejorar el proceso enseñanza aprendizaje.

3.2.3. Entrevista

Es una conversación que tiene la finalidad la obtención de información. Hay muy diversos tipos de entrevista: Laborables (para informarse y valorar al candidato a un puesto de trabajo), de investigación (realizar un determinado estudio), informativas (reproducir opiniones) y de personalidad (retratar o analizar psicológicamente a un individuo), entre otras.

La entrevista como instrumento de investigación ha sido utilizada de forma ambiciosa por antropólogos, sociólogos, psicólogos, politólogos o economistas.

Es por ello que gran parte de los datos con que cuentan las ciencias sociales proceden de las entrevistas. Los científicos sociales dependen de ellas para obtener información sobre los fenómenos investigados y comprobar así sus teorías o hipótesis.

En cuanto a la aplicabilidad de la entrevista dentro de la investigación, estuvo encaminada a conocer la opinión y necesidades de las autoridades de la investigación en cuanto a la impartición del idioma Inglés.

3.3. Posibles Alternativas de interpretación de los resultados.

Las investigadoras en pro de la simplificación de la interpretación, aplicaron como la única alternativa los paquetes informáticos más conocidos por la colectividad, como son Word, Excel, etc.

3.4. Población y muestra

Para determinar esta Investigación se tomó como población, a 1 autoridad, 5 docentes, 124 niños y niñas del primer año de educación básica del centro educativo básico de práctica docente Semillitas “César Francisco Naranjo Rumazo” que dio una totalidad de 130 investigados.

4. RESULTADO DE LAS ENTREVISTAS, ENCUESTAS, Y OBSERVACIÓN

4.1. Entrevista aplicada a la autoridad del Centro Educativo Básico de Práctica Docente Semillitas “César Francisco Naranjo Rumazo”

**Entrevista aplicada a la Lic. Beatriz Narváez Directora del Centro Educativo
Básico de Práctica Docente Semillitas “César Francisco Naranjo Rumazo”**

1. ¿Cuál su punto de vista sobre el interés del niño y la niña por los contenidos a tratarse en el idioma Inglés?

Bueno, mire podría manifestar que el interés del niño es alto, además es nuestra aspiración que todas las instituciones educativas cuenten con este beneficio; ya que nosotros hacemos esfuerzos y queremos que los niños desde pequeños vayan formándose en su mente en su corazón este idioma que es tan necesario en su futuro y en su presente, pero la falta de continuidad en los años superiores es lo que les dificulta y llegan a los colegios sin bases.

2. ¿A su manera de pensar los contenidos a enseñarse en el área de Inglés son adecuados a la edad del niño?

Como entregamos la enseñanza de Inglés en esta Institución si son adecuados a la edad del niño, el libro de trabajo que ustedes proponen y han verificado que es el más adecuado.

3. ¿Los temas propuestos por la maestra del área de Inglés tienen secuencia?

Si. Pues como usted conoce aquí tenemos educación inicial, tenemos primero de básica y segundo de básica, entonces todos los temas van en relación tanto a la edad y al nivel en que se encuentran los niños.

4. ¿Los contenidos del área de Inglés se enfocan en la realidad cultural de nuestro País?

No. No son contenidos que estén acorde a la realidad de nuestro país, pues como es de su conocimiento nuestra educación lastimosamente casi por lo general es copia de otros países, eso nos perjudica porque no podemos partir desde nuestra realidad para que los niños si bien es cierto adquieran el idioma Inglés y que lo hagan como un lenguaje propio de nuestro medio solo eso permitiría pues que su aprendizaje sea un poco más significativo para que ellos amen lo que aprenden quizá por eso sea uno de los factores de que el idioma Inglés como la matemática sean consideradas una de las áreas más difíciles dentro de la educación.

5. ¿Cómo debe ser la participación del niño en clases?

Bueno la enseñanza del Inglés debe ser sumamente activo, motivador de igual manera debe aprender jugando, cantando, es decir haciendo una dinámica del proceso de enseñar y aprender, lo que implica que la participación del niño y la niña debe estar presente siempre en el aula y fundamentalmente ir desarrollando lo que es el vocabulario esto es muy importante, porque a veces en la parte teórica, es decir conocen la estructura gramatical del idioma pero en la pronunciación existe dificultades y esto es obvio porque no existe la práctica

adecuada y a veces los profesionales no son los idóneos que puedan mejorar esta parte de deficiencia que existe en el idioma Inglés.

6. ¿Cuál es el grado de cumplimiento de las actividades propuestas en el área de Inglés?

En lo que a las actividades se refiere para que sean cumplidas en el área de Inglés nosotros nos hemos propuesto contando con la orientación de la maestra para que reciban lo que realmente los niños y niñas están en capacidad de aprender de acuerdo a su edad y al año de básica en que se encuentra, no queremos invadir otros espacios quizá por decir que en esta Institución se enseña un Inglés avanzado, acá queremos que aprendan aunque poco pero bien, por lo que consideraría que siempre son cumplidas las actividades propuestas por el área de Inglés.

7. ¿Cómo autoridad máxima nos podría comentar en qué nivel de aprendizaje del idioma Inglés se encuentran los niños y las niñas?

Bueno en cuanto al nivel yo no les podría indicar en qué nivel se encuentran los niños porque yo no soy especializada en el idioma, pero por referencias de la maestra me comenta que se encuentran en un nivel satisfactorio.

8. ¿Cuál sería la valoración de los trabajos realizados de los niños y niñas?

La valoración en el nivel inicial y el primer año de básica es cualitativa en donde utilizamos simbologías para determinar al niño cuando hizo bien, a medias o está en inicio; pero afortunadamente la valoración de los trabajos de Inglés se encuentran dentro de los márgenes satisfactorios.

9. ¿Cómo usted califica los logros alcanzados en estos dos trimestres en el área de Inglés?

Pese a la deficiencia que hemos tenido por la ausencia de la maestra prácticamente de dos meses; sin embargo en estas tres semanas de alguna manera los niños han

podido demostrar recuperarse en sus conocimientos eso les ha permitido ubicarse en un nivel mas o menos satisfactorio.

10. ¿Con qué frecuencia los niños y las niñas realizan técnicas grafo-plásticas en el área de Inglés?

En el área de Inglés son muy reducidas las técnicas grafo-plásticas, siendo una de las técnicas más utilizadas en nuestro nivel, pero no así en cuanto a Inglés excepto la pintura y el dibujo pero las demás técnicas esporádicamente son utilizadas; por eso bienvenida sea la iniciativa de ustedes en la tesis que se han propuesto crear esta guía que implique la utilización de las técnicas grafo-plásticas para la enseñanza del Inglés es por ello que estamos con la expectativa que el año venidero se socialice esta guía que propone una nueva estrategia de enseñar Inglés mediante las técnicas grafo-plásticas.

Agradecemos a la Lic. Beatriz Narváez, por su valiosa colaboración y sus comentarios frente a esta entrevista.

4.2. Encuesta aplicada a las docentes

1. ¿El interés del/la niño/a por los contenidos a tratarse en el idioma Inglés es?

TABLA # 1

Escala	Docentes	%
Alto	4	80
Mediano	1	20
Bajo	0	0
TOTAL	5	100

GRÁFICO N° 1



Fuente: Docentes (Centro Educativo Básico de Práctica Docente Semillitas)
Elaborado por: Nataly Castillo y Gabriela Jácome

Análisis e interpretación de resultados:

De las 5 docentes investigadas, 4 que representan el 80% manifiestan que es alto el interés del niño/a por los contenidos a tratarse en el idioma Inglés; y 1 docente que representan el 20% opinan que es mediano el interés del niño/a.

La mayoría de docentes investigadas señalan que es alto el interés de los niños y niñas por los contenidos a tratarse en el idioma Inglés, lo que significa que existe predisposición y gusto del niño/a por el área de Inglés.

2. ¿Los contenidos a enseñarse en el área de Inglés son adecuados a la edad del/la niño/a?

TABLA # 2

Escala	Docentes	%
Muy adecuados	4	80
Adecuados	1	20
Nada adecuados	0	0
TOTAL	5	100

GRÁFICO N° 2



Fuente: Docentes (Centro Educativo Básico de Práctica Docente Semillitas)
Elaborado por: Nataly Castillo y Gabriela Jácome

Análisis e interpretación de resultados:

De las 5 docentes investigadas, 4 docentes, esto es el 80% manifiestan que los contenidos a enseñarse en el área de Inglés son muy adecuados a la edad del niño/a; y 1 docente quien representa el 20% opinan que es adecuado.

La mayoría de docentes investigadas indican que son muy adecuados los contenidos a enseñarse en el área de Inglés a la edad del niño/a, lo que significa que existe una buena selección de temas acordes a la edad del niño.

3. ¿Los temas propuestos en el área de Inglés tienen secuencia?

TABLA # 3

Escala	Docentes	%
Si	5	100
A veces	0	0
No	0	0
TOTAL	5	100

GRÁFICO N° 3

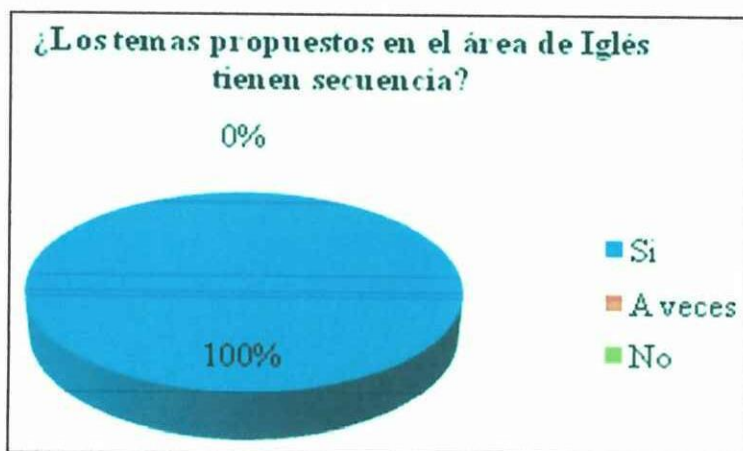

Fuente: Docentes (Centro Educativo Básico de Práctica Docente Semillitas)
Elaborado por: Nataly Castillo y Gabriela Jácome

Análisis e interpretación de resultados:

De las 5 docentes investigadas, 5 que representan el 100% manifiestan que si tienen secuencia los temas propuestos en el área de Inglés.

Todas las docentes investigadas indican que si tienen secuencia los temas propuestos en el área de Inglés.

4. ¿Los contenidos del área de Inglés se enfocan en la realidad cultural de nuestro país?

TABLA # 4

Escala	Docentes	%
Si	3	60
A veces	2	40
No	0	0
TOTAL	5	100

GRÁFICO N° 4

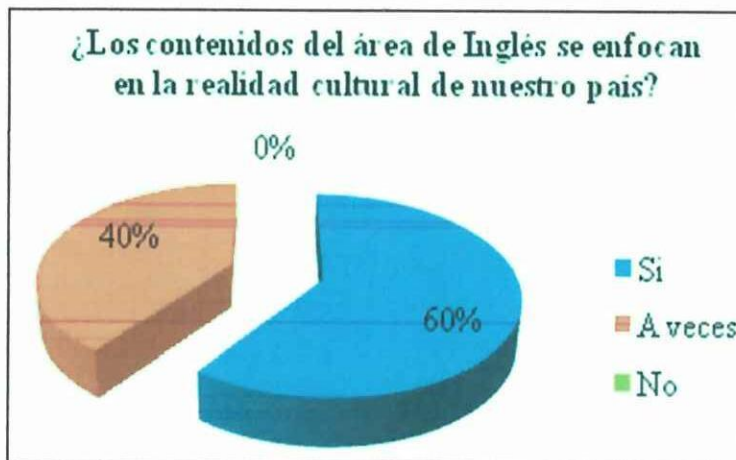

Fuente: Docentes (Centro Educativo Básico de Práctica Docente Semillitas)
Elaborado por: Nataly Castillo y Gabriela Jácome

Análisis e interpretación de resultados:

De las 5 docentes investigadas, 3 docentes, esto es el 60% manifiestan que los contenidos del área de Inglés si se enfocan en la realidad cultural de nuestro país, y 2 docentes, esto es el 40% señalan que no.

Por lo tanto la mayoría de docentes investigadas indican que los contenidos del área de inglés si se enfocan en la realidad cultural de nuestro país.

5. ¿La participación del/la niño/a en clase es?

TABLA # 5

Escala	Docentes	%
Siempre	4	80
Frecuentemente	1	20
Ocasionalmente	0	0
TOTAL	5	100

GRÁFICO N° 5



Fuente: Docentes (Centro Educativo Básico de Práctica Docente Semillitas)
Elaborado por: Nataly Castillo y Gabriela Jácome

Análisis e interpretación de resultados:

De las 5 docentes investigadas, 4 docentes que representan el 80% indican que es siempre la participación del niño en clase de Inglés; y el 20% que es 1 docente señala que es frecuentemente.

Por lo tanto la mayoría de docentes investigadas señalan que la participación de los niños y las niñas en clases es siempre.

6. El Grado de cumplimiento de las actividades propuestas en el área de Inglés es:

TABLA # 6

Escala	Docentes	%
Siempre	0	0
Frecuentemente	5	100
Ocasionalmente	0	0
TOTAL	5	100

GRÁFICO N° 6



Fuente: Docentes (Centro Educativo Básico de Práctica Docente Semillitas)
Elaborado por: Nataly Castillo y Gabriela Jácome

Análisis e interpretación de resultados:

De las 5 docentes investigadas, las 5 esto es el 100% indican que es frecuente el grado de cumplimiento de las actividades propuestas en el área de Inglés.

La totalidad de docentes investigadas señalan que el grado de cumplimiento de las actividades propuestas en el área de Inglés es frecuente.

7. ¿En qué nivel de aprendizaje del idioma Inglés se encuentra el/la niño/a?

TABLA # 7

Escala	Docentes	%
Muy satisfactorio	0	0
Satisfactorio	5	100
Poco satisfactorio	0	0
TOTAL	5	100

GRÁFICO N° 7



Fuente: Docentes (Centro Educativo Básico de Práctica Docente Semillitas)
Elaborado por: Nataly Castillo y Gabriela Jácome

Análisis e interpretación de resultados:

De las 5 docentes investigadas, 5 docentes, quienes forman el 100% indican que es satisfactorio el nivel de aprendizaje del idioma Inglés en que se encuentra el niño/a.

La totalidad de docentes investigadas señalan que el nivel de aprendizaje del idioma Inglés en el que se encuentra el niño/a es satisfactorio.

8. ¿La valoración de los trabajos realizados de los/las niños/as es?

TABLA # 8

Escala	Docentes	%
Muy satisfactorio	0	0
Satisfactorio	5	100
Poco satisfactorio	0	0
TOTAL	5	100

GRÁFICO N° 8



Fuente: Docentes (Centro Educativo Básico de Práctica Docente Semillitas)
Elaborado por: Nataly Castillo y Gabriela Jácome

Análisis e interpretación de resultados:

De las 5 docentes investigadas, 5 docentes, esto es el 100% indican que es satisfactoria la valoración de los trabajos realizados de los niños/as.

La totalidad de docentes investigadas señalan que la valoración de los trabajos realizados de los/las niños/as es satisfactorio.

9. ¿Los logros alcanzados en estos dos trimestres en el área de Inglés son?

TABLA # 9

Escala	Docentes	%
Muy satisfactorio	0	0
Satisfactorio	5	100
Poco satisfactorio	0	0
TOTAL	5	100

GRÁFICO N° 9



Fuente: Docentes (Centro Educativo Básico de Práctica Docente Semillitas)
Elaborado por: Nataly Castillo y Gabriela Jácome

Análisis e interpretación de resultados:

De las 5 docentes investigadas, 5 docentes quienes representan el 100% indican que son satisfactorios los logros alcanzados en estos dos trimestres en el área de Inglés.

La totalidad de docentes investigadas señalan que los logros alcanzados en estos dos trimestres en el área de Inglés son satisfactorios.

10. ¿Con qué frecuencia los/las niños/as realizan técnicas grafo-plásticas en el área de Inglés?

TABLA # 10

Escala	Docentes	%
Siempre	0	0
Frecuentemente	2	40
Ocasionalmente	3	60
TOTAL	5	100

GRÁFICO N° 10

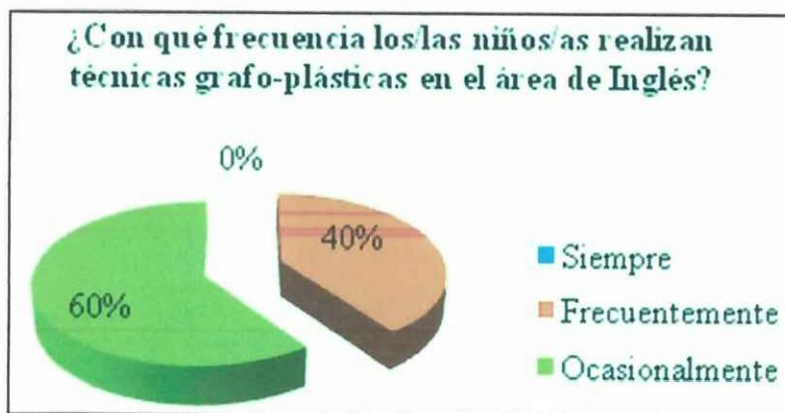

Fuente: Docentes (Centro Educativo Básico de Práctica Docente Semillitas)
Elaborado por: Nataly Castillo y Gabriela Jácome

Análisis e interpretación de resultados:

De las 5 docentes investigadas, 2 docentes, esto es el 40% manifiestan que frecuentemente los niños/as realizan técnicas grafo-plásticas en el área de Inglés, 3 docentes quienes representan el 60% señalan que ocasionalmente.

La mayoría de docentes investigadas indican que ocasionalmente los/las niños/as realizan técnicas grafo-plásticas en el área de Inglés.

4.3. Guía de observación aplicada a los niños y las niñas

1. ¿El interés del/la niño/a por los contenidos a tratarse en el idioma Inglés es?

TABLA # 1

Escala	Estudiantes	%
Alto	69	56
Mediano	45	36
Bajo	10	8
TOTAL	124	100

GRÁFICO N° 1



Fuente: Estudiantes (Centro Educativo Básico de Práctica Docente Semillitas)
Elaborado por: Nataly Castillo y Gabriela Jácome

Análisis e interpretación de resultados:

De los 124 estudiantes observados 69, esto es el 56% demuestran que es alto el interés por los contenidos a tratarse en el idioma Inglés, 45 que es el 36% señalan que medianamente, y 10 estudiantes lo que equivale al 8% demuestran que es bajo el interés.

En la mayoría de niños y niñas observados, el interés por los contenidos a tratarse en el idioma Inglés es alto, lo que significa que los/as estudiantes están predispuestos/as para el aprendizaje del idioma Inglés.

2. ¿Los contenidos a enseñarse en el área de Inglés son adecuados a la edad del/la niño/a?

TABLA # 2

Escala	Estudiantes	%
Muy adecuados	25	20
Adecuados	57	46
Nada adecuados	42	34
TOTAL	124	100

GRÁFICO N° 2

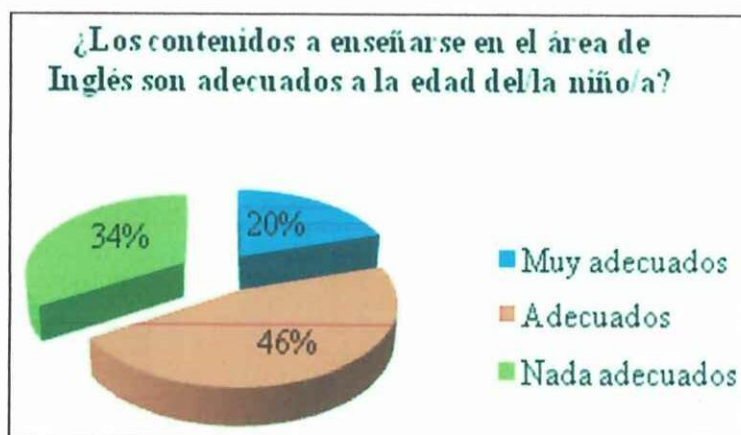

Fuente: Estudiantes (Centro Educativo Básico de Práctica Docente Semillitas)
Elaborado por: Nataly Castillo y Gabriela Jácome

Análisis e interpretación de resultados:

De los 124 estudiantes observados 25, esto es el 20% demuestran que son muy adecuados los contenidos a enseñarse en el área de Inglés, 57 que representa el 46% señalan que son adecuados, y 42 estudiantes lo que equivale al 34% reflejan que son nada adecuados.

En la mayoría de niños y niñas observados se demuestra que son adecuados y nada adecuados los contenidos a tratarse en el área de Inglés, lo que significa que se debe propiciar actividades más adecuadas a la edad del niño.

3. ¿Los temas propuestos en el área de Inglés tienen secuencia?

TABLA # 3

Escala	Estudiantes	%
Si	56	45
No	38	31
A veces	30	24
TOTAL	124	100

GRÁFICO N° 3



Fuente: Estudiantes (Centro Educativo Básico de Práctica Docente Semillitas)
Elaborado por: Nataly Castillo y Gabriela Jácome

Análisis e interpretación de resultados:

De los 124 estudiantes observados 56, esto es el 45% se observa que los temas propuestos en el área de Inglés si tienen secuencia, 38 que representa el 31% demuestran que no tienen secuencia, y 30 estudiantes lo que equivale al 24% reflejan que a veces tiene secuencia.

En la mayoría de niños y niñas observados se demuestra que los contenidos a tratarse en el área de Inglés si tienen secuencia, lo que significa que la temática está organizada adecuadamente.

4. ¿Los contenidos del área de Inglés se enfocan en la realidad cultural de nuestro país?

TABLA # 4

Escala	Estudiantes	%
Si	22	18
No	60	48
A veces	42	34
TOTAL	124	100

GRÁFICO N° 4



Fuente: Estudiantes (Centro Educativo Básico de Práctica Docente Semillitas)
Elaborado por: Nataly Castillo y Gabriela Jácome

Análisis e interpretación de resultados:

De los 124 estudiantes observados 22, esto es el 18% se observa que los contenidos del área de Inglés si se enfocan en la realidad cultural de nuestro país, en 60 observados que representan el 48% demuestran que no, y 42 estudiantes lo que equivale al 34% reflejan que a veces se enfocan.

La mayoría de niños y niñas observados demuestran que los contenidos del área de Inglés no se enfocan en la realidad cultural de nuestro país.

5. ¿La participación del/la niño/a en clase es?

TABLA # 5

Escala	Estudiantes	%
Siempre	25	20
Frecuentemente	69	56
Ocasionalmente	30	24
TOTAL	124	100

GRAFICO N° 5



Fuente: Estudiantes (Centro Educativo Básico de Práctica Docente Semillitas)
Elaborado por: Nataly Castillo y Gabriela Jácome

Análisis e interpretación de resultados:

De los 124 estudiantes observados 25, esto es el 20% se observa que siempre participa el niño en clases, 69 observados que representan el 56% participan frecuentemente, y 30 estudiantes lo que equivale al 24% reflejan que ocasionalmente participan.

La mayoría de niños y niñas observados frecuentemente participan en las clases de Inglés.

6. ¿El Grado de cumplimiento de las actividades propuestas en el área de Inglés es?

TABLA # 6

Escala	Estudiantes	%
Siempre	24	19
Frecuentemente	75	61
Ocasionalmente	25	20
TOTAL	124	100

GRÁFICO N° 6



Fuente: Estudiantes (Centro Educativo Básico de Práctica Docente Semillitas)
Elaborado por: Nataly Castillo y Gabriela Jácome

Análisis e interpretación de resultados:

De los 124 estudiantes observados 24, esto es el 19% se observa que el grado de cumplimiento de la actividades propuestas en el área de Inglés es siempre, 75 observados que representan el 61% cumple frecuentemente, y 25 estudiantes lo que equivale al 20% reflejan que ocasionalmente cumplen.

La mayoría de niños y niñas observados en el grado de cumplimiento de las actividades propuestas en el área de Inglés es ocasional.

7. ¿En qué nivel de aprendizaje del idioma Inglés se encuentra el/la niño/a?

TABLA # 7

Escala	Estudiantes	%
Muy satisfactorio	15	12
Satisfactorio	74	60
Poco satisfactorio	35	28
TOTAL	124	100

GRÁFICO N° 7



Fuente: Estudiantes (Centro Educativo Básico de Práctica Docente Semillitas)
Elaborado por: Nataly Castillo y Gabriela Jácome

Análisis e interpretación de resultados:

De los 124 estudiantes observados 15, esto es el 12% se observa que es muy satisfactorio el nivel de aprendizaje del idioma Inglés en que se encuentra en el niño y la niña, 74 observados que representan el 60% se encuentra en nivel satisfactorio, y 35 estudiantes lo que equivale al 28% se encuentran en un nivel poco satisfactorio.

La mayoría de niños y niñas observados se encuentran en un nivel de aprendizaje del idioma Inglés satisfactorio y poco satisfactorio.

8. ¿La valoración de los trabajos realizados de los/las niños/as es?

TABLA # 8

Escala	Estudiantes	%
Muy satisfactorio	20	16
Satisfactorio	68	55
Poco satisfactorio	36	29
TOTAL	124	100

GRÁFICO N° 8



Fuente: Estudiantes (Centro Educativo Básico de Práctica Docente Semillitas)
Elaborado por: Nataly Castillo y Gabriela Jácome

Análisis e interpretación de resultados:

De los 124 estudiantes observados 20, esto es el 16% se observa que es muy satisfactorio la valoración de los trabajos realizados de los niños y las niñas, 68 observados que representan el 55% su valoración es satisfactorio, y 36 estudiantes lo que equivale al 29% su valoración es poco satisfactorio

La mayoría de niños y niñas observados tienen una valoración de sus trabajos realizados entre satisfactorio y poco satisfactorios.

9. ¿Los logros alcanzados en estos dos trimestres en el área de Inglés son?

TABLA # 9

Escala	Estudiantes	%
Muy satisfactorio	15	12
Satisfactorio	74	60
Poco satisfactorio	35	28
TOTAL	124	100

GRÁFICO N° 9



Fuente: Estudiantes (Centro Educativo Básico de Práctica Docente Semillitas)
Elaborado por: Nataly Castillo y Gabriela Jácome

Análisis e interpretación de resultados:

De los 124 estudiantes observados 15, esto es el 12% se observa que los logros alcanzados en estos dos trimestres en el área de Inglés son muy satisfactorios, 74 observados que representan el 60% sus logros son satisfactorios, y 35 estudiantes lo que equivale al 28% sus logros son poco satisfactorios.

La mayoría de niños y niñas observados los logros que han alcanzado en estos dos últimos trimestres son satisfactorios.

10. ¿Con qué frecuencia los/las niños/as realizan técnicas grafo-plásticas en el área de Inglés?

TABLA # 10

Escala	Estudiantes	%
Siempre	18	14
Frecuentemente	28	23
Ocasionalmente	78	63
TOTAL	124	100

GRÁFICO N° 10

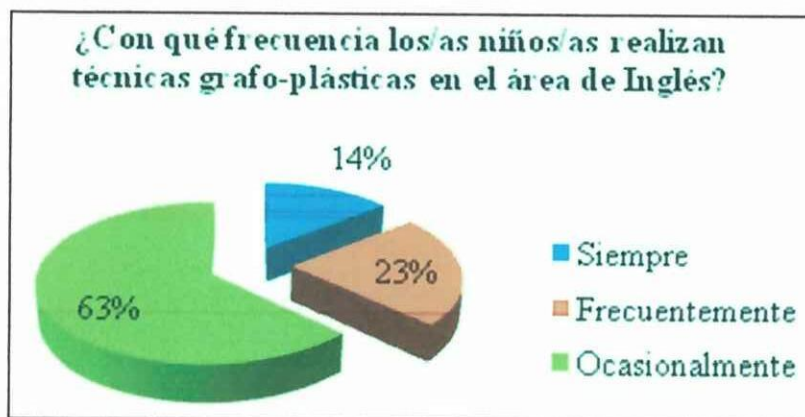

Fuente: Estudiantes (Centro Educativo Básico de Práctica Docente Semillitas)
Elaborado por: Nataly Castillo y Gabriela Jácome

Análisis e interpretación de resultados:

De los 124 estudiantes observados 18, esto es el 14% se observa que siempre se realizan técnicas grafo-plásticas en el área de Inglés, 28 observados que representa el 23% utilizan frecuentemente, y 78 estudiantes lo que equivale al 63% ocasionalmente las utilizan.

La mayoría de niños y niñas observados utilizan ocasionalmente las técnicas grafo-plásticas en el área de Inglés.

5. CONCLUSIONES Y RECOMENDACIONES

5.1. Conclusiones

De acuerdo con los objetivos trazados y los resultados de la investigación, se plantea las siguientes conclusiones:

1. La mayoría de niños y niñas demuestran mucho interés por el aprendizaje del idioma Inglés, lo que evidencia en el niño y la niña una predisposición por el conocimiento del idioma.
2. Los contenidos a tratarse en el idioma Inglés no presentan actividades adecuadas a la edad del niño, ya que son actividades que no despiertan el interés del niño y la niña puesto que no les permite poner en práctica su creatividad lo que ha dificultado su aprendizaje.
3. Los contenidos programados en el área de Inglés no se ajustan a la realidad cultural de los niños y las niñas, por lo que su entendimiento resulta complejo para el niño y la niña.
4. Las actividades propuestas en las horas clase de Inglés no permiten la participación dinámica de los niños y las niñas, misma que es natural en ellos y ellas y la base fundamental para su aprendizaje.
5. Las actividades del área de Inglés difícilmente son culminadas por la mayoría de los niños y las niñas, lo que ha generado que la valoración de sus trabajos se ubique en una escala valorativa entre satisfactorio y poco satisfactorio.
6. Las técnicas grafo-plásticas no son utilizadas por la maestra en las actividades dirigidas a los niños y las niñas.

5.2. Recomendaciones

1. Es necesario que los maestros del área de Inglés aprovechen del interés que demuestran los niños y las niñas por el idioma considerando que la atención en ellos y ellas es difícil de retener.
2. Se recomienda que los contenidos a tratarse en el idioma Inglés presentan actividades adecuadas a la edad del niño y la niña, que involucren acciones en que el niño pueda demostrar su creatividad.
3. Los maestros y las maestras del área de Inglés deben incorporar actividades de acuerdo a la realidad cultural de los niños y las niñas.
4. Es importante que en las horas clase de Inglés se planifique actividades dinámicas para los niños y las niñas.
5. Es necesario que las actividades del área de Inglés sean más cortas pero precisas y llamativas para que puedan ser culminadas por la mayoría de los niños y las niñas.
6. Es fundamental que se proporcione al maestro del área de Inglés una guía de actividades grafo-plásticas para que pueda incorporarlas en su planificación diaria y de esa manera se optimice el aprendizaje del Inglés en los niños y las niñas del primer año de educación básica.

CHAPTER III

1. THEME

Design and application of a guide using Graph-plastic techniques to facilitate the learning of the English language of First Basic Education year from “Semillitas” Educative Center from Pujilí, during 2011-2012 school year.

2. FEASIBILITY

The project is valid because is innovative and it proposes a radical change from the monotony of teaching English. Giving a new vision of dynamism and above all a pleasant teaching method that allows children since a very early age are more interested in learning this technique pointing out also that plastic graph are the important learning tool as it has a variety of elements like support the psycho motor in every child.

At this level we should try to induce love for this language and its learning that is not and rather becomes a game that let joy than the new knowledge in the future, to have enough support to become a second language of common and universal use.

3. JUSTIFICATION

The thesis group has done this work to the teacher can teach the English language. But, how to teach? It is a question that most of teachers do.

The English teaching is very important in children, because they learn since early ages.

At the beginning, it was difficult to learn a new language but with this Graph-plastic Techniques Guide, children enjoy learning, because they look the colors, textures, patterns, by discovering a beautiful language.

With this guide, children will learn the use of their hands on fine psycho motor skills, crosscut, rip paper, model paper, wrinkle, paint, sewing, arming elements with geometric figures and others.

This guide was developed for the future of the child for a creative teaching and the traditionalism system will finish.

The child will give their views, ideas. We created this Graph-plastic Techniques guide but in English so that the child feels more interesting, colorful, we hope this guide will be useful to the others professors to have children with a lot of creativity and desire of working. Thanks to our tutor confidence, he helped us to complete this project to the University and the Director that trust on us.

4. OBJETIVES

4.1. General Objective

To provide the English Teacher a didactic guide of exercises to improve the Teaching-Learning Process in English field to the students at first basic education year in “Semillitas” Educative Center.

4.2. Specific Objectives

- ∞ To encourage the English Teacher to create new plastic activities in the Students’ Teaching-Learning Process.
- ∞ To provide a lot of options of working in the English learning process in and out the classroom.
- ∞ To apply the knowledge (new vocabulary and different graph-plastic techniques) with the students every day.

5. OPERATIVE PLAN

The thesis group did this operative plan based in the pattern of one from the Educative Center given for the Director.

OBJECTIVE: To plan and organize working according to the needs and possibilities of the organization.

GRAPH-PLASTIC TECHNIQUE	CONTENT	INITIAL STRATEGY	PROCESS	ACTIVITY	YEAR	OBSERVATIONS
BUCKING TECHNIQUE	<p>MY SCHOOL School</p> <p>PLACES OF THE SCHOOL Slide up Down swing Soccer stadium</p> <p>MY CLASSROOM Classroom Chair Table Window Door</p> <p>SCHOOL SUPPLIES Scissors Pencil</p> <p>GREETINGS Good morning Good evening</p>	<p>Make a brainstorm about school and the teacher explains the name, after repeat with the students.</p>	<p>The teacher shows a picture of the school, after making the graphics become the master of puzzle and then the boy or girl goes to the blackboard to assemble the puzzle with graphics (church, hospital, school, home)</p>	<p>Bucking pink paper and stick on the road to SCHOOL. Bucking magazine paper in the SLIDE UP and stick on the picture. Bucking magazine paper and stick in the DOWN SWING. Bucking magazine paper and stick around the SOCCER STADIUM. Bucking magazine paper and pasting around the CLASSROOM and paint the picture Bucking the magazine paper and stick around the CHAIR. Bucking magazine paper on the TABLE and paint the same Bucking magazine paper around the WINDOW and paint Bucking magazine paper on the DOOR and stick wrinkled paper. Bucking magazine paper and rice paste inside the SCISSORS. Bucking magazine paper and paste on the figure of the PENCIL. Bucking magazine paper in the GOOD MORNING greeting and stick in table cup of coffee. Bucking magazine paper and stick in the moon and stars of the picture GOOD EVENING.</p>	2011 – 2012	

GRAPH-PLASTIC TECHNIQUE	CONTENT	INITIAL STRATEGY	PROCESS	ACTIVITY	YEAR	OBSERVATIONS
<p style="text-align: center;">TEARING TECHNIQUE</p>	<p><u>MY HUMAN BODY</u></p> <p>PARTS OF THE BODY</p> <p>Head</p> <p>Shoulders</p> <p>MY CLOTHES</p> <p>Dress</p> <p>Pants</p> <p>T-shirt</p> <p>Shoes</p> <p>Socks</p>	<p>Explain about the parts of the body and identify each one.</p>	<p>The teacher taught the parts of the human body with flash cards through a very entertaining video in which the child will learn dancing and body movements and also imitating what the teacher does.</p>	<p>Tear a color paper and stick on the HEAD.</p> <p>Tear paper and stick down child's SHOULDERS and performing the human body.</p> <p>Tear paper and stick on the DRESS.</p> <p>Tear crepe paper and put rice color on the PANTS.</p> <p>Tear magazine paper and paste on the T-SHIRT.</p> <p>Tear color papers and paste around the SHOES.</p> <p>Tear color papers and paste on the SOCKS.</p>	<p style="text-align: center;">2011 – 2012</p>	

GRAPH-PLASTIC TECHNIQUE	CONTENT	INITIAL STRATEGY	PROCESS	ACTIVITY	YEAR	OBSERVATIONS	
WRINKLING TECHNIQUE	<p><u>PARTS OF THE FACE</u></p> <p>Mouth</p>	<p>Teacher explains about parts of the face.</p>	<p>The teacher teaches the parts of the face using flashcards where the child will recognize.</p> <p>The children in front and the teacher used to put the flashcards in the face of the child and the teacher pronouncing different words is with drawn child's face.</p> <p>The teacher does the movements with her face</p>	<p>Wrinkle silk paper and paste around the MOUTH.</p>	2011 – 2012		
	<p>Eyes</p>			<p>Wrinkle orange crepe paper around the EYES and paint them.</p>			<p>Wrinkle blue and yellow silk paper on the NOSE.</p>
	<p>Nose</p>			<p>Wrinkle red, yellow and green crepe paper on the EARS.</p>			
	<p>Ears</p>						

GRAPH-PLASTIC TECHNIQUE	CONTENT	INITIAL STRATEGY	PROCESS	ACTIVITY	YEAR	OBSERVATIONS
<p style="text-align: center;">ARMING TECHNIQUE</p>	<p>PEOPLE AT WORK OCCUPATIONS Teacher</p>	<p>The teacher shows the flashcards about the people at work.</p>	<p>The teacher showed the children the workplace also the Professions as these will allow the association of the Professions and the workplace using the cards to teach this language and after doing the activities But the teacher needs different sound of the professions</p>	<p>Arm with circles and squares the different elements around the TEACHER.</p> <p>Arm with rectangles and triangles the different elements; and stick some rice around the POLICEMAN.</p> <p>Arm with shapes the elements around the CARPENTER and stick wool.</p>	<p style="text-align: center;">2011 – 2012</p>	
	<p>Policeman Carpenter</p>					

GRAPH-PLASTIC TECHNIQUE	CONTENT	INITIAL STRATEGY	PROCESS	ACTIVITY	YEAR	OBSERVATIONS
	<u>AMAZING ANIMALS</u>		<p>Let's play "WHO AM I?"</p> <p>The teacher needs some animal's masks to use on the face</p> <p>When the teacher is using the mask give to students some characteristics of the animal and makes the sound of it, for example: (in this example the teacher uses the mask of the <i>DOG</i>)</p> <p>Teacher: Hello! Students: Hello!</p> <p>Teacher: I live in a house and I say woof! Woof! Woof! Who am I?</p> <p>Students: A dog</p> <p>Students try to guess the animal's name</p> <p>The student who guesses the animal's name tries to make the same action</p>	<p>Scrap a color paper and paste in the DOG, perforate around the figure of the DOG, and then the child takes out the figure and paste in the next page.</p> <p>Perforate with a punch the road and guide to the CAT to find its dish with soup.</p> <p>Put the sheet of foami under this sheet of paper, and then perforate with a needle (round point), the figure of the FISH and you have your own pet finally decorate it.</p> <p>Find the other half of the COW in the next page, perforate it and paste in the correct place.</p> <p>Perforate the feathers from the next page and sew with a needle with a round point on the body of the HEN.</p>	2011 – 2012	
PERFORATED TECHNIQUE	<p>PETS</p> <p>Dog</p> <p>Cat</p> <p>Fish</p> <p>FARM ANIMALS</p> <p>Cow</p> <p>Hen</p>	<p>Talk about domestic and farm animals and make a brainstorm.</p>				

GRAPH-PLASTIC TECHNIQUE	CONTENT	INITIAL STRATEGY	PROCESS	ACTIVITY	YEAR	OBSERVATIONS
SEWN TECHNIQUE	<p>FARM ANIMALS Rabbit</p> <p>ZOO ANIMALS Lion</p> <p>Elephant</p>	<p>Talk about the animals and make a brainstorm.</p>	<p>Let's play "WHO AM I?" The teacher needs some animal's masks to use on the face When the teacher is using the mask give to students some characteristics of the animal and makes the sound of it, for example: (in this example the teacher uses the mask of the <i>DOG</i>) Teacher: Hello! Students: Hello! Teacher: I live in a house and I say woof! Woof! Woof! Who am I? Students: A dog Students try to guess the animal's name The student who guesses the animal's name tries to make the same action</p>	<p>Sew with a needle (with round point) and color wool on the points and form a house for the RABBIT.</p> <p>Sew color wool on the blank part of the LION follow the points.</p> <p>Sew the figure of the ELEPHANT with any color wool and cut the parts in the next page.</p>	2011 – 2012	

GRAPH-PLASTIC TECHNIQUE	CONTENT	INITIAL STRATEGY	PROCESS	ACTIVITY	YEAR	OBSERVATIONS
<p style="text-align: center;">SHAPING TECHNIQUE (With dough)</p>	<p><u>MY FAMILY</u></p> <p>Father</p> <p>Mother</p> <p>Brother</p>	<p>The teacher shows a picture of family members to students and they talk about them.</p>	<p>The teacher shows the picture of each member of the family and he/she asks what member of the family is? The students identify it, first say the name in Spanish and then in English, the teacher needs to do this with each member.</p> <p>The teacher needs to pronounce in a clear way each member of family, after the students repeat until the pronunciation will be correct.</p>	<p>Make big, medium and small balls of dough and try to shape a figure of the FATHER.</p> <p>Make big, medium and small balls of color dough and try to do a figure of the MOTHER.</p> <p>Try to shape the same figure of the BROTHER with color dough and paste in a cardboard.</p>	<p>2011 – 2012</p>	

GRAPH-PLASTIC TECHNIQUE	CONTENT	INITIAL STRATEGY	PROCESS	ACTIVITY	YEAR	OBSERVATIONS
<p style="text-align: center;">SHAPING TECHNIQUE (With clays)</p>	<p><u>MY FAMILY</u></p>					
	<p>Sister</p>		<p>The teacher shows the picture of each member of the family and he/she asks what member of the family is? The students identify it, first say the name in Spanish and then in English, the teacher needs to do this with each member.</p> <p>The teacher needs to pronounce in a clear way each member of family, after the students repeat until the pronunciation will be correct.</p>	<p>Shape and paste color clays on the figure of SISTER.</p>		
	<p>Baby</p>	<p>The teacher shows a picture of family members to students and they talk about them.</p>		<p>Shape and paste color clays balls in the body of the BABY.</p>	<p>2011 – 2012</p>	
	<p>Grandfather</p>			<p>Shaping big, medium and small ticks of color clays and form a frame around the figure of the GRANDFATHER.</p>		

GRAPH-PLASTIC TECHNIQUE	CONTENT	INITIAL STRATEGY	PROCESS	ACTIVITY	YEAR	OBSERVATIONS
<p>SHAPING TECHNIQUE (With wool)</p>	<p><u>MY FAMILY</u></p> <p>Grandmother</p> <p>Uncle</p> <p>Aunt</p>	<p>The teacher shows a picture of family members to students and they talk about them.</p>	<p>The teacher shows the picture of each member of the family and he/she asks what member of the family is? The students identify it, first say the name in Spanish and then in English, the teacher needs to do this with each member.</p> <p>The teacher needs to pronounce in a clear way each member of family, after the students repeat until the pronunciation will be correct.</p>	<p>Shape the frame of the GRANDMOTHER with color wool.</p> <p>Cut and paste color wool in the body of the UNCLE.</p> <p>Cut and paste small pieces of color wool in the skirt and head of the AUNT.</p>	<p>2011 – 2012</p>	

GRAPH- PLASTIC TECHNIQUE	CONTENT	INITIAL STRATEGY	PROCESS	ACTIVITY	YEAR	OBSERVATIONS
PAINING TECHNIQUE	<u>LET'S PAINT</u> PRIMARY COLORS Yellow Blue	Present the objects or figures of different colors and say the names of the colors.	Teacher divides students in three groups each one need to have a name of a color. Teacher: Tock! Tock! Students: Who is? Teacher: It's the color "BLUE" The group <i>BLUE</i> shouts their color name and needs to change to another place. The teacher can do this dynamic with any color.	Paint the sun using paintbrush with YELLOW tempera. Paint the start using the top of fingers with BLUE liquid paint. Paint the tomato using hyssop with RED water color. Paint the tree using GREEN color pencil. Paint the orange using cotton balls and ORANGE tempera.	2011 – 2012	
	SECONDARY COLORS Green Orange Purple			Put your right handprint on the sheet with PURPLE color.		

GRAPHO-PLASTIC TECHNIQUE	CONTENT	INITIAL STRATEGY	PROCESS	ACTIVITY	YEAR	OBSERVATIONS
<p>DRAWING TECHNIQUE</p>	<p><u>NUMBERS</u></p> <p>One Two Three Four Five Six Seven Eight Nine Ten</p>	<p>Listen to the teacher's pronunciation when he/she counts from one (1) to ten (10) in easy way.</p>	<p>Let's play "CLAP YOUR HANDS"</p> <ul style="list-style-type: none"> • The teacher says to the students need to clap their hands like he/she, and the students start to count from one to ten. <ul style="list-style-type: none"> ○ Teacher: Clap your hands like me and say ONE, and repeat after me ○ Students: clap their hands), and say ONE • Repeat the same action with the other numbers • It is optional, teacher can do it with jumps or another exercises. 	<p>Draw the other half of the school, and paint it. Draw these TWO eyes, let's count and paint them. Draw these THREE pencils in the boxes, let's count, and paint them. Draw these FOUR pants, let's count and paint them. Draw your hand with its FIVE fingers, let's count and paint them. Draw SIX different elements in the boxes, count and paint them. Draw SEVEN animals in the boxes, count and paint them. Draw EIGHT different elements in the boxes, count and paint them. Draw NINE different elements in the boxes, count and paint them. On the next page draw your hands, let's count your TEN fingers, write the numbers at the top of each one, and paint them.</p>	<p>2011 – 2012</p>	

6. GOALS AND INDICATORS

6.1. Goals

The thesis group with the application of this “Graph-plastic Techniques Guide” got the following goals:

- The English teacher motivated in the Teaching-Learning Process of the English Language, through the creation of new plastic activities.
- A working guide made for the English Language teaching.
- Children from the First Basic Education year by applying the new vocabulary, through Graph-plastic Techniques.

6.2. Indicators

- At the end of the application of this Graph-plastic Techniques Guide the English Teacher will apply at least the 90% of the plastic activities from it.
- At the end of the project, the English Teacher has applied the 100%, the complete in English contents from the guide.
- At the end of every class, the English Teacher evaluates the knowledge of the new vocabulary to the students from the First Basic Education Year.
- At the end of the application of the Graph-plastic Techniques and the English contents, at least the 85% of the students will be able to make and work the Graph-plastic Techniques.

7. DIRECT AND INDIRECT BENEFICIARIES

The direct beneficiaries are the English Teachers and the Students, because both are developing the different activities, and they can interact among them. And the indirect beneficiaries are the “Semillitas” Educative Center and the parents of the children.

8. METHODS AND TECHNIQUES

In the application of this Graph-plastic Techniques Guide, the thesis group has considered important the use of following methods and techniques in the Teaching-Learning Process of English Language.

8.1. Methods

- ✓ Audio-Lingual Method
- ✓ Silence Method
- ✓ Suggestopedia Method
- ✓ Natural Method
- ✓ Total physical response Method

8.1.1. Audio-Lingual Method

This method helps to improve the listening and speaking skills in the use of English as a second language.

The thesis group used this method in order that the student became receptive and productive, through listening songs and the correct pronunciation of the teacher in an entertaining way.

8.1.2. Silence Method

The goal of this method is to encourage students to use a second language, who are going to be able to produce more knowledge from themselves, and with this method the teacher reduces their participations.

In addition, this method helped that the students develop autonomy, independence and responsibility.

8.1.3. Suggestopedia Method

In this method the emotions, sensations and feelings are related with the learning process; if the learning experience are positive, the emotion are going to be

pleasant, the feedback will be positive and it follows to improve the wish desire in learning.

This method was created to motivate the environment of the class, through flash cards, songs and mimics, by getting good results in the learning process of English language.

8.1.4. Natural Method

With this method the students will be able to get the new knowledge in a spontaneous or unconscious way, and the learning is very important, because the students can use in their life.

This method was used to teach new vocabulary, trough didactic materials, such as pictures, flash cards.

8.1.5. Total Physical Response Method

In this method the teacher is very important, because she has to create a nice environment in the class, cause of the students learn a second language by listening.

The thesis group used this method, because it helps the students to get significant audio-physical knowledge, since it was applied both physical and auditory activities were developed.

8.2. Techniques

The techniques are very important in the Teaching-Learning Process, and in the application of this investigation were used the following techniques.

- ✓ Audio-bilingual Technique
- ✓ Experience Technique
- ✓ Roll play Technique
- ✓ Song Technique
- ✓ Realia Technique

- ✓ Flash cards Technique
- ✓ Puppets Technique
- ✓ Brainstorm Technique
- ✓ Visualization Technique
- ✓ Memorization Technique

8.2.1. Audiobilingual Technique

This technique allows to get the knowledge with listening and speaking skills, through small conversations, in this case the children are 4 – 5 years old, they work with short and understand questions.

8.2.2. Experience Technique

It is an interesting technique, through this; students start from the real life and increase their level of knowledge and at same time children identify their emotions and sensations.

8.2.3. Roll Play Technique

It encourages the students to be participative, because it uses a narrative-interpretative play in which the children act like an imaginary character from a story with positive and negative attitudes.

8.2.4. Song Technique

Through this technique the children develop the listening skill and the concentration in a relaxing way, which is produced with the same musical rhythm; it helps in the correct pronunciation and to discover the new vocabulary.

8.2.5. Realia Technique

With this technique the didactic resources are not necessary at the moment of teaching English process; you can use common materials, such as different

materials from the classroom. It is very original, fun, not boring, because the child relates the learned knowledge with the real environment.

8.2.6. Flash Cards Technique

It is so colorful and fun, it allows the visual reading of the students, this technique is so useful, because even the student who doesn't know to read, he/she is able to identify the objects in the pictures, it means that when the child looks at the picture on the card he/she says the name of it.

8.2.7. Puppets Technique

The learning process is very fun with this technique, cause it helps to socialize some topics like a tale, for catching the attention of children. The puppets are very important for the children; they allow to increase their imagination.

8.2.8. Brainstorm Technique

It encourages to the students for sharing their opinions, thoughts, and feelings, and it is a great step to establish a nice environment and confidence among children and teacher.

8.2.9. Visualization Technique

This technique is very interesting and creative. It helps to catch the attention of the child, because when students are learning a second language depends of the visual motivation, then the didactic resources needs to be colorful.

8.2.10. Memorization Technique

With this technique the students could be able to keep the new information (vocabulary). It means that the child practice in his/her life, with a correct pronunciation and without confusions.

9. EXECUTION PLAN

INSTITUTION: "Semillitas"

TEACHER GUIDE: Lic. Paola Freire

COURSE: 1st "A" "B" "C"

DATE: 05-06-2012

THESIS GROUP: Nataly Castillo / Gabriela Jácome

PERIOD: 2, 3 and 4

THEME: MY SCHOOL

OBJECTIVES	CONTENTS	ACTIVITIES	DIDATIC RESOURCES	EVALUATION
<p>To encourage activity senility and visor motor coordination.</p> <p>To speak about my school.</p>	<p style="text-align: center;"><u>MY SCHOOL</u></p> <p>School</p>	<p>Make a brainstorm about SCHOOL the teacher shows SCHOOL flash card and the child goes to the blackboard to assemble the puzzle.</p> <p>Reinforce the knowledge.</p> <p>Let's sing a song.</p> <p>Listen to the instrumental music, while the children do the activities.</p>	<ul style="list-style-type: none"> • Magazines • Glue • Flashcards • Puzzle • CD • Radio • Television • Glossy paper • Paper activities 	<ul style="list-style-type: none"> • Understanding • Pronunciation

Lic. Paola Freire
TEACHER GUIDE

Srta. Nataly Castillo
TEACHER STUDENT

Srta. Gabriela Jácome
TEACHER STUDENT

EXECUTION PLAN

INSTITUTION: "Semillitas"

TEACHER GUIDE: Lic. Paola Freire

COURSE: 1st "A" "B" "C"

DATE: 06-06-12

THESES GROUP: Nataly Castillo / Gabriela Jácome

PERIOD: 2, 3 and 4

THEME: PLACES OF THE SCHOOL

OBJECTIVES	CONTENTS	ACTIVITIES	DIDATIC RESOURCES	EVALUATION
<p>To encourage activity senility and visor motor coordination.</p> <p>To speak about of places of the school.</p>	<p><u>PLACES OF THE SCHOOL</u></p> <p>Slide up</p> <p>Down swing</p> <p>Soccer football</p>	<p>The teacher shows the flashcards about PLACES. At the beginning the teacher speaks about of the PLACES and the students know these places. The teacher shows the flashcards about PLACES Practice the pronunciation Repeat the pronunciation The teacher gives to student different elements for to make THE DOWN SWING,SLIDE UP Listen to the instrumental music, while the children do the activities.</p>	<ul style="list-style-type: none"> • Glue • Magazines • Flash cards • Sticks • Clays • Glossy paper • Paper activities 	<ul style="list-style-type: none"> • Understanding • Pronunciation

Lic. Paola Freire
TEACHER GUIDE

Srta. Nataly Castillo
TEACHER STUDENT

Srta. Gabriela Jácome
TEACHER STUDENT

EXECUTION PLAN

INSTITUTION: "Semillitas"
TEACHER GUIDE: Lic. Paola Freire
COURSE: 1st "A" "B" "C"
DATE: 07-06-12

THESIS GROUP: Nataly Castillo / Gabriela Jácome
PERIOD: 2, 3 and 4
THEME: MY CLASSROOM

OBJECTIVES	CONTENTS	ACTIVITIES	DIDACTIC RESOURCES	EVALUATION
<p>To encourage activity senility and visor motor coordination.</p> <p>To speak about of my classroom .</p>	<p><u>MY CLASROOM</u></p> <p>Chair Door Window Table</p>	<p>The teacher makes a brainstorm about of MY CLASSROOM.</p> <p>The teacher shows realia things about elements CHAIRS, DOOR, WINDOW, TABLE.</p> <p>Practice the pronunciation .Repeat the pronunciation.</p> <p>The teacher will divide into two groups for the competition the children listen to the teacher what he says and the first to touch the object is the winner.</p> <p>Listen to the instrumental music, while the children do the activities.</p>	<ul style="list-style-type: none"> • Magazines • Glue • Realia things • Chair • Window, door, table • House toy • Glossy Paper • Paper activities 	<ul style="list-style-type: none"> • Understanding • Pronunciation

Lic. Paola Freire
TEACHER GUIDE

Srta. Nataly Castillo
TEACHER STUDENT

Srta. Gabriela Jácome
TEACHER STUDENT

EXECUTION PLAN

INSTITUTION: "Semillitas"
TEACHER GUIDE: Lic. Paola Freire
COURSE: 1st "A" "B" "C"
DATE: 08-06-12

THESES GROUP: Nataly Castillo / Gabriela Jácome
PERIOD: 2, 3 and 4
THEME: SCHOOL SUPPLIES

OBJECTIVES	CONTENTS	ACTIVITIES	DIDATIC RESOURCES	EVALUATION
<p>To encourage activity senility and visor motor coordination.</p> <p>To speak about of school supplies.</p>	<p><u>SCHOOL SUPPLIES</u></p> <p>Pencil</p> <p>Glue</p> <p>Book</p> <p>Notebook</p>	<p>The teacher starts with an experience about the SCHOOL SUPPLIES.</p> <p>The students answering the questioning.</p> <p>The teacher teaches in English this SCHOOL SUPPLIES and teaching use.</p> <p>The teacher has surprises box into it has SCHOOL SUPPLIES.</p> <p>The child guesses blindfolded different objects and says their usefulness and respective SCHOOL SUPPLIES names.</p> <p>Bucking magazine paper and identifies the SCHOOL SUPPLIES.</p> <p>Listen to the instrumental music, while the children do the activities.</p>	<ul style="list-style-type: none"> • Magazines • Glue • Flashcards • Surprises box • Glossy Paper • Paper <p>activities</p>	<ul style="list-style-type: none"> • Understanding • Pronunciation

Lic. Paola Freire
TEACHER GUIDE

Srta. Nataly Castillo
TEACHER STUDENT

Srta. Gabriela Jácome
TEACHER STUDENT

EXECUTION PLAN

INSTITUTION: "Semillitas"
TEACHER GUIDE: Lic. Paola Freire
COURSE: 1st "A" "B" "C"
DATE: 11-06-12

THESIS GROUP: Nataly Castillo / Gabriela Jácome
PERIOD: 2, 3 and 4
THEME: GREETINGS

OBJECTIVES	CONTENTS	ACTIVITIES	DIDATIC RESOURCES	EVALUATION
<p>To encourage activity senility and visor motor coordination.</p> <p>To speak about of school supplies classroom.</p>	<p><u>GREETINGS</u></p> <p>Good morning</p> <p>Good evening</p>	<p>Let's sing a song\GOOD MORNING</p> <p>The teacher shows the flashcards about the GREETINGS.</p> <p>The teacher talks about the different activities with the puppets do during in the MORNING, AND NIGHT.</p> <p>Bucking paper and stick to the different pictures and links the MORNING AND NIGHT.</p> <p>Listen to the instrumental music, while the children do the activities</p>	<ul style="list-style-type: none"> • Magazines • Glue • Flashcards • Puppets • CD • Radio • Bed • Brush • Toothpaste • Paper activities 	<ul style="list-style-type: none"> • Understanding • Pronunciation

Lic. Paola Freire
TEACHER GUIDE

Srta. Nataly Castillo
TEACHER STUDENT

Srta. Gabriela Jácome
TEACHER STUDENT

EXECUTION PLAN

INSTITUTION: "Semillitas"
TEACHER GUIDE: Lic. Paola Freire
COURSE: 1st "A" "B" "C"
DATE: 12-06-12

THESIS GROUP: Nataly Castillo / Gabriela Jácome
PERIOD: 2, 3 and 4
THEME: MY HUMAN BODY

OBJECTIVES	CONTENTS	ACTIVITIES	DIDACTIC RESOURCES	EVALUATION
<p>To achieve digital precision and digital caliper, narrow long strips of paper and visor motor coordination.</p> <p>To speak about of my human body.</p> <p>To identify the human body parts.</p>	<p><u>MY HUMAN BODY</u></p> <p>Head</p> <p>Shoulders</p>	<p>The teacher teaches the parts of the human BODY with flash cards. The teacher through a very entertaining video in which the child will learn dancing and BODY movements and also imitating what the teacher does. to reinforce the knowledge He or she Tom paper and unite with lines the different pictures of my human body and sew the head Listen to the instrumental music, while the children do the activities</p>	<ul style="list-style-type: none"> • Magazines • Glossy paper • Flash cards • Cd • Radio • Television • Paper activities 	<ul style="list-style-type: none"> • Understanding • Pronunciation

Lic. Paola Freire
TEACHER GUIDE

Srta. Nataly Castillo
TEACHER STUDENT

Srta. Gabriela Jácome
TEACHER STUDENT

EXECUTION PLAN

INSTITUTION: "Semillitas"
TEACHER GUIDE: Lic. Paola Freire
COURSE: 1st "A" "B" "C"
DATE: 13-06-12

THESIS GROUP: Nataly Castillo / Gabriela Jácome
PERIOD: 2, 3 and 4
THEME: PARTS OF THE FACE

OBJECTIVES	CONTENTS	ACTIVITIES	DIDATIC RESOURCES	EVALUATION
<p>To develop the hand grip, identify changes in texture, shape and size.</p> <p>To speak about of parts the face</p>	<p><u>PARTS OF THE FACE</u></p> <p>Eyes Mouth Ears Noise</p>	<p>Let's sing a song MY LITTLE FACE. The teacher teaches the parts of the FACE using flashcards where the child will recognize. Practice the pronunciation. Repeat after the teacher. The child in front blackboard and put the pictures on the FACE The teacher does the movements with her FACE. Listen to the instrumental music, while the children do the activities</p>	<ul style="list-style-type: none"> • Seda paper • Glue • Flash cards • CD • Radio • Television • Paper activities 	<ul style="list-style-type: none"> • Understanding • Pronunciation

Lic. Paola Freire
TEACHER GUIDE

Srta. Nataly Castillo
TEACHER STUDENT

Srta. Gabriela Jácome
TEACHER STUDENT

EXECUTION PLAN

INSTITUTION: "Semillitas"

THESES GROUP: Nataly Castillo / Gabriela Jácome

TEACHER GUIDE: Lic Paola Freire

PERIOD: 2, 3 and 4

COURSE: 1st "A" "B" "C"

THEME: MY CLOTHES

DATE: 14-06-12

OBJECTIVES	CONTENTS	ACTIVITIES	DIDATIC RESOURCES	EVALUATION
<p>To achieve digital precision and digital caliper, narrow long strips of paper and visor motor coordination.</p> <p>To speak about my clothes.</p> <p>To identify the clothes.</p>	<p><u>MY CLOTHES</u></p> <p>Dress</p> <p>Pants</p> <p>Shirt</p> <p>Shoes</p>	<p>The teacher uses flash cards about CLOTHES.</p> <p>The teacher explains the name.</p> <p>Practice the pronunciation.</p> <p>Repeat the Pronunciation.</p> <p>The teacher uses two dolls and CLOTHES each time any child shall put his CLOTHES on saying and indicating and the fastest wins the competition does.</p> <p>Torn paper and stick in the PANTS boy and performing the DRESS girl.</p>	<ul style="list-style-type: none"> • Magazines • Glue • Flash cards • Dolls • Clothes • Paper <p>Activities</p>	<ul style="list-style-type: none"> • Understanding • Pronunciation

Lic. Paola Freire

TEACHER GUIDE

Srta. Nataly Castillo

TEACHER STUDENT

Srta. Gabriela Jácome

TEACHER STUDENT

EXECUTION PLAN

INSTITUTION: "Semillitas"
TEACHER GUIDE: Lic. Paola Freire
COURSE: 1st "A" "B" "C"
DATE: 15-06-12

THESIS GROUP: Nataly Castillo / Gabriela Jácome
PERIOD: 2, 3 and 4
THEME: PEOPLE AT WORK

OBJECTIVES	CONTENTS	ACTIVITIES	DIDATIC RESOURCES	EVALUATION
Encourage the understanding of three-dimensional environment, visual attention, socialization and play	<p><u>PEOPLE AT WORK</u> Teacher Policeman Carpenter</p>	<p>The teacher shows the flashcards about the PEOPLE AT WORK. The teacher shows the different shapes. Practice the pronunciation. Repeat after the teacher. Reinforce let's sing a song: "I am a shape".</p>	<ul style="list-style-type: none"> • Shapes • Glue • Scissors • Flash cards • CD • Radio 	<ul style="list-style-type: none"> • Understanding • Pronunciation

Lic. Paola Freire
TEACHER GUIDE

Srta. Nataly Castillo
TEACHER STUDENT

Srta. Gabriela Jácome
TEACHER STUDENT

EXECUTION PLAN

INSTITUTION: "Semillitas"

THESIS GROUP: Nataly Castillo / Gabriela Jácome

TEACHER GUIDE: Lic. Paola Freire

PERIOD: 5, 6 and 7

COURSE: 1st "A" "B" "C"

THEME: AMAZING ANIMALS

DATE: 05-06-12

OBJECTIVES	CONTENTS	ACTIVITIES	DIDATIC RESOURCES	EVALUATION
<p>To develop the digital precision and hand movement, and viso-motor coordination.</p> <p>To recognize the animals around the environment.</p>	<p>AMAZING ANIMALS</p> <p>PETS</p> <p>Dog</p> <p>Cat</p> <p>Fish</p> <p>FARM ANIMALS</p> <p>Cow</p>	<p>Scrap a color paper and paste on the DOG.</p> <p>Perforate with a punch the road and guide to the CAT to find its dish with soup.</p> <p>Perforate with a needle the figure of the FISH.</p> <p>Find the other half of the COW in the next page.</p> <p>Listen to the instrumental music, while the children do the activities.</p>	<ul style="list-style-type: none"> • Work sheets • Glue • Flashcards • Needle • CD • Animal's masks • Wool 	<ul style="list-style-type: none"> • Understanding • Pronunciation

Lic. Paola Freire

TEACHER GUIDE

Srta. Nataly Castillo

TEACHER STUDENT

Srta. Gabriela Jácome

TEACHER STUDENT

EXECUTION PLAN

INSTITUTION: "Semillitas"
TEACHER GUIDE: Lic. Paola Freire
COURSE: 1st "A" "B" "C"
DATE: 06-06-12

THESES GROUP: Nataly Castillo / Gabriela Jácome
PERIOD: 5, 6 and 7
THEME: AMAZING ANIMALS

OBJECTIVES	CONTENTS	ACTIVITIES	DIDATIC RESOURCES	EVALUATION
<p>To separate spaces in the front and back part coordinately.</p> <p>To recognize the animals around the environment.</p>	<p><u>AMAZING ANIMALS</u></p> <p>FARM ANIMALS</p> <p>Hen</p> <p>Rabbit</p> <p>ZOO ANIMALS</p> <p>Lion</p> <p>Elephant</p>	<p>Sew the feathers to the HEN.</p> <p>Sew with a needle the house of the RABBIT.</p> <p>Sew color wool on the blank part of the LION follow the points.</p> <p>Sew the figure of the ELEPHANT with any color wool and cut the parts in the next page.</p> <p>Listen to the instrumental music, while the children do the activities.</p>	<ul style="list-style-type: none"> • Work sheets • Glue • Flashcards • Needle • CD • Wool 	<ul style="list-style-type: none"> • Understanding • Pronunciation

Lic. Paola Freire
TEACHER GUIDE

Srta. Nataly Castillo
TEACHER STUDENT

Srta. Gabriela Jácome
TEACHER STUDENT

EXECUTION PLAN

INSTITUTION: "Semillitas"
TEACHER GUIDE: Lic. Paola Freire
COURSE: 1st "A" "B" "C"
DATE: 07-06-12

THESES GROUP: Nataly Castillo / Gabriela Jácome
PERIOD: 5, 6 and 7
THEME: THE FAMILY

OBJECTIVES	CONTENTS	ACTIVITIES	DIDATIC RESOURCES	EVALUATION
<p>To familiarize with the tridimensional figures. To develop the creativity and the print palm precision. To sensitize the children's hand to use the pencil. To free energy or emotions. To identify and describe the family members.</p>	<p><u>THE FAMILY</u> Father Mother Brother Sister Baby</p>	<p>Make big, medium and small balls of dough and try to shape a figure of the FATHER. Make big, medium and small balls of color dough and try to do a figure of the MOTHER. Try to shape the same figure of the BROTHER with color dough and paste in a cardboard. Shape and paste color clays on the figure of SISTER. Shape and paste color clays balls in the body of the BABY. Listen to the instrumental music, while the children do the activities.</p>	<ul style="list-style-type: none"> • Work sheets • Flashcards • CD • Dough • Color clays 	<ul style="list-style-type: none"> • Understanding • Pronunciation

Lic. Paola Freire
TEACHER GUIDE

Srta. Nataly Castillo
TEACHER STUDENT

Srta. Gabriela Jácome
TEACHER STUDENT

EXECUTION PLAN

INSTITUTION: "Semillitas"
TEACHER GUIDE: Lic. Paola Freire
COURSE: 1st "A" "B" "C"
DATE: 08-06-12

THESIS GROUP: Nataly Castillo / Gabriela Jácome
PERIOD: 5, 6 and 7
THEME: THE FAMILY

OBJECTIVES	CONTENTS	ACTIVITIES	DIDATIC RESOURCES	EVALUATION
<p>To familiarize with the tridimensional figures. To develop the creativity and the print palm precision. To sensitize the children's hand to use the pencil. To free energy or emotions. To identify and describe the family members.</p>	<p><u>THE FAMILY</u> Grandfather Grandmother Uncle Aunt</p>	<p>Shaping big, medium and small ticks of color clays and form a frame around the figure of the GRANDFATHER. Shape the frame of the GRANDMOTHER with color wool. Cut and paste color wool in the body of the UNCLE. Cut and paste small pieces of color wool in the skirt and head of the AUNT. Listen to the instrumental music, while the children do the activities.</p>	<ul style="list-style-type: none"> • Work sheets • Flashcards • Color clays • Color wool • Scissors • Glue • CD 	<ul style="list-style-type: none"> • Understanding • Pronunciation

Lic. Paola Freire
TEACHER GUIDE

Srta. Nataly Castillo
TEACHER STUDENT

Srta. Gabriela Jácome
TEACHER STUDENT

EXECUTION PLAN

INSTITUTION: “Semillitas”

THESES GROUP: Nataly Castillo / Gabriela Jácome

TEACHER GUIDE: Lic. Paola Freire

PERIOD: 5, 6 and 7

COURSE: 1st “A” “B” “C”

THEME: LET’S PAINT

DATE: 11-06-12

OBJECTIVES	CONTENTS	ACTIVITIES	DIDATIC RESOURCES	EVALUATION
<p>To strengthen the skill and control of hands.</p> <p>To develop the idea of the graphic space; total, partial and restricted.</p> <p>To develop the socialization.</p> <p>To help the development of the expression, attention and graph memory.</p> <p>To identify the colors and relate to the objects from the environment.</p>	<p style="text-align: center;"><u>LET’S PAINT</u></p> <p style="text-align: center;">PRIMARY COLORS</p> <p>Yellow</p> <p>Blue</p> <p>Red</p>	<p>Paint the sun using paintbrush with YELLOW tempera.</p> <p>Paint the start using the top of fingers with BLUE liquid paint.</p> <p>Paint the tomato using hyssop with RED water color.</p> <p>Listen to the instrumental music, while the children do the activities.</p>	<ul style="list-style-type: none"> • Work sheets • Color balloons • Temperas • Paintbrush • Liquid paint • Hyssop • CD 	<ul style="list-style-type: none"> • Understanding • Pronunciation

Lic. Paola Freire

TEACHER GUIDE

Srta. Nataly Castillo

TEACHER STUDENT

Srta. Gabriela Jácome

TEACHER STUDENT

EXECUTION PLAN

INSTITUTION: "Semillitas"
TEACHER GUIDE: Lic. Paola Freire
COURSE: 1st "A" "B" "C"
DATE: 12-06-12

THESES GROUP: Nataly Castillo / Gabriela Jácome
PERIOD: 5, 6 and 7
THEME: LET'S PAINT

OBJECTIVES	CONTENTS	ACTIVITIES	DIDATIC RESOURCES	EVALUATION
<p>To strengthen the skill and control of hands.</p> <p>To develop the idea of the graphic space; total, partial and restricted.</p> <p>To develop the socialization.</p> <p>To help the development of the expression, attention and graph memory.</p> <p>To identify the colors and relate to the objects from the environment.</p>	<p><u>LET'S PAINT</u></p> <p>SECONDARY COLORS</p> <p>Green</p> <p>Orange</p> <p>Purple</p>	<p>Paint the tree using GREEN color pencil.</p> <p>Paint the orange using cotton balls and ORANGE tempera.</p> <p>Put your right handprint on the sheet with PURPLE color.</p> <p>Listen to the instrumental music, while the children do the activities.</p>	<ul style="list-style-type: none"> • Work sheets • Color pencils • Temperas • Cotton balls • Liquid paint • CD 	<ul style="list-style-type: none"> • Understanding • Pronunciation

Lic. Paola Freire
TEACHER GUIDE

Srta. Nataly Castillo
TEACHER STUDENT

Srta. Gabriela Jácome
TEACHER STUDENT

EXECUTION PLAN

INSTITUTION: "Semillitas"
TEACHER GUIDE: Lic. Paola Freire
COURSE: 1st "A" "B" "C"
DATE: 13-06-12

THESES GROUP: Nataly Castillo / Gabriela Jácome
PERIOD: 5, 6 and 7
THEME: NUMBERS

OBJECTIVES	CONTENTS	ACTIVITIES	DIDATIC RESOURCES	EVALUATION
<p>To represent concrete and abstract elements.</p> <p>To develop the artistic creativity.</p> <p>To follow the activities.</p> <p>To represent signs and symbols.</p> <p>To use the digital peg. To count in an easy way different elements from classroom, and learned things.</p>	<p><u>NUMBERS</u></p> <p>One</p> <p>Two</p> <p>Three</p> <p>Four</p> <p>Five</p>	<p>Draw the other half of the school, and paint it.</p> <p>Draw these TWO eyes, let's count and paint them.</p> <p>Draw these THREE pencils in the boxes, let's count, and paint them.</p> <p>Draw these FOUR pants, let's count and paint them.</p> <p>Draw your hand with its FIVE fingers, let's count and paint them.</p> <p>Listen to the instrumental music, while the children do the activities.</p>	<ul style="list-style-type: none"> • Work sheets • Flashcards • Pencil • Color pencils • CD 	<ul style="list-style-type: none"> • Understanding • Pronunciation

 Lic. Paola Freire
TEACHER GUIDE

 Srta. Nataly Castillo
TEACHER STUDENT

 Srta. Gabriela Jácome
TEACHER STUDENT

EXECUTION PLAN

INSTITUTION: "Semillitas"
TEACHER GUIDE: Lic. Paola Freire
COURSE: 1st "A" "B" "C"
DATE: 14-06-12

THESES GROUP: Nataly Castillo / Gabriela Jácome
PERIOD: 5, 6 and 7
THEME: NUMBERS

OBJECTIVES	CONTENTS	ACTIVITIES	DIDATIC RESOURCES	EVALUATION
<p>To represent concrete and abstract elements.</p> <p>To develop the artistic creativity.</p> <p>To follow the activities.</p> <p>To represent signs and symbols.</p> <p>To use the digital peg. To count in an easy way different elements from classroom, and learned things.</p>	<p style="text-align: center;"><u>NUMBERS</u></p> <p>Six</p> <p>Seven</p> <p>Eight</p> <p>Nine</p> <p>Ten</p>	<p>Draw SIX different elements in the boxes, count and paint them.</p> <p>Draw SEVEN animals in the boxes, count and paint them.</p> <p>Draw EIGHT different elements in the boxes, count and paint them.</p> <p>Draw NINE different elements in the boxes, count and paint them.</p> <p>On the next page draw your hands, let's count your TEN fingers, write the numbers at the top of each one, and paint them.</p> <p>Listen to the instrumental music, while the children do the activities.</p>	<ul style="list-style-type: none"> • Work sheets • Flashcards • Pencil • Color pencils • CD 	<ul style="list-style-type: none"> • Understanding • Pronunciation

 Lic. Paola Freire
TEACHER GUIDE

 Srta. Nataly Castillo
TEACHER STUDENT

 Srta. Gabriela Jácome
TEACHER STUDENT

10. PROPOSAL CONCLUSIONS AND RECOMMENDATIONS

According to the purpose's objectives, the thesis group establishes the following conclusions and recommendations.

10.1. Conclusions

- ✓ The thesis group has achieved the complete design and application of the GRAPH-PLASTIC TECHNIQUES GUIDE which helped in the English Teaching-Learning Process at the first basic education year.
- ✓ English teacher was motivated in the English Teaching-Learning process; through the creation of new plastic activities to develop the student's psychomotor.
- ✓ The GRAPH-PLASTIC TECHNIQUES GUIDE gave rise to have a lot of options of working for the English language teaching.
- ✓ Children of the first year of basic education have improved their knowledge by applying the new vocabulary, through graph-plastic techniques.

10.2. Recommendations

- ✓ The thesis group recommended the application of the GRAPH-PLASTIC TECHNIQUES GUIDE, to improve the English Teaching-Learning process with the students at the first basic education year.
- ✓ When teachers create a good environment the students can develop the different skills and they express their feelings and emotions.
- ✓ English teachers need to be in continuous changes and they must create more work alternatives for students.
- ✓ In English Teaching-Learning process, the teacher must always use the graph-plastic techniques and interesting didactic material.

BIBLIOGRAPHY

BIBLIOGRAFÍA CONSULTADA

- CORTÉS MORENO, M. “*Guía para el profesor de idiomas*”. “*Didáctica del español y segundas lenguas*”. Barcelona: Octaedro, 2000.
- DE ZUBIRIA, Julián. Tratado de pedagogía conceptual: “*Los modelos pedagógicos*”. Santafé de Bogotá: Fundación Merani. Fondo de publicaciones Bernardo herrera merino, 1994.
- FLORES OCHOA, Rafael, “*Hacia una pedagogía del conocimiento*”, Santafé de Bogotá: McGraw – hill, 1994.
- GALLEGO-BADILLO, Rómulo. “*Saber Pedagógico*”. Santafé de Bogotá: Mesa Redonda Magisterio, 1990.
- GATTEGNO, C. “*Teaching Foreign Languages in Schools*”: “*The Silent Way*”. New York: Educational Solutions, 1972.
- JOYCE, B. y WELL, M. “*Modelos de enseñanza*”. Madrid, 1985
- NAVARRA: Dirección Provincial del MEC
- POZO, J. I. “*Aprendices y Maestros*”. Alianza Madrid, 1996.
- RICHARDS, J. y RODGERS, T. “*Enfoques y métodos en la enseñanza de idiomas*”. Madrid: Cambridge University Press, 1998.
- ROMAN PEREZ, M. y DÍEZ LÓPEZ, E. “*Currículo y Aprendizaje*”, 1991.
- SALKID, N. “*Métodos de investigación*”, (3ª. Edición), Editorial Prentice Hall, 1998.
- SÁNCHEZ, A. “*Los métodos en la enseñanza de idiomas*”. Madrid: SGEL, 1997.

BIBLIOGRAFÍA CITADA

- ALVES De Mattos, “*Didáctica*”, 1981, pg. 103.
- GUILLEN DE REZZANO, Clotilde, “*Didáctica General y Especial*”, 4ª Edición, Editorial A. Kapelusz & Cía., Buenos Aires, 1938, pg. 15.

- GOLEMAN, Daniel, (Diciembre 1999), “*La Educación futurista*”, pg.28, pg. 364.
- LUZURIAGA, Lorenzo, “*Diccionario de pedagogía*”, Editorial Losada, S.A., Buenos Aires, año 1962, pg. 13
- MESTANZA, Reina. “*Técnicas grafo-plásticas siglo XXI*”, portafolio edición N-1 Quito-Ecuador año 2004,pg.10
- PALLASCO, Mariana. “*Unión Nacional de Educadores (UNE – Nacional)*”, Quito Ecuador año 2009, pg. 4.
- ROMERO, G.-Sureda, “*Pedagogía útil para los educadores*”, 1991, pg. 3
- SALKID. N. (1998), “*Métodos de Investigación*”,(3ªEdición), Editorial PrenticeHall,pg.259
- SUCHODOLSKI B., “*La Educación*”,pg.279

BIBLIOGRAFÍA VIRTUAL

- <http://usuarios.lycos.es/educomputacion/pedagogia.htm>
- <http://www.psicopedagogia.com/definicion/pedagogia>
- <http://escuelareproduccion.blogspot.com/2009/02/caracteristicasdeunapedagogia.htm>.
- <http://www.psicopedagogia.com/definicion/didactica>.
- <http://es.Wikipedia.org/wiki/metodologia>
- www.corporativocetec.com.mx/Ingles/carreras/carrerainfantil/Ingles.htm-suk
- <http://www.braynsIngles.com/metodos-de-Ingles.html>
- <http://www.encuentrojournal.org/textos/11.15.pdf>

ANEXOS

THESIS PHOTOS APPLICATION



APPLYING THE BUCKING TECHNIQUE



APPLYING TORN TECHNIQUE



APPLYING WRINKLING TECHNIQUE

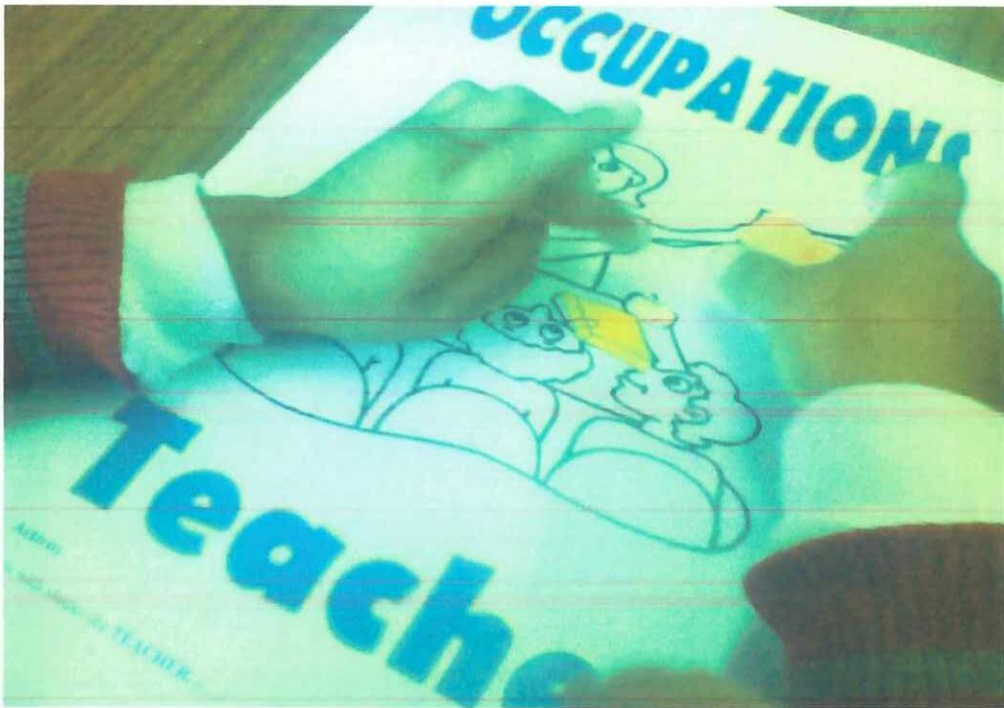

APPLYING ARMING TECHNIQUE

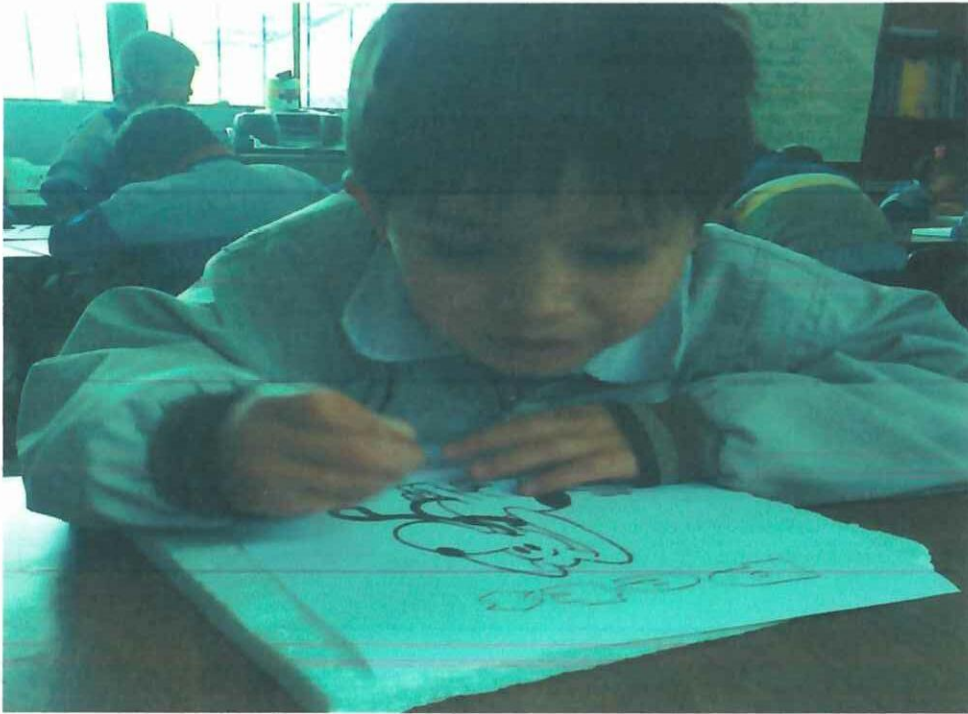

APPLYING PERFORATING TECHNIQUE



APPLYING SEWN TECHNIQUE

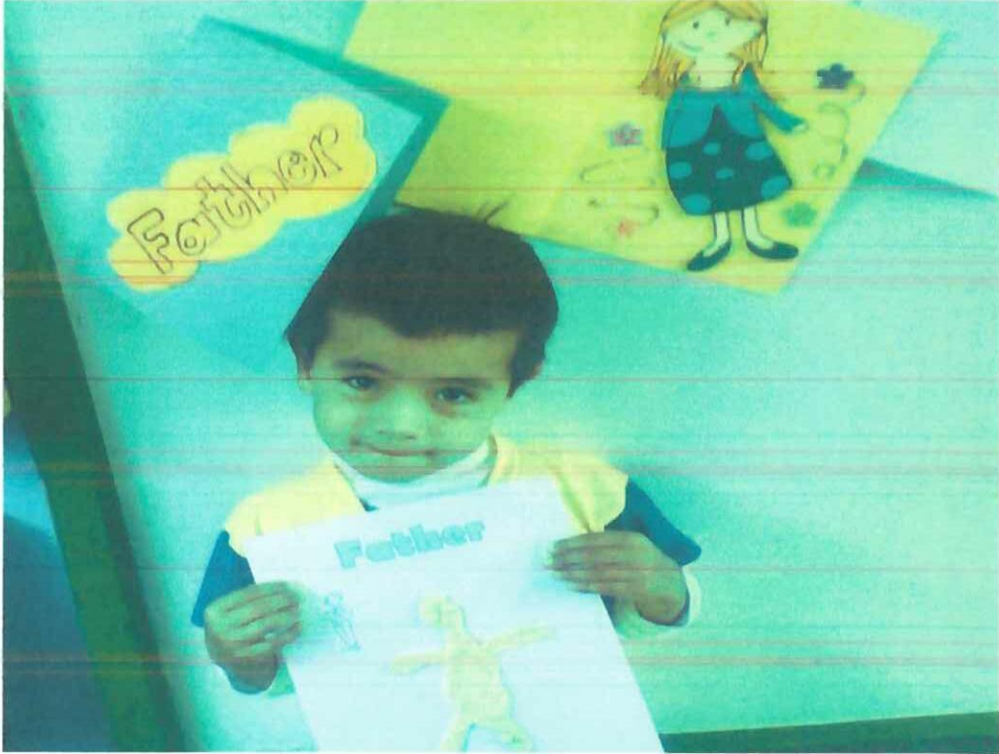

APPLYING SHAPING TECHNIQUE



UNIVERSIDAD TÉCNICA DE COTOPAXI

UNIDAD ACADÉMICA DE CIENCIAS ADMINISTRATIVAS Y HUMANÍSTICAS

CARRERA: LICENCIATURA EN INGLÉS

ENTREVISTA APLICADA A LAS AUTORIDADES DEL CENTRO DE FORMACIÓN PARVULARIA “SEMILLITAS”

Observadoras: Nataly Castillo - Gabriela Jácome

Objetivo: Investigar sobre la utilización y aplicación de las técnicas grafo-plásticas en la enseñanza del idioma Inglés.

- 1.- ¿Cuál es el nivel de interés del niño/a por los contenidos a tratarse en el idioma inglés?
- 2.- ¿Los contenidos a enseñarse en el área de Inglés son adecuados a la edad del niño?
- 3.- ¿Los temas propuestos tienen secuencia?
- 4.- ¿Los contenidos del área de inglés se enfocan en la realidad cultural de nuestro país?
- 5.- ¿Cómo es la participación la participación del niño en clase?
- 6.- ¿Cómo es el grado de cumplimiento de las actividades propuestas en el área de Inglés?
- 7.- ¿En qué nivel de aprendizaje del idioma Inglés se encuentra el niño/a?
- 8.- ¿Cómo es la valoración de los trabajos realizados de los niños/as?
- 9.- ¿Cómo califica a los logros alcanzados en estos dos trimestres en el área de Inglés?
- 10.- ¿Con qué frecuencia los niños/as realizan técnicas grafo-plásticas en el área de Inglés?



UNIVERSIDAD TÉCNICA DE COTOPAXI

UNIDAD ACADÉMICA DE CIENCIAS ADMINISTRATIVAS Y HUMANÍSTICAS

CARRERA: LICENCIATURA EN INGLÉS

ENCUESTA APLICADA A LAS DOCENTES DEL PRIMER AÑO DE EDUCACIÓN BÁSICA DEL CENTRO DE FORMACIÓN PARVULARIA “SEMILLITAS”

Observadoras: Nataly Castillo - Gabriela Jácome

Objetivo: Investigar sobre la utilización y aplicación de las técnicas grafo-plásticas en la enseñanza del idioma Inglés.

1.- El interés del niño/a por los contenidos a tratarse en el idioma Inglés es:

Alto Mediano Bajo

2.- Los contenidos a enseñarse en el área de Inglés son acordes a la edad del niño:

Muy adecuados Adecuados Nada Adecuados

3.- ¿Los temas propuestos tienen secuencia?

Si No A veces

4.- ¿Los contenidos del área de Inglés se enfocan en la realidad cultural de nuestro país?

Si No A veces

5.- El niño participa en clase:

Siempre Frecuentemente Ocasionalmente

6.- El grado de cumplimiento de las actividades propuestas en el área de Inglés es:

Siempre **Frecuentemente** **Ocasionalmente**

7.- En qué nivel de aprendizaje del idioma Inglés se encuentra el niño/a:

Muy satisfactorio **Satisfactorio** **Poco satisfactorio**

8.- La valoración de los trabajos realizados de los niños/as es:

Muy satisfactorio **Satisfactorio** **Poco satisfactorio**

9.- Los logros alcanzados en estos dos trimestres en el área de Inglés son

Muy satisfactorios **Satisfactorio** **Poco satisfactorios**

10.- Con qué frecuencia los niños/as realizan técnicas grafo-plásticas en el área de Inglés:

Siempre **Frecuentemente** **Ocasionalmente**



UNIVERSIDAD TÉCNICA DE COTOPAXI

UNIDAD ACADÉMICA DE CIENCIAS ADMINISTRATIVAS Y
HUMANÍSTICAS

CARRERA: LICENCIATURA EN INGLÉS

GUÍA DE OBSERVACIÓN APLICADA A LOS NIÑOS Y NIÑAS DEL PRIMER AÑO DE BÁSICA DEL CENTRO DE FORMACIÓN PARVULARIA "SEMILLITAS"

Observadoras: Nataly Castillo - Gabriela Jácome

Objetivo: Investigar sobre la utilización y aplicación de las técnicas grafo-plásticas en la enseñanza del idioma Inglés.

1.- El interés del niño/a por los contenidos a tratarse en el idioma Inglés es:

Alto Mediano Bajo

2.- Los contenidos a enseñarse en el área de Inglés son adecuados a la edad del niño:

Muy adecuados Adecuados Nada Adecuados

3.- ¿Los temas propuestos tienen secuencia?

Si No A veces

4.- ¿Los contenidos del área de Inglés se enfocan en la realidad cultural de nuestro país?

Si No A veces

5.- ¿La participación del niño en clase es:

Siempre Frecuentemente Ocasionalmente

6.- El grado de cumplimiento de las actividades propuestas en el área de Inglés es:

Siempre **Frecuentemente** **Ocasionalmente**

7.- En qué nivel de aprendizaje del idioma Inglés se encuentra el niño/a:

Muy satisfactorio **Satisfactorio** **Poco satisfactorio**

8.- La valoración de los trabajos realizados de los niños/as es:

Muy satisfactorio **Satisfactorio** **Poco satisfactorio**

9.- Los logros alcanzados en estos dos trimestres en el área de Inglés son:

Muy satisfactorios **Satisfactorio** **Poco satisfactorios**

10.- Con qué frecuencia los niños/as realizan técnicas grafo-plásticas en el área de Inglés:

Siempre **Frecuentemente** **Ocasionalmente**

INVOLVED MATRIX

UNIVERSITY	TO TRAIN SKILLED PROFESSIONALS	METTING THE EDUCATIONAL NEEDS	STRATEGIES REQUIRED KNOWLEDGE
Tutor	Apply guide designed in the probable time	Develop implementation strategies	New experience
Director	Comply with established operational plan	Efficiently energize the learning	Participation of the student group
Teacher	Use the school environment	Development in eachroom	Adapt to their new environment
Teacher-Students	Facilitate the environment student	Use the graph-plastic techniques	Techniques relate to the contents
Students	Creativestudents	Workingwiththeguidance	Toknowapplicationskills
Parents	Receive a qualityeducation	Improveschool performance	OptimizinglearningEnglish

EVALUATION

NAME: _____

MARK

+ = _____

- = _____

1. Identify and bucking magazine paper and stick around the **SCHOOL**:



2. Follow the teacher's instructions: Point and bucking magazine paper and stick in the **SLIDE UP**:



3. Identify and bucking paper and stick on the **DOOR**:

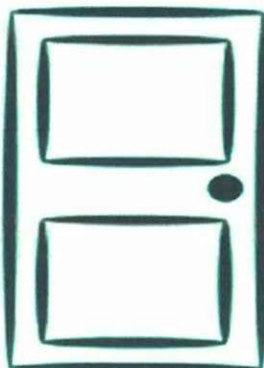

4. Paint the **TABLE** yellow color and bucking magazine paper around this

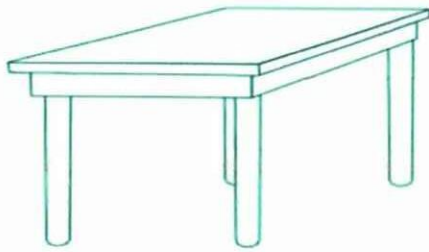

5. Look for a **PENCIL** and draw a triangle around it.

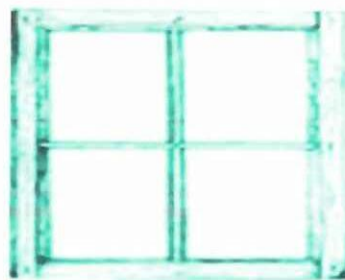
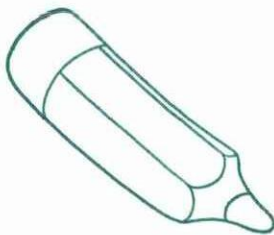

6. Cut and paste the sun and moon in each picture where appropriate and bucking magazine paper **GOOD NIGHT** around.

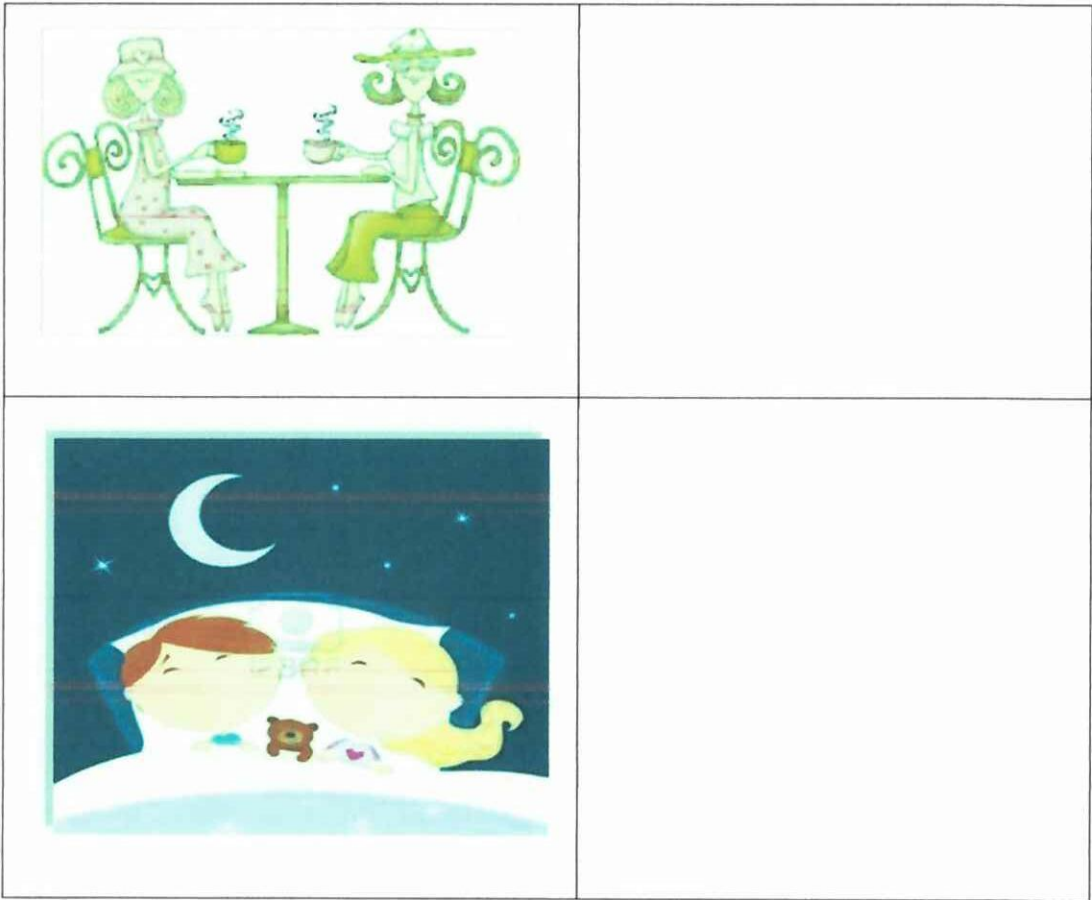

7. Draw a circle around the **GREETINGS** and bucking magazine paper in the moon.



EVALUATION

NAME: _____

MARK

+ = _____

- = _____

1. Identify the **HUMAN BODY**'s parts and match with lines according with the role and tear paper in each one.



2. Torn and paste magazine paper into the path which goes to the head, and paint the path which goes to the **HAND**.



3. Circle the drawing has the same color and tear paper and stick outside this.

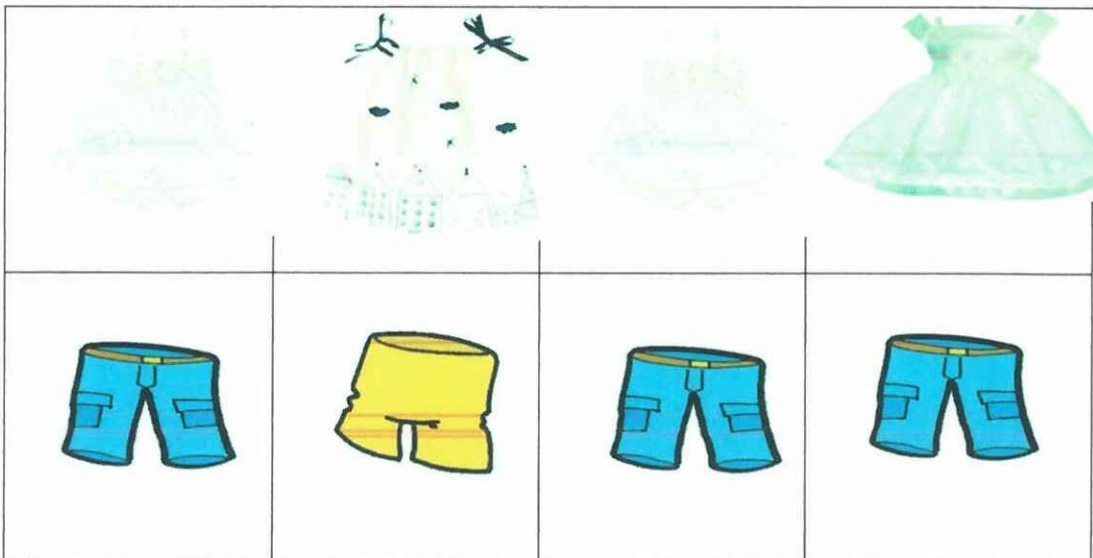



EVALUATION

NAME: _____

MARK

+ = _____

- = _____

1. Color the **FACE's PARTS** according the color and wrinkled paper paste outside these

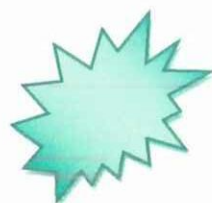

EVALUATION

NAME: _____

MARK

+ = _____

- = _____

1. Arming and cut **TEACHER** **POLICEMAN** **CARPENTER** using geometric figures that you find.

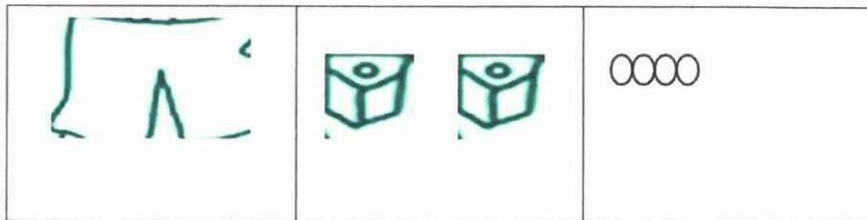
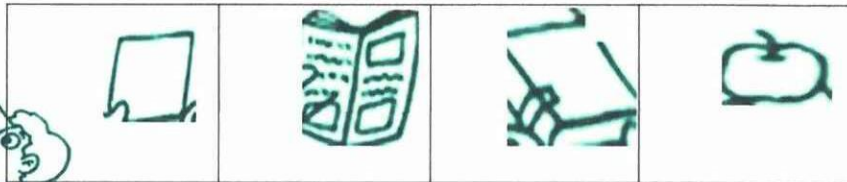
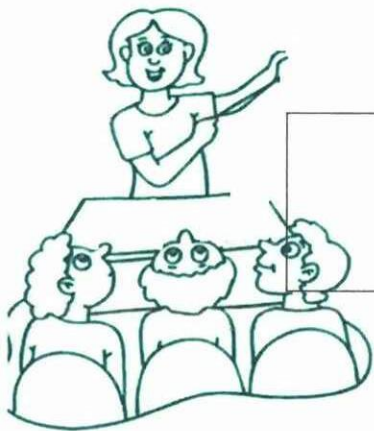

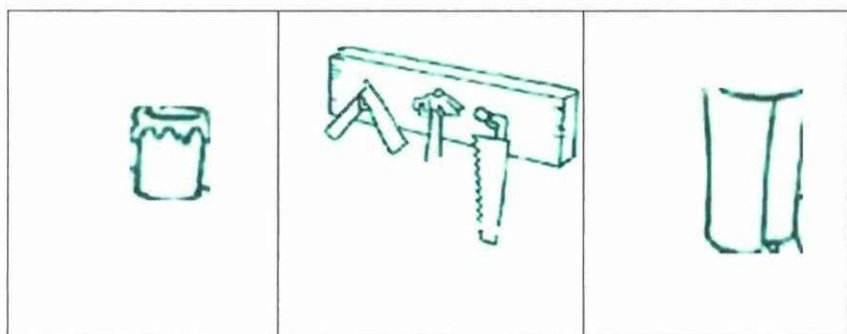
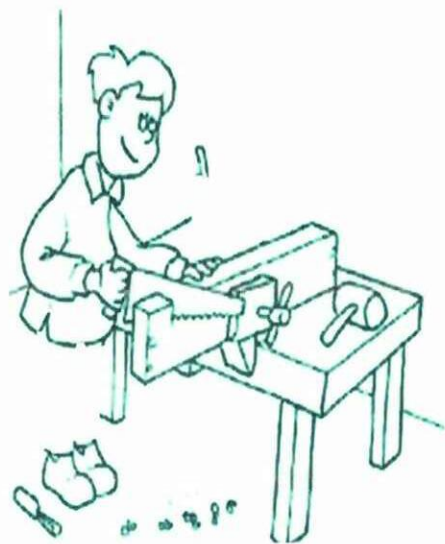

EVALUATION

NAME: _____

MARK

+ = _____

- = _____

8. Identify and perforating with a punch around the **DOG**.



9. Listen to the teacher's instructions: Point the **CAT** and perforate its body.



10. Find the silhouette of the **FISH** and perforate the correct line.

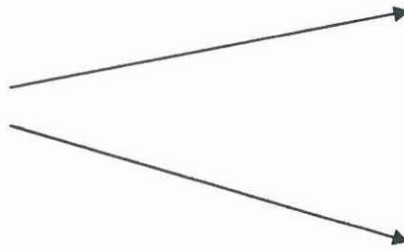

11. Look for a **COW** and draw a circle around and perforate it.



EVALUATION

NAME: _____

MARK

+ = _____

- = _____

1. Sew the correct road which goes to the **HEN**'s food.

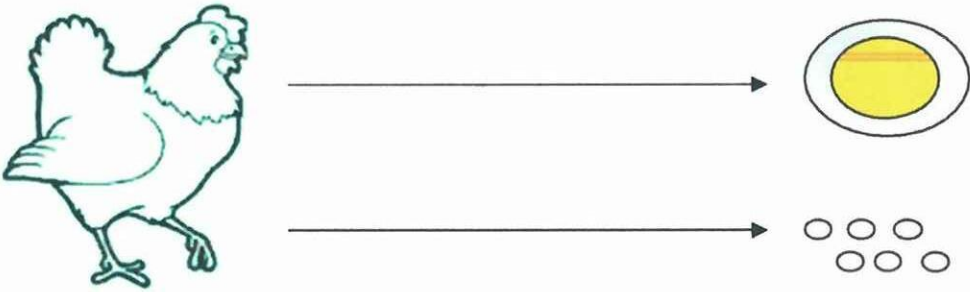

2. Identify the **RABBIT** and sew around it, following the small lines.

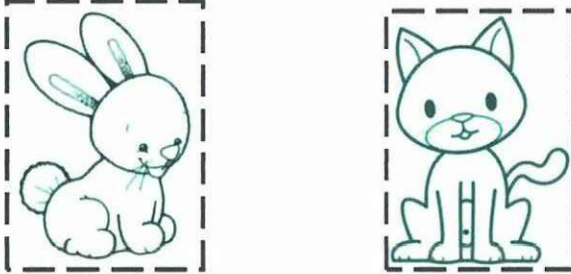

3. Which of these animals lives in the jungle? Sew around it.

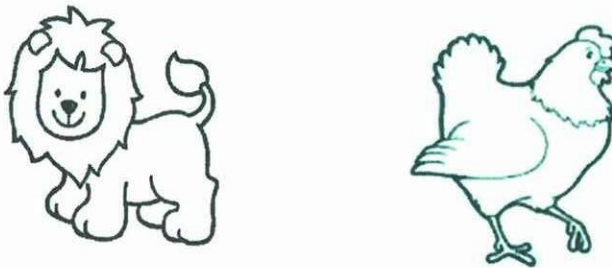

4. Point the **ELEPHANT** and sew a cross (X) on its body.

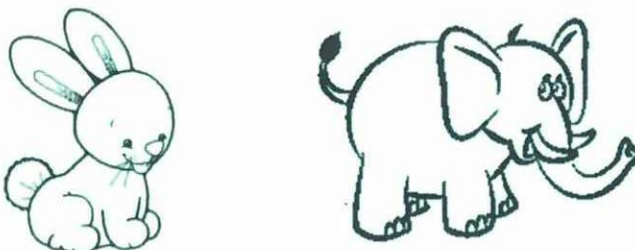

EVALUATION

NAME: _____

MARK

+ = _____

- = _____

1. Make balls and ticks of dough and try to shape a figure of **FATHER**.

2. Identify the **MOTHER**'s figure and stick ticks of dough around it.



3. Choose which of these figures the **BROTHER** is and stick small balls of dough in his body.



EVALUATION

NAME: _____

MARK

+ = _____

- = _____

1. Identify the **SISTER's** figure and stick small balls of color clays on it.



2. Look at the pictures and circle with color clay the **BABY's** figure.



3. Choose the **GRANDFATHER's** silhouette and stick color clay in the correct line.

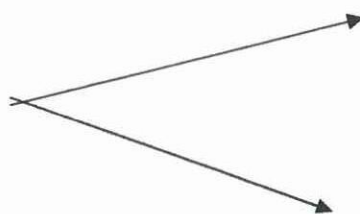

EVALUATION

NAME: _____

MARK

+ = _____

- = _____

1. Look at the pictures and mark with across of wool the **GRANDMOTHER's** figure.



2. Point the **UNCLE's** figure and stick color wool in his pants.



3. Identify the **AUNT's** figure and make a circle with a piece of color wool.



EVALUATION

NAME: _____

MARK

+ = _____

- = _____

1. Match with a line each object with this correct color, and paint them.

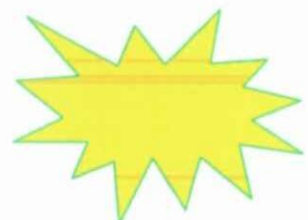
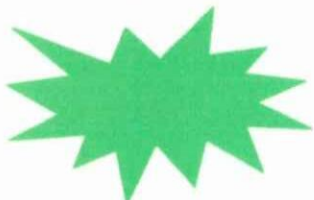
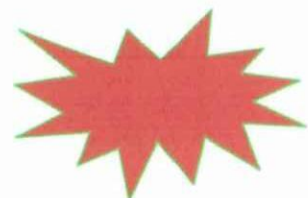
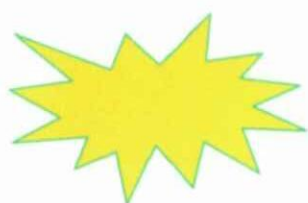

EVALUATION

NAME: _____

MARK

+ = _____

- = _____

1. Draw pictures according to the numbers.

4					
2					
5					
1					
3					



























EVALUATION

NAME: _____

MARK

+ =
- =

1. Let's count and draw the elements which are missing.

9									
6									
10									
8									
7									



UNIVERSIDAD TÉCNICA DE COTOPAXI
UNIDAD ACADÉMICA DE CIENCIAS ADMINISTRATIVAS Y HUMANÍSTICAS
Latacunga – Ecuador

FICHA DE OBSERVACIÓN DE LA TÉCNICA

Estudiante-Profesora:

Escuela: Centro Educativo “Semillitas”

Año de Ed. Básica:

Materia: Inglés

Tema:

Profesora guía: Lic. Paola Freire

Fecha:

ASPECTOS	Valoración			
	EXC	MB	B	R
CONTENIDOS				
Esencial, organizado, científico				
Adecuado a nivel del estudiante				
Actualizado, práctico				
Conducción del aprendizaje				
Crea el clima apropiado, dirige eficazmente el grado				
Respeto el ritmo de aprendizaje del estudiante				
Formula las preguntas con claridad, variedad y precisión				
Permite que el estudiante participe activamente				
Logra la integración del aprendizaje				
Regula correctamente la disciplina				
Despierta y mantiene el interés de los estudiantes				
Es capaz de superar situaciones imprevistas				
ASPECTO METODOLÓGICO				
Habilidad en el manejo de la técnica				
RECURSOS				
Adecuados a la edad del estudiante				
Presentación correcta y utilización en forma oportuna y provechosa				
ACTIVIDADES DEL ESTUDIANTE/PROFESOR				
Seguro, entusiasta, práctico				
Revela responsabilidad				
Vocabulario fluido y claro				
Tono, intensidad de la voz				

Observaciones: _____

Recomendaciones: _____

PROFESORA GUÍA

ASISTENCIA DEL GRUPO DE TESIS

FECHA:

NOMBRES Y APELLIDOS	HORA DE ENTRADA	FIRMA	HORA DE SALIDA	FIRMA
Miriam Nataly Castillo Tigselema				
Gabriela Fernanda Jácome Bassantes				

Observaciones

Lic. Beatriz Narvaez de Jácome
DIRECTORA

Lic. Paola Freire
PROFESORA GUÍA

GRAPH-PLASTIC TECHNIQUE GUIDE

MISCHIEVOUS LITTLE HANDS



Authors:

- © Miriam Nataly Castillo Tigselema
- © Gabriela Fernanda Jácome Bassantes

BE TEACHER JS THE MOST BEAUTIFUL BUT A CHJID JS THE MOST VALUABLE

COLLAGE TECHNIQUE

COLLAGE TECHNIQUE

This is a manifestation of plastic expression and art, using all kinds of elements.

OBJECTIVES

- ▣ To encourage creativity
- ▣ To encourage sensibility
- ▣ To develop viso-motor coordination

MATERIALS

- Magazines
- Newspaper

PROCESS

Training in each technique and tool, sub-techniques, application.



THE BUCKING TECHNIQUE

THE BUCKING TECHNIQUE

This technique involves cutting small papers using the index finger and thumb.

OBJECTIVE

- To achieve precision digital graphic mastery of space and eye coordination motor.

MATERIALS

- Newsprint
- Magazines
- Glossy paper
- Bond
- Pencil

PROCESS

Body language with paper, cut up freely, apply in sheets or elements.



MY SCHOOL

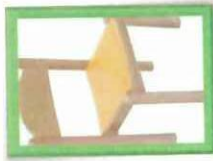

STRATEGIES

OBJECTIVE: To recognize and identify the school

INITIAL: Make a brainstorm about school and the teacher explain the name, after repeat with the students.

STRATEGY:

- ◆ The teacher will conduct a graphics school, After making the graphics become the master of puzzle and then the boy or girl goes to the blackboard to assemble the puzzle with graphics (church, hospital, school, home)

TO REINFORCE THE KNOWLEDGE

Let's sing a song

MY SCHOOL

- Good morning
- Good morning
- Good morning my love ...
- I like to school
- Let's go
- Let's go

MY SCHOOL
School

PLACES OF
THE SCHOOL
Slide up
Down swing
Soccer stadium

MY
CLASSROOM
Chair
Table
Window
Door

SCHOOL
SUPPLIES
Scissors
Pencil

GREETINGS
Good morning
Good evening



MY SCHOOL

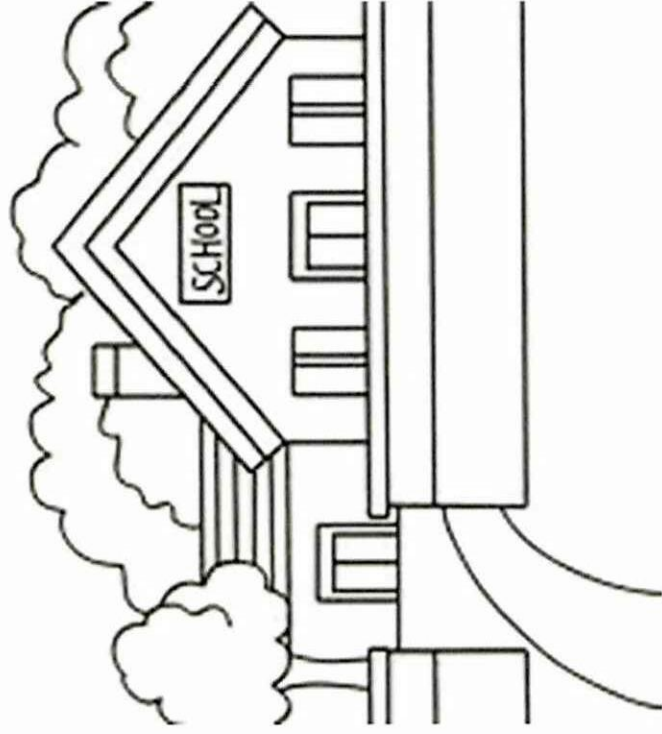

School

Activity

Buckling pink paper and stick on the road to **SCHOOL**.



PLACES OF THE SCHOOL

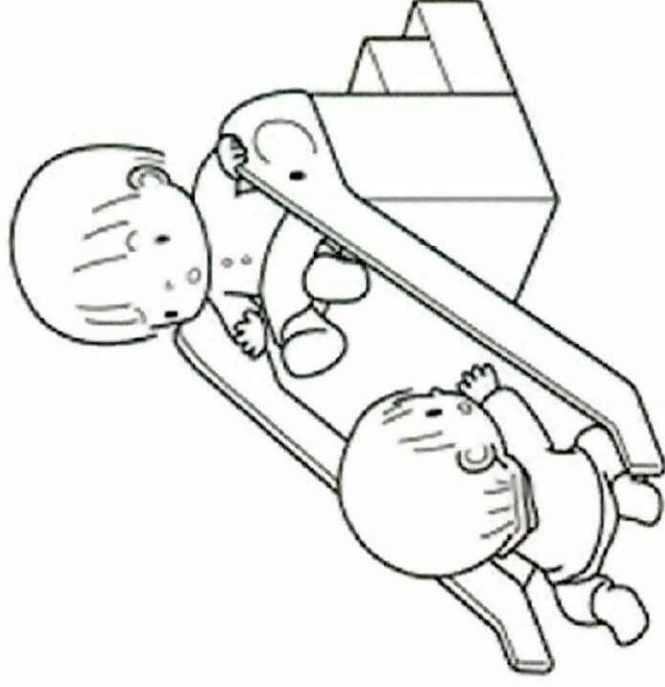

Slide up

Activity

Buckling magazine paper in the **SLIDE UP** and stick on the picture.



Down swing



Activity

Bucking magazine paper and stick in the DOWN SWING.



Soccer stadium

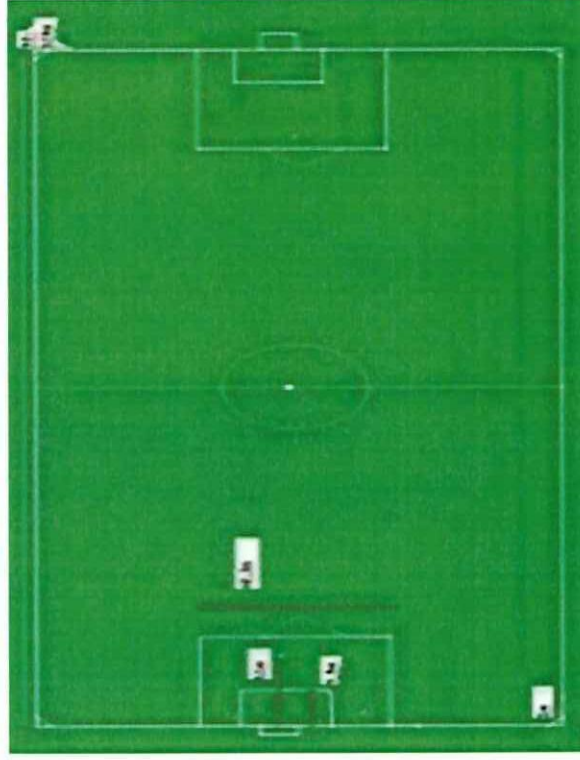

Activity

Bucking magazine paper and stick around the SOCCER STADIUM.



MY CLASSROOM

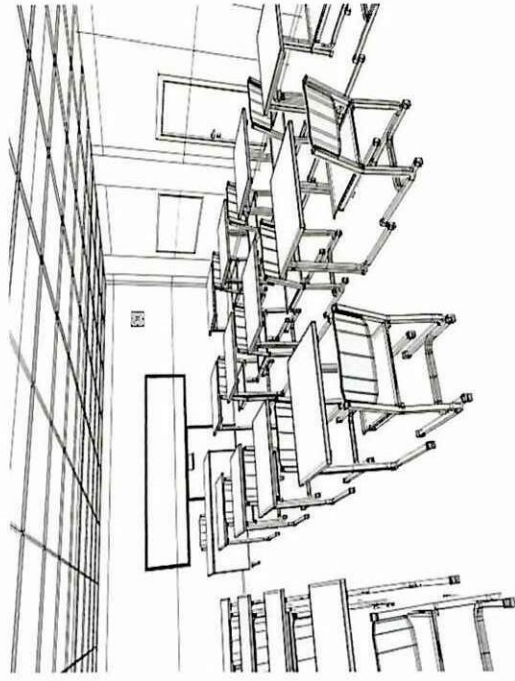

Classroom

Activity

Buckling magazine paper and pasting around the **CLASSROOM** and paint the picture



Chair

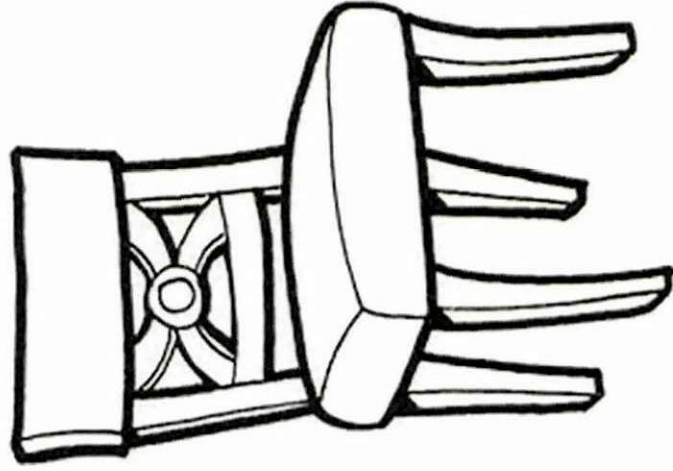

Activity

Buckling the magazine paper and stick around the **CHAIR**.



Table

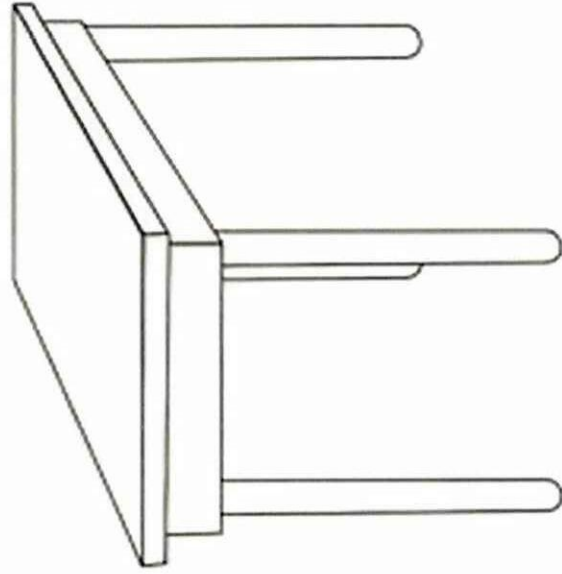

Activity

Buckling magazine paper on the **TABLE** and paint the same



Window



Activity

Buckling magazine paper around the **WINDOW** and paint



Door



Activity

Bucking magazine paper on the **door** and stick wrinkled paper.



SCHOOL SUPPLIES



Scissors

Activity

Bucking magazine paper and rice paste inside the **SCISSORS**.



Pencil

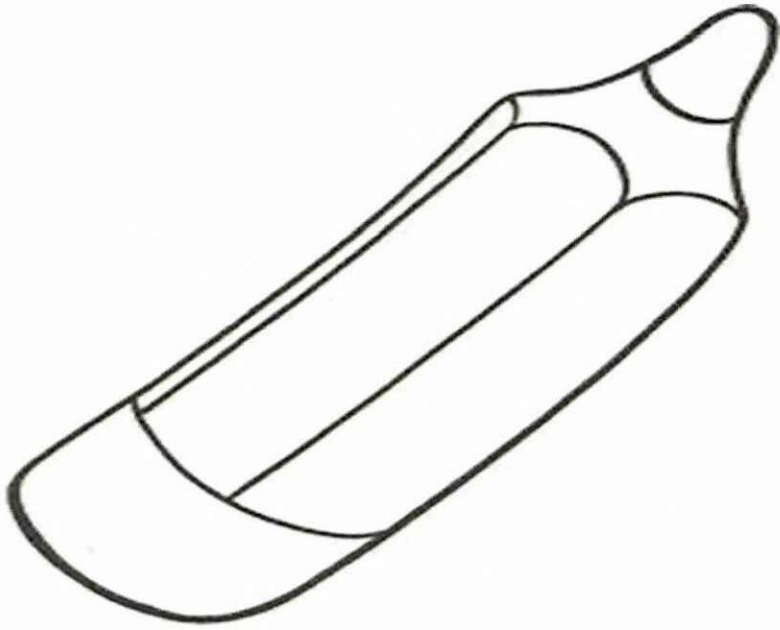

Activity

Buckingham magazine paper and paste on the figure of the **PENCIL**.



GREETINGS



Good

morning

Activity

Buckingham magazine paper and stick on cup of coffee.



Good evening



THE EVENING TECHNIQUE

Activity

Buckling magazine paper and stick in the moon and stars of the picture **GOOD EVENING**.



MY HUMAN BODY

THE TEARING TECHNIQUE

It is cut with the digital caliper and narrow long strips of paper.

OBJECTIVE

- To achieve digital precision care temperament viso motor coordination

MATERIALS

- Papers (newspaper)
- Magazines
- Bond paper
- Glossy paper
- Crepe paper
- Tissue paper

PROCESS

Body language with the paper; tear free, apply leaves or elements.

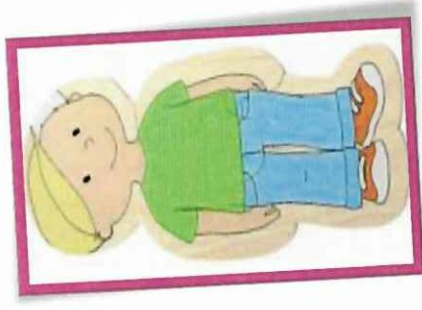

MY CLOTHES

- Dress
- Pants
- Shirt

PARTS OF THE BODY

- Head
- Shoulders

PARTS OF THE BODY

STRATEGIES

OBJECTIVE: To identify the parts of the body.

INITIAL: Explain about the parts of the body and identify each one.

STRATEGY:

- ◆ The teacher taught the parts of the human body with flash cards through a very entertaining video in which the child will learn dancing and body movements and also imitating what does the teacher

TO REINFORCE THE KNOWLEDGE

Look the video in the TV two times and try to repeat, the child will learn dancing and body movements and also imitating what teacher does.

Let's sing a song

HEAD SHOULDERS KNEES AND TOES

Head shoulders knees and toes
knees and toes

Head shoulders knees and toes
knees and toes

and eyes, and ears and mouth and noise

Cabeza hombros, rodillas, pie
rodillas y pie

cabeza, hombros, rodillas y pie
rodillas y pie

y ojos, orejas, boca y nariz

cabeza, hombros, rodillas y pie
rodillas y pie

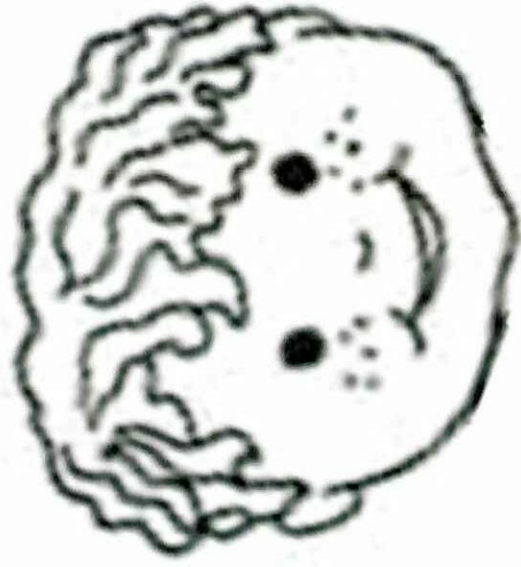

Head

Activity

Tear a color paper and stick on the **HEAD**.

Shoulders

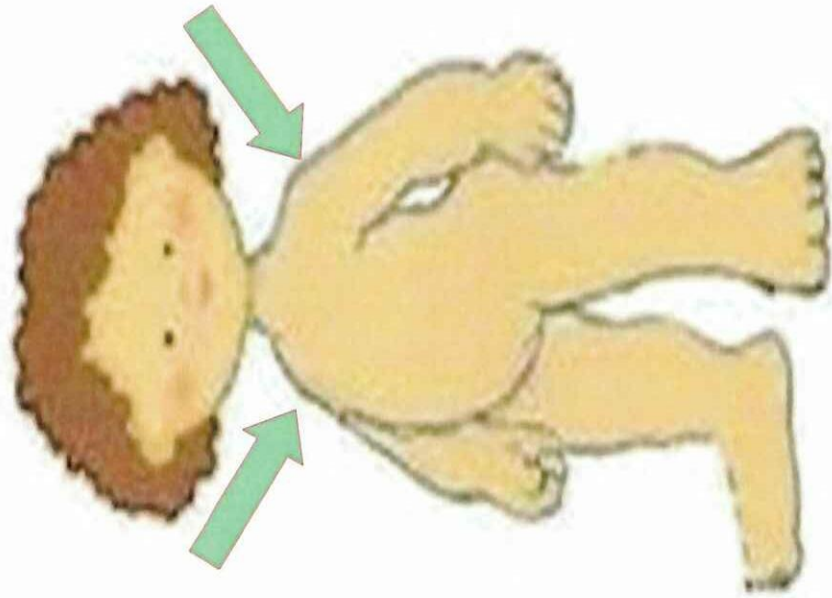

Activity

Tear paper and stick down child's **SHOULDERS** and performing the human body.



MY CLOTHES

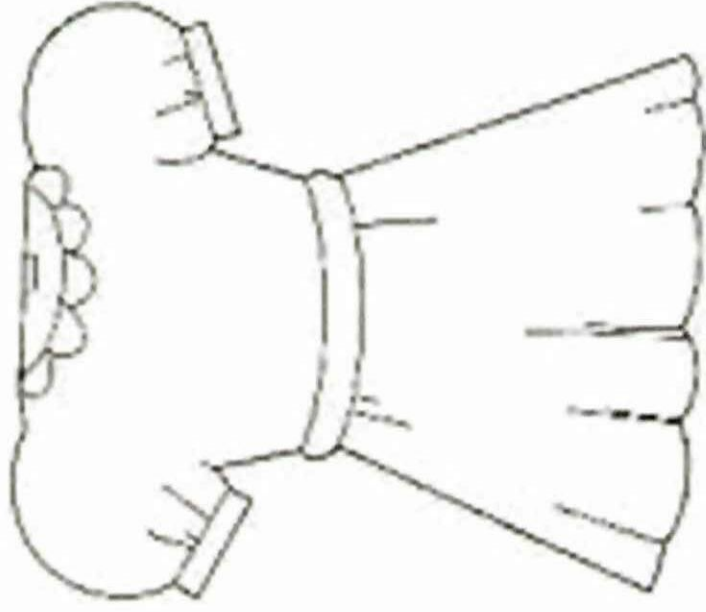

DRESS

Activity

Tear paper and stick on the **DRESS**.



PANTS

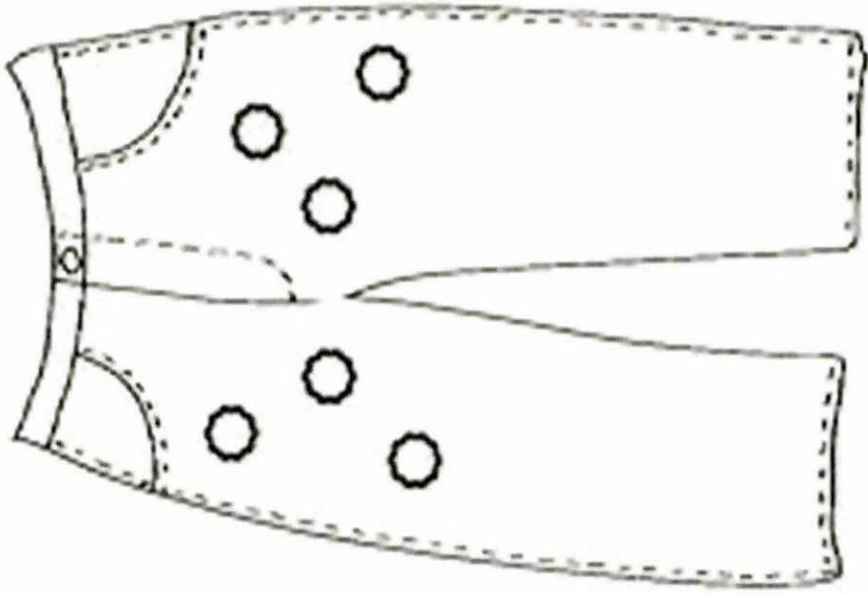

Activity

Tear paper and put rice color on the **PANTS**.



T-shirt

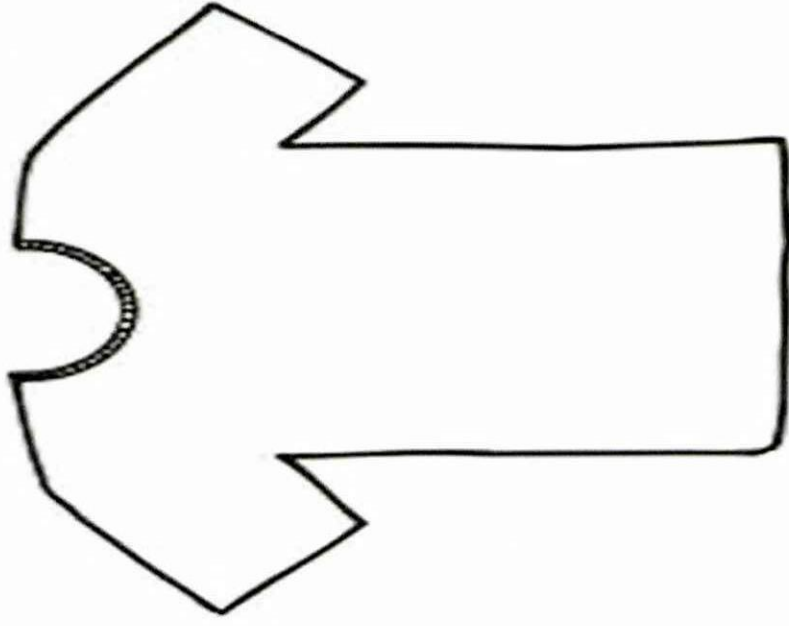

Activity

Tear magazine paper and paste on the **T-SHIRT**.



SOCKS



Activity

Tear color papers and paste on the **SOCKS**.



SHOES

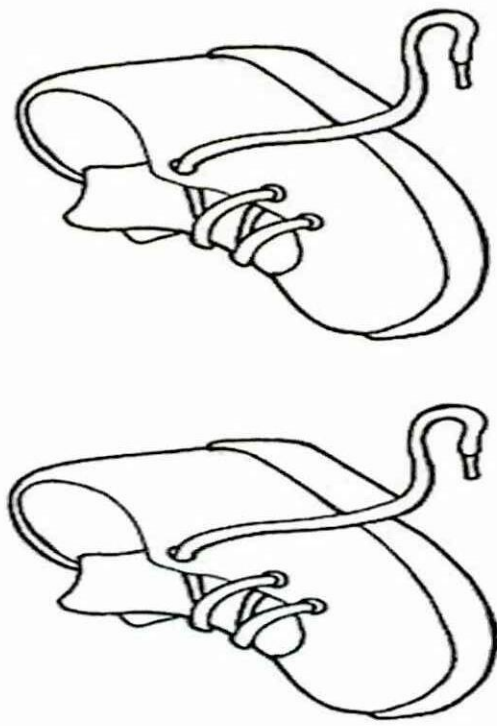

Activity

Tear color papers and paste around the **SHOES**.



THE WRINKLING TECHNIQUE

THE WRINKLING TECHNIQUE

This consists on squeezing the paper reduces to a minimum volume and size

OBJECTIVE

- ▣ Develop the hand grip, identify changes in texture, shape and size

MATERIALS

- 🌐 Role of any texture depending on your application

PROCESS

Body language with the role of different size, squeezing, application.

PARTS OF THE FACE

STRATEGIES

OBJECTIVE: To identify the parts of the face.

INITIAL: Teacher explains about parts of the face.

STRATEGY:

- ◆ The teacher teaches the parts of the face using flashcards where the child will recognize.
- ◆ The Childs in front and the teacher used to put the flashcards in the face of the child and the teacher pronouncing different words is with drawn child's face.
- ◆ The teacher doing the movements with her face

TO REINFORCE THE KNOWLEDGE:

Let's sing a song

MY LITTLE FACE

In my little, little round face
there's two eyes and a nose
and I have a big mouth
to laugh and sing a song

With my eyes

I see all

with my nose

I sneeze "achuu"

With my mouth

I like to eat

Yummy popcorn melt with cream

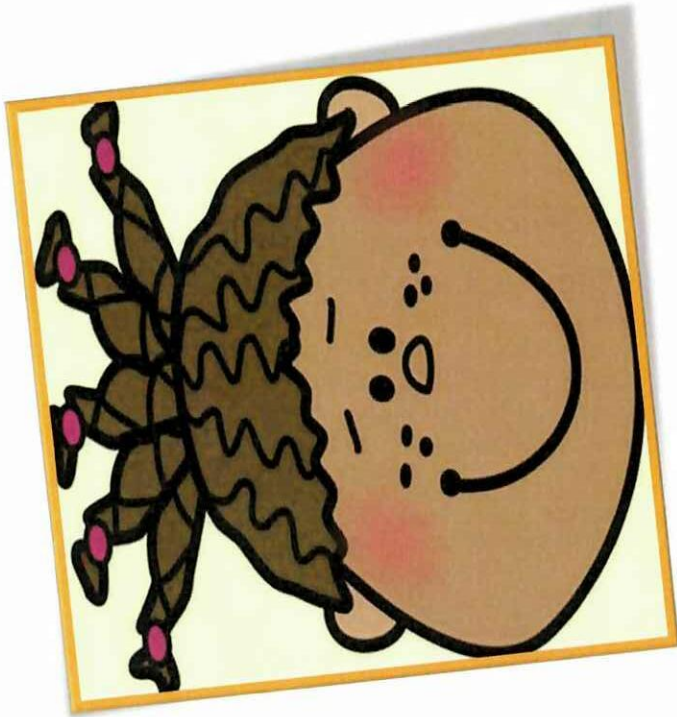

PARTS OF THE FACE

Mouth
Eyes
Nose
Ears

Mouth

Eyes



Activity

Wrinkle silk paper and paste around the **MOUTH**.

Activity

Wrinkle orange crepe paper around the **EYES** and paint them.

Nose

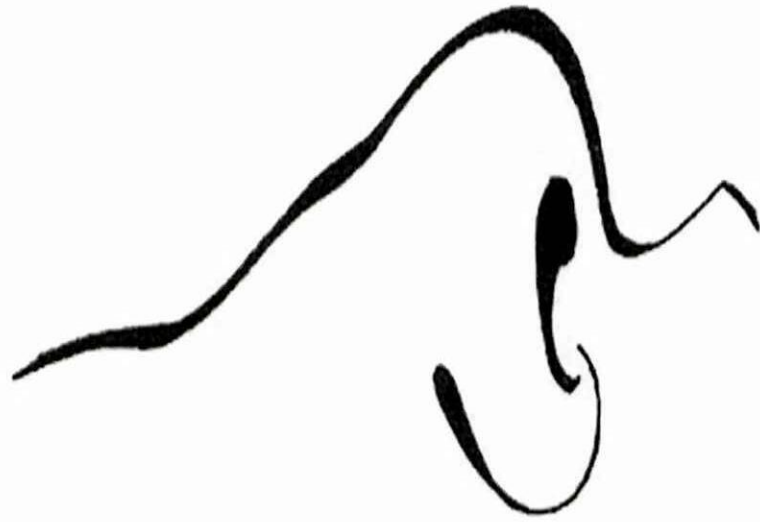

Activity

Wrinkle blue and yellow silk paper on the **NOSE**.

Ears



Activity

Wrinkle red, yellow and green crepe paper on the **EARS**.

THE ARMING TECHNIQUE

THE ARMING TECHNIQUE

This consists of creating an object or item by using different varieties.

OBJECTIVE

- To encourage the understanding of three-dimensional environment, visual attention, socialization and play.

MATERIALS

- Boxes
- Blocks
- Glossy paper
- Magazines
- Cardboards
- Cardboard tubes
- Containers
- Waste

PROCESS

Body expression, arm three-dimensional large to small, two-dimensional combination of sizes, colors, shapes.

PEOPLE AT WORK

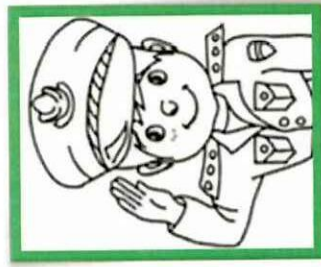

OCCUPATIONS

Teacher
Policeman
Carpenter

STRATEGIES

OBJECTIVE: To learn the associating people and places

INITIAL: The teacher shows the flashcards about the people at work.

STRATEGY:

- ◆ The teacher taught the children the workplace also the Professions as these will allow the association of the Professions and the workplace using the cards to teach this language and after doing the activities
- ◆ But the teacher needs different sound of the professions

TO REINFORCE THE KNOWLEDGE:

Complete the activities

The child cut and paste a small circle joined with lines

The children stick square triangles circles in the drawing bidimensional

OCCUPATIONS

Policeman

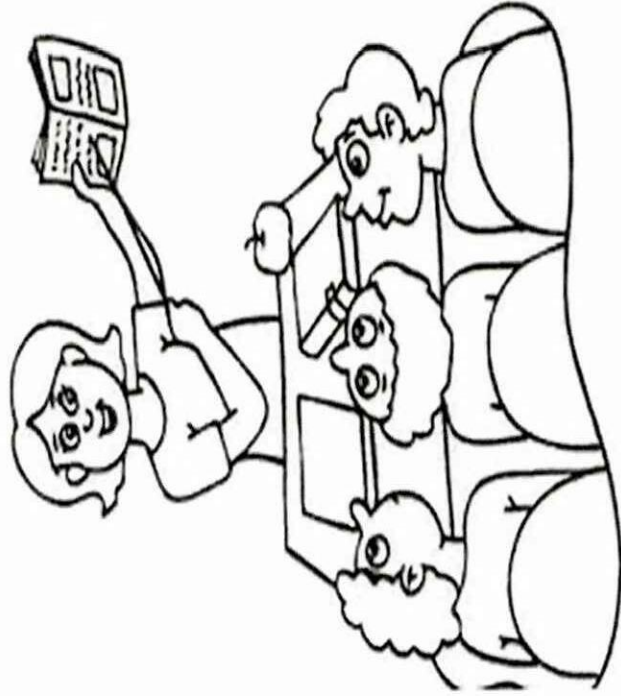

Activity

Arm with circles and squares the different elements around the **TEACHER**.

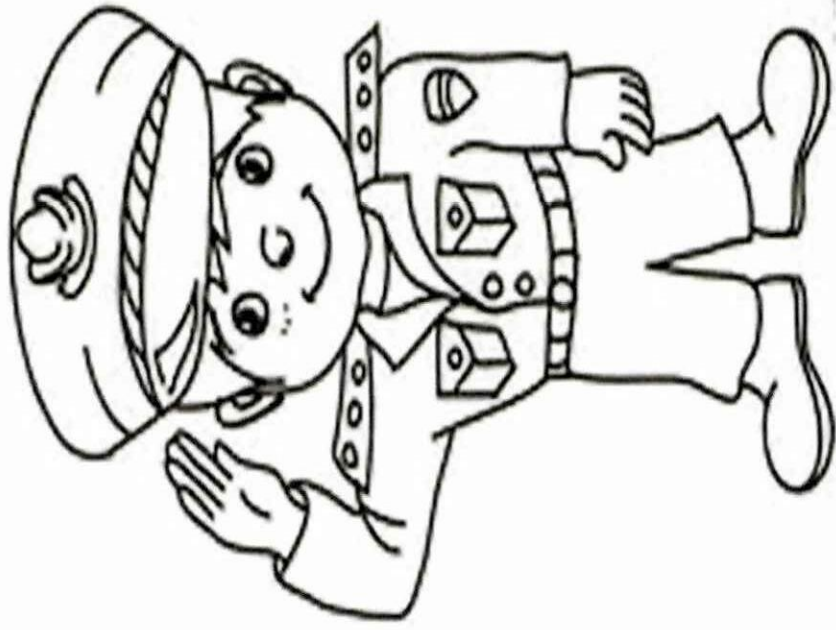

Activity

Arm with rectangles and triangles the different elements; and stick rice around the **POLICEMAN**.



Carpenter

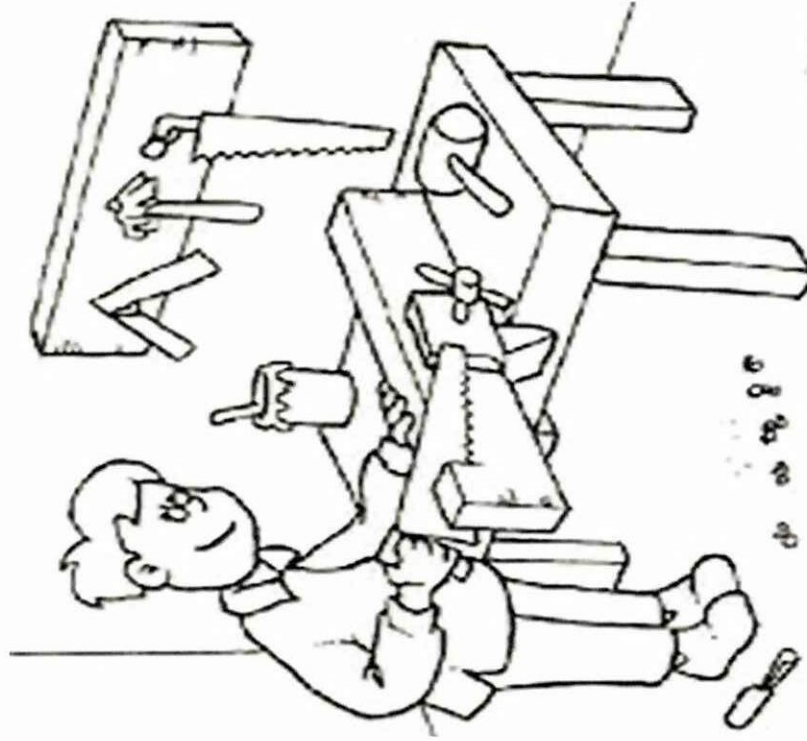

THE PERFORMING TECHNIQUE

Activity

Arm with shapes the elements around the **CARPENTER** and stick wool.



AMAZING ANIMALS

THE PERFORATING TECHNIQUE

This technique needs that the child perforates the paper with a punch, a needle or a dried point.

OBJECTIVE

- To develop the digital precision and hand movement, and viso-motor coordination.

MATERIALS

- Papers (newspaper)
- Color papers
- Magazines
- Cardboard
- Chocolate papers

PROCESS

Press the punch, bending the wrist.

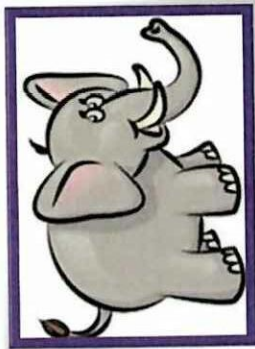
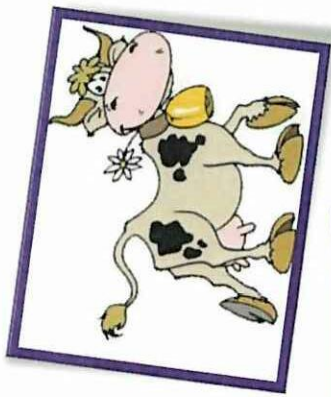

PETS

Dog

Cat

Fish

FARM ANIMALS

Cow

Hen

Rabbit

ZOO ANIMALS

Lion

Elephant

STRATEGIES

OBJECTIVE: Recognize the animals around the environment.

INITIAL: Talk about the animals and make a brainstorm.

STRATEGY:

Let's play "WHO AM I?"

- ◆ The teacher needs some animal's masks to use on the face
- ◆ When the teacher is using the mask give to students some characteristics of the animal and makes the sound of it, for example: (in this example the teacher uses the mask of the *DOG*)
 - Teacher: Hello!
 - Students: Hello!
 - Teacher: I live in a house and I say woof! Woof! Woof! Who am I?
 - Students: A dog
- ◆ Students try to guess the animal's name
- ◆ The student who guesses the animal's name tries to make the same action

TO REINFORCE THE KNOWLEDGE:

BE A DOG!

Look! Look! Look and see!

Be a dog, be a dog with me!

Woof, woof, woof!

Look! Look! Look and see!

Be a cat, be a cat with me!

Meow, meow, meow!

Look! Look! Look and see!

Be a rabbit, be a rabbit with me!

Thump, thump, thump!

PETS



DOG

Activity

Scrap a color paper and paste in the *DOG*, perforate around the figure of the *DOG*, and then the child takes out the figure and paste in the next page.

CAT

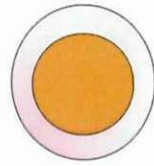
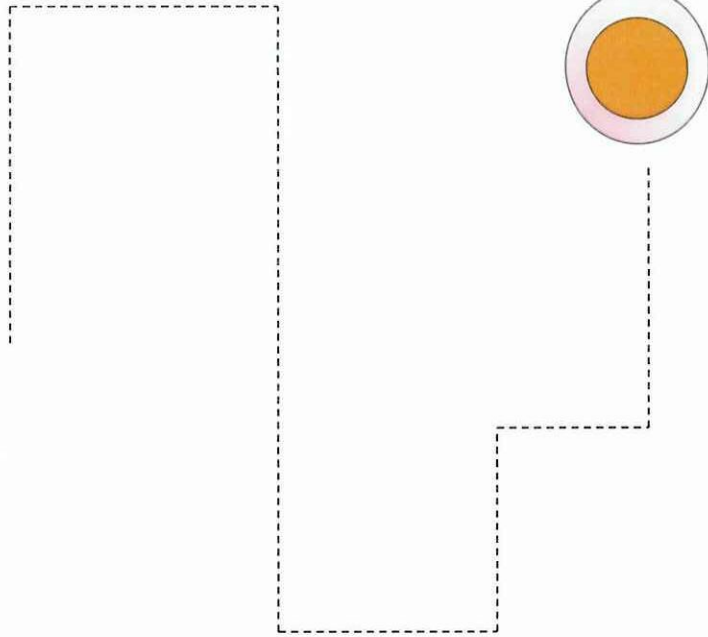

DOG

Activity

Perforate with a punch the road and guide to the **CAT** to find its dish with soup.

Fish

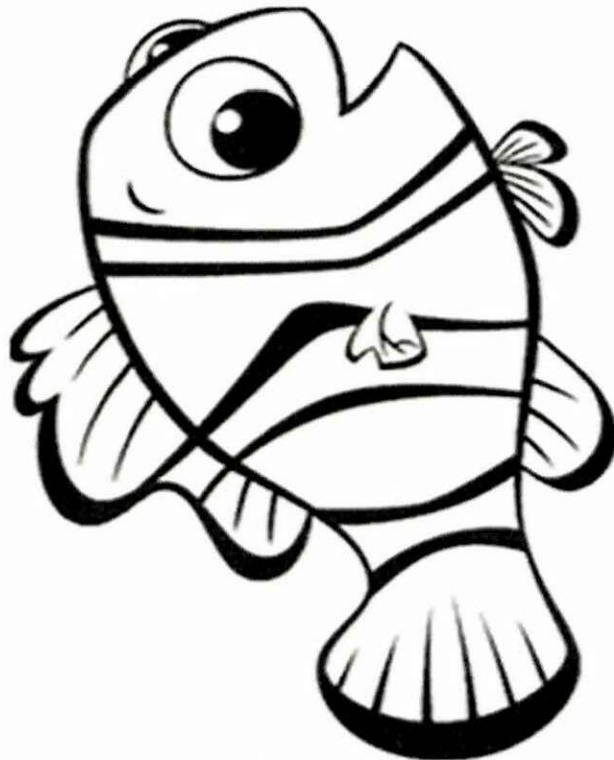

Activity

Put the sheet of foami under this sheet of paper, and then perforate with a needle (round point), the figure of the **FISH** and you have your own pet finally decorate it.

Farm Animals

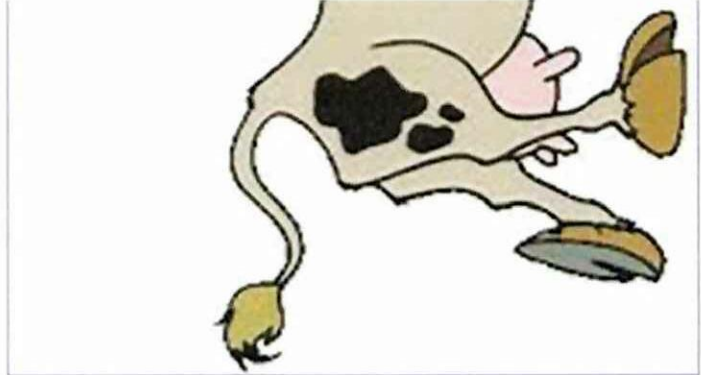

COW



Activity

Find the other half of the **COW** in the next page, perforate it and paste in the correct place.

THE USM TECHNICAL

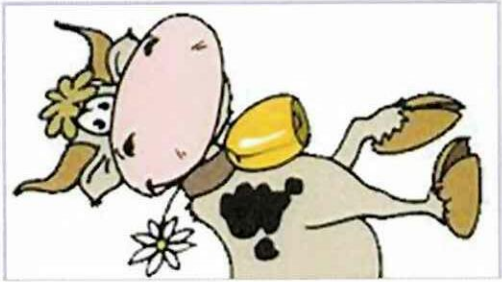
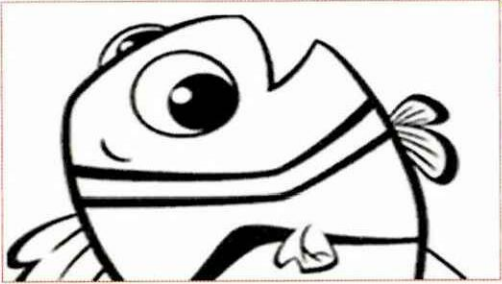

Hen

THE SEWN TECHNIQUE

The child has to mark different drawings.

OBJECTIVE

- To separate spaces in the front and back part coordinately.

MATERIALS

- Drawings made on cardboards
- Threads
- Needle with out point.

PROCESS

Training with the needle, insert the thread, separate the spaces, and coordinate the process.



Activity

Perforate the feathers from the next page and sew with a needle with a round point on the body of the **HEN**.

Rabbit

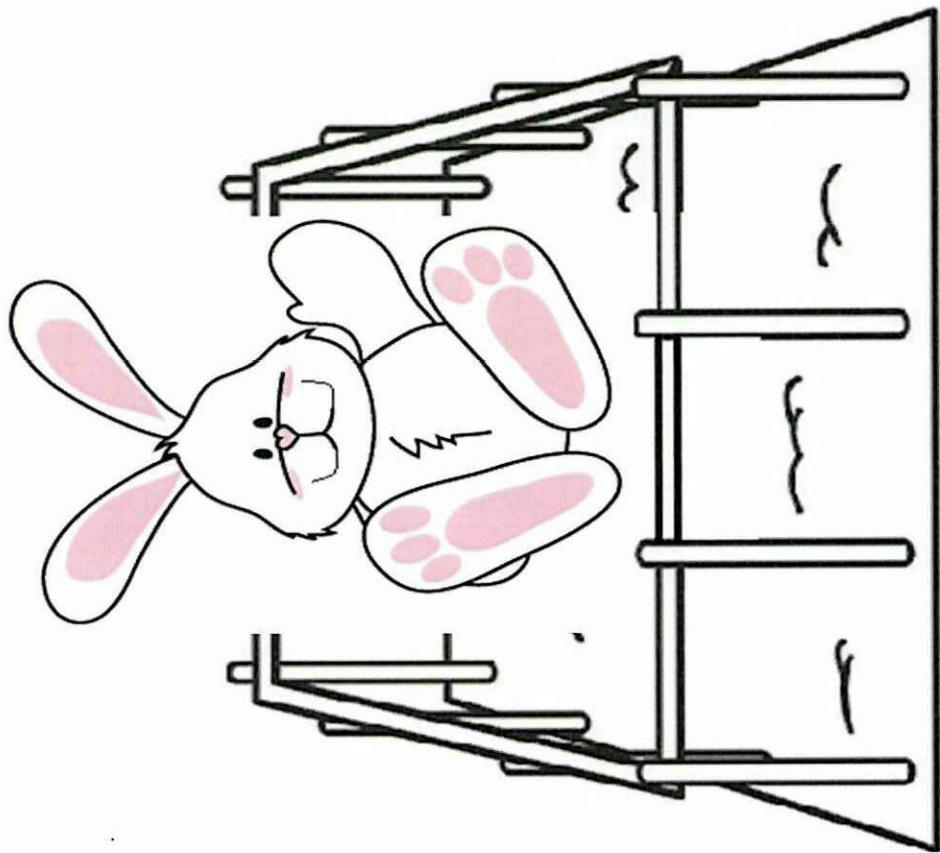

Activity

Sew with a needle (with round point) and color wool on the points and form a house for the **RABBIT**.



Zoo Animals

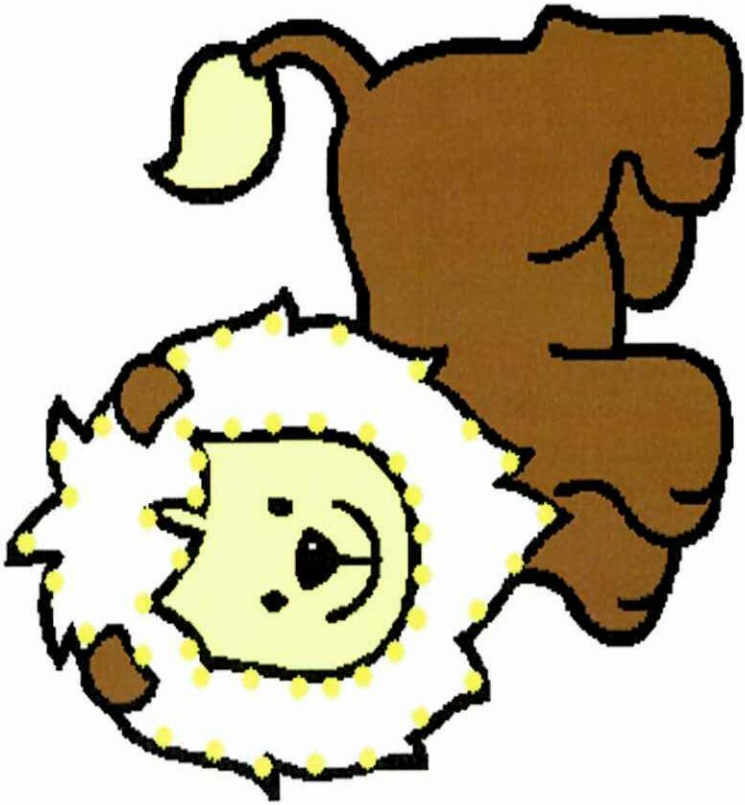

Lion

Activity
Sew color wool on the blank part of the **LION** follow the points.



Elephant



Activity
Sew the figure of the **ELEPHANT** with any color wool and cut the parts in the next page



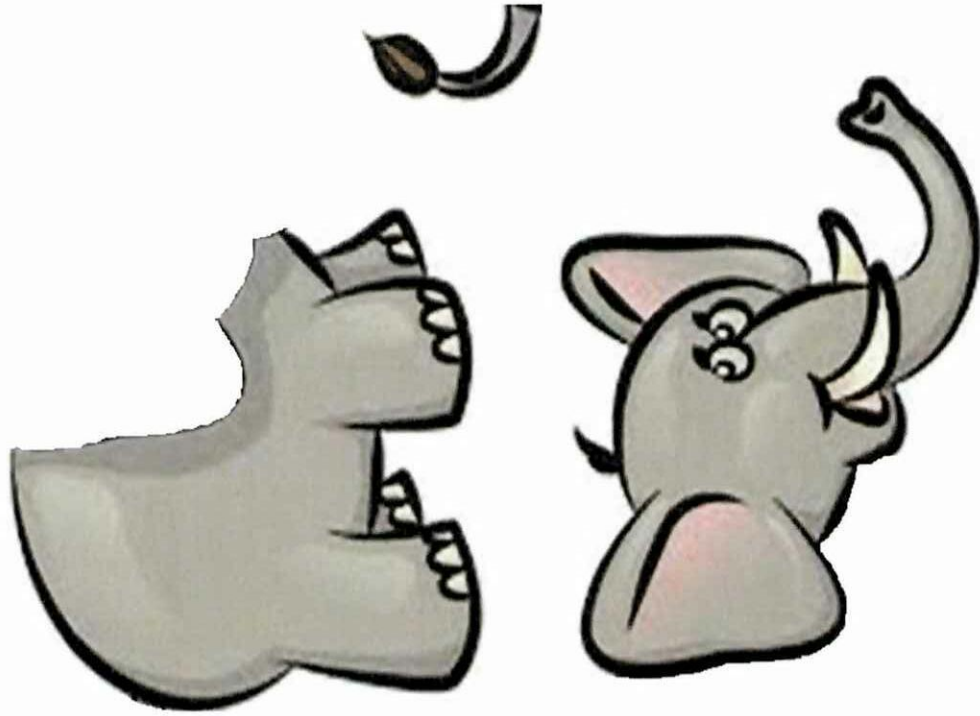

THE SHARPING TECHNIQUE

THE SHAPING TECHNIQUE

With this technique the children needs to transform in figures the shaping doughs or elements.

OBJECTIVES

- ▣ To satisfy psychological necessities.
- ▣ To familiarize with the tridimensional figures.
- ▣ To develop the creativity.
- ▣ To develop the print palm precision.
- ▣ To sensitize the children's hand to use the pencil.
- ▣ To free energy or emotions.

MATERIALS

- 🌈 Dough
- 🌈 Color clays
- 🌈 Color wools

PROCESS

Manipulating the elements, knead them; forming staffs, flattening them, put them on different areas.

SHAPING TECHNIQUE WITH DOUGH, COLOR CLAYS AND WOOLS

In this technique the children have to create elements with kneading materials.

OBJECTIVE

- ▣ To develop manual creativity, sensibility and develop.

MATERIALS

- 🌈 With dough
- 🌈 Color dough
- 🌈 Color clays
- 🌈 Color wools

PROCESS

Preparing the elements, knead them, cut them, shape them, and put on them.

STRATEGIES

OBJECTIVE: To identify and describe the family members.

INITIAL: The teacher shows a picture of family members to students and they talk about them.

STRATEGY:

- ◆ The teacher shows the picture of each member of the family and he/she asks what member of the family is? The students identify it, first say the name in Spanish and then in English, the teacher needs to do this with each member.
- ◆ The teacher needs to pronounce in a clear way each member of family, after the students repeat until the pronunciation will be correct.

TO REINFORCE THE KNOWLEDGE:

Let's sing a song

I LOVE MY FAMILY

Mommy and Daddy

Sister and Brother

Grandmom and Grandpa

My family

Mommy and me

Daddy and me

My family

I love my family

Sister and me

Brother and me

My family

I love my family

Grandmom and me

Grandpa and me

My family

I love my family

I love my family

I love my family

And my family loves me.



Father
 Mother
 Brother
 Sister
 Baby

Grandfather
 Grandmother
 Uncle
 Aunt

Father



Activity

Make big, medium and small balls of dough and try to shape a figure of the **FATHER**.



Mother

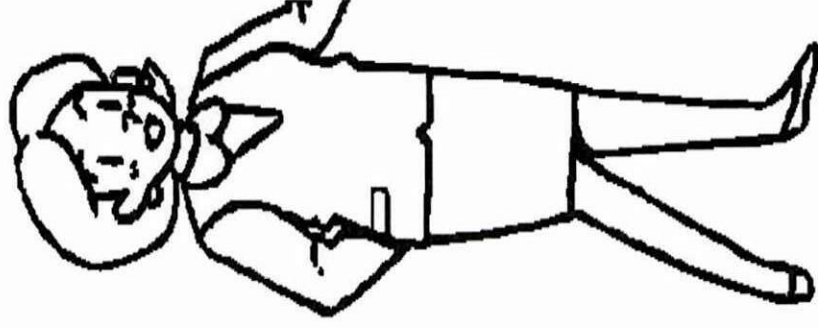

Activity

Make big, medium and small balls of color dough and try to do a figure of the **MOTHER**.



Brother

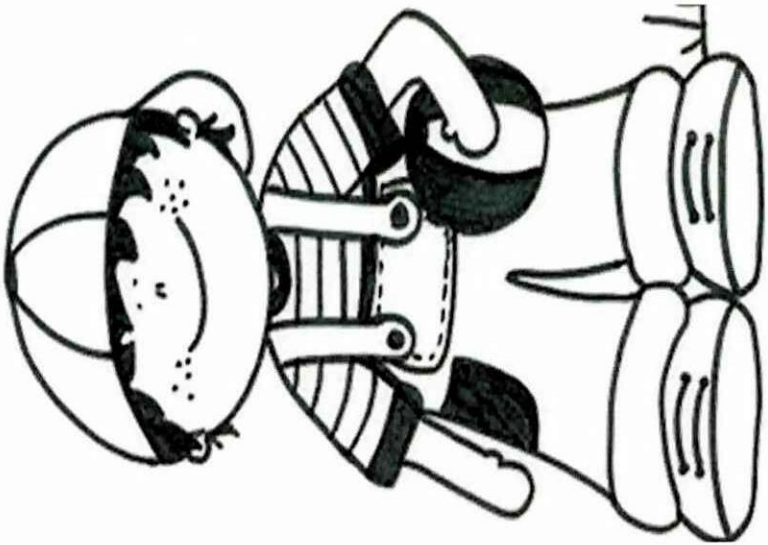

Activity

Try to shape the same figure of the **BROTHER** with color dough and paste in a cardboard.

Sister

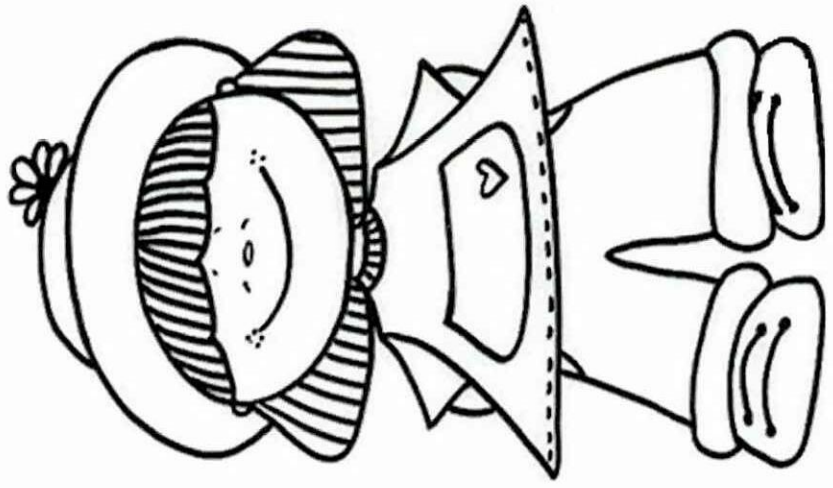

Activity

Shape and paste color clays on the figure of **SISTER**.

Baby



Activity

Shape and paste color clays balls in the body of the **BABY**.



Grandfather



Activity

Shaping big, medium and small ticks of color clays and form a frame around the figure of the **GRANDFATHER**.



Grandmother



Activity

Shape the frame of the **GRANDMOTHER** with color clays.



Uncle

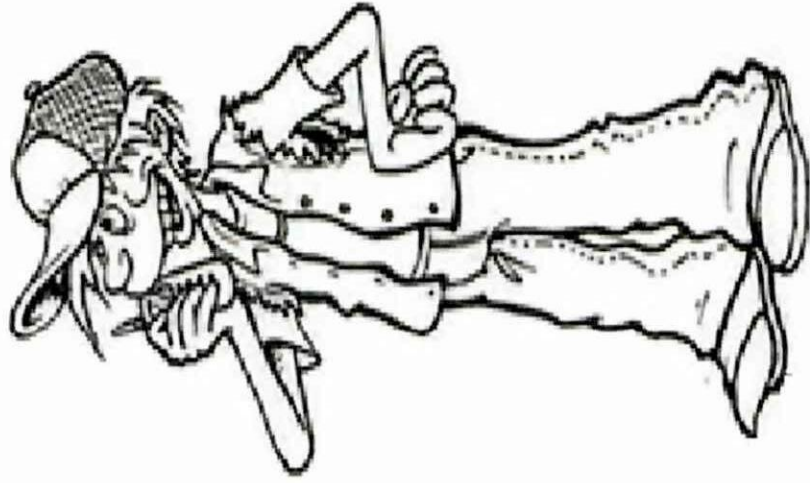

Activity

Cut and paste color wool in the body of the **UNCLE**.



Aunt

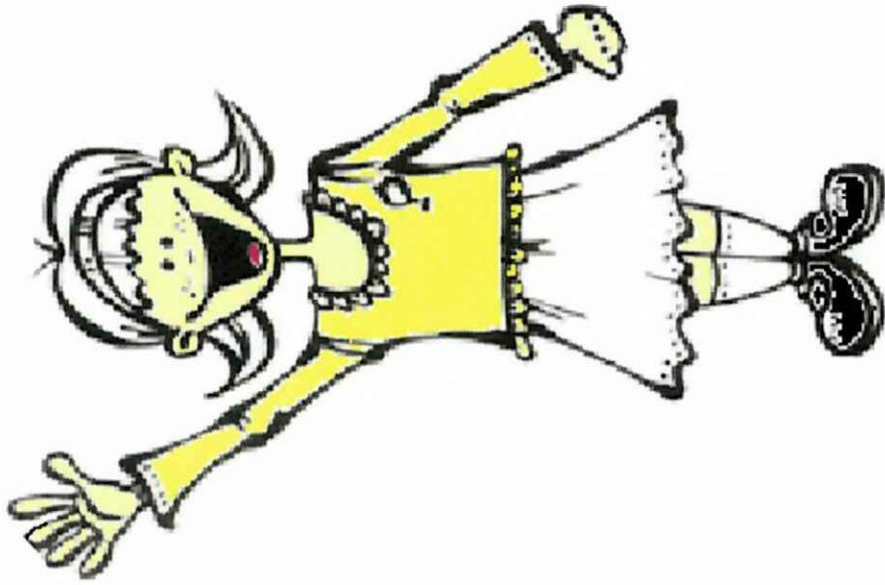

THE PAINFUL TECHNIQUE

Activity

Cut and paste small pieces of color wool in the skirt and head of the **AUNT**.



THE PAINTING TECHNIQUE

This technique is very funny. The children have to create on an area, formal and informal materials, expressing some determinate experiences or pictures.

OBJECTIVES

- ▣ To free energy
- ▣ To strengthen the skill and control of hands
- ▣ To develop the idea of the graphic space; total, partial and restricted
- ▣ To develop the socialization
- ▣ To help the development of the expression, attention and graph memory

MATERIALS

Formal materials

- Temperas
- Water colors
- Paintbrushes
- Chalks

Informal materials

- Hyssops
- Cotton

PROCESS

Body expression with elements; discover the possibilities to use the paints and their application.

PRIMARY COLORS

Yellow
Blue
Red

SECONDARY COLORS

Green
Orange
Purple

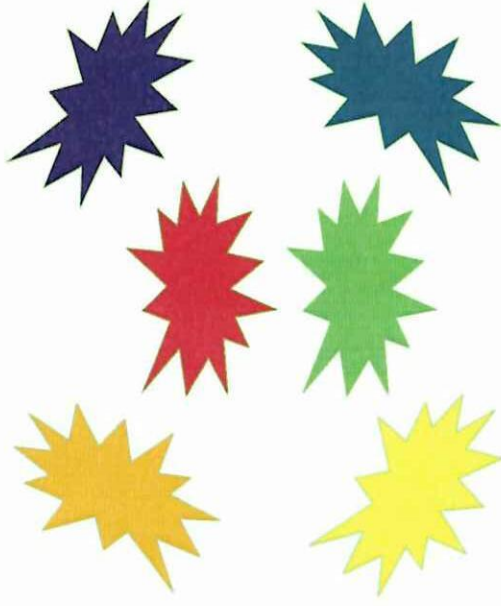

Primary colors

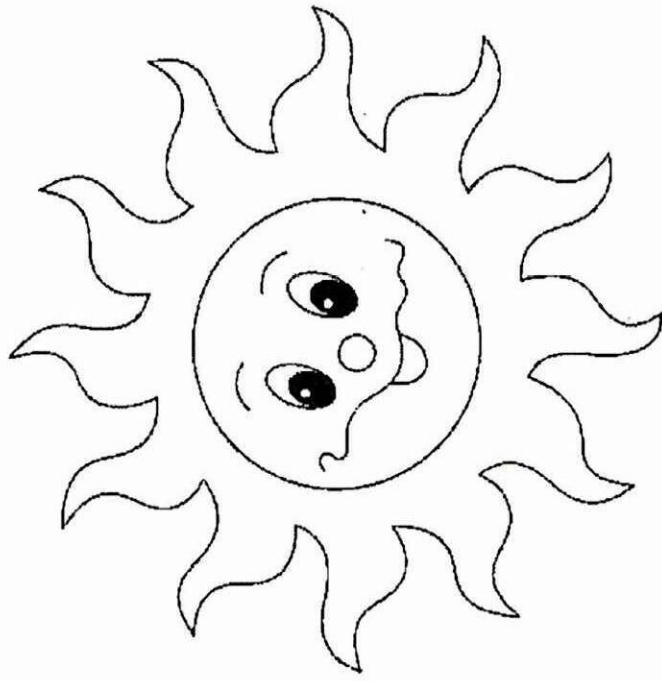

Yellow

STRATEGIES

OBJECTIVE: To identify the colors and relate to the objects from the environment.

INITIAL: Present the objects or figures of different colors and say the names of the colors.

STRATEGY:

- ◆ Teacher divides students in three groups each one need to have a name of a color.
- ◆ Teacher: Tock! Tock!
- ◆ Students: Who is?
- ◆ Teacher: It's the color "BLUE"
- ◆ The group *BLUE* shouts their color name and needs to change to another place.
- ◆ The teacher can do this dynamic with any color.

TO REINFORCE THE KNOWLEDGE:

Let's sing a song.

I LIKE

Do de do do de do

Yellow, I like yellow

Where is green?

Do de do do de do

Yellow, I like yellow

Do de do de do

Do de do do de do

Yellow, I can see
yellow

Do de do de do

Do de do de do

Where is yellow?

Blue, I like blue

Red, I like red

Do de do de do

Blue, I like blue

Red, I like red

Do de do de do

Blue, blue I can see blue

Red, red I can see red

Do de do de do

Where is blue?

Where is red?

Green, I like green

Do de do de do

Do de do de do

Green, I like green

Do de do de do

Do de do de do

Green, green I can see
green

Activity

Paint the sun using paintbrush with **YELLOW** tempera.

Blue

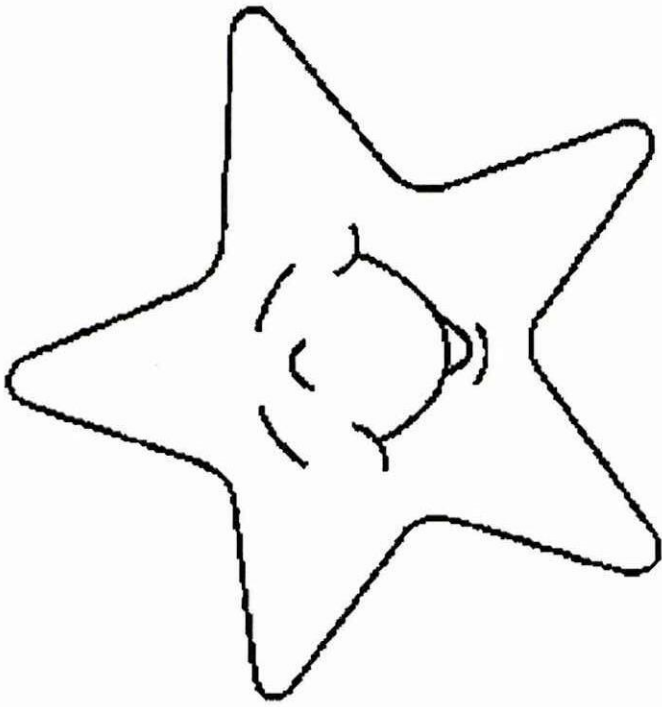

Activity

Paint the star using the top of fingers with **BLUE** liquid paint.



Red

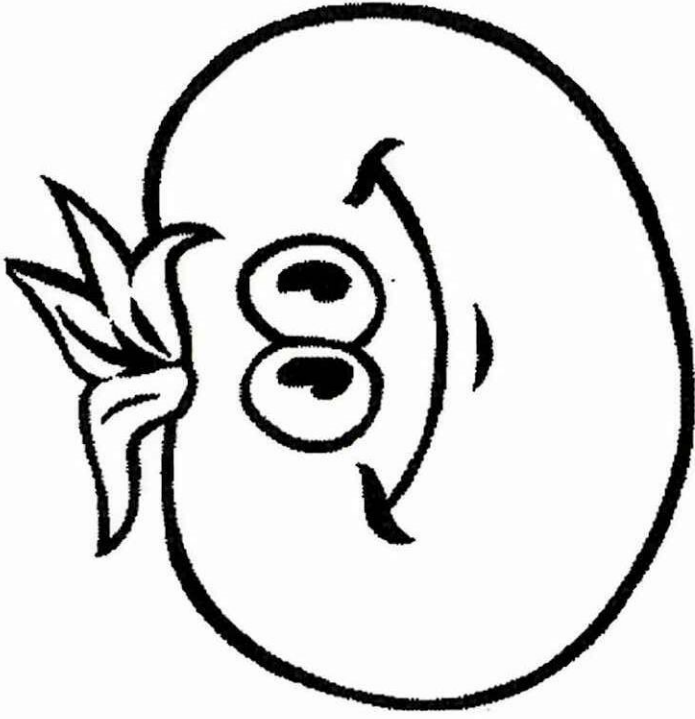

Activity

Paint the tomato using hyssop with **RED** water color.



Secondary colors

Orange

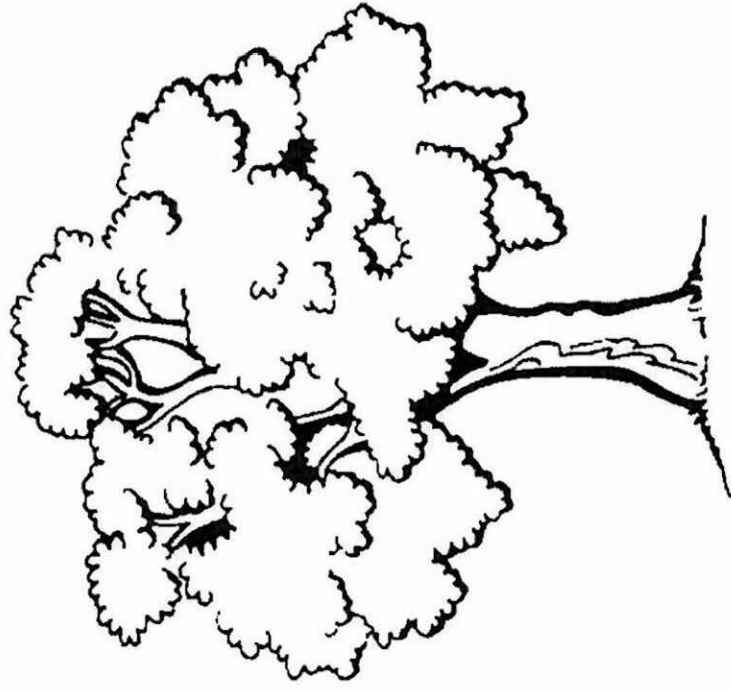

Activity

Paint the tree using **GREEN** color pencil.

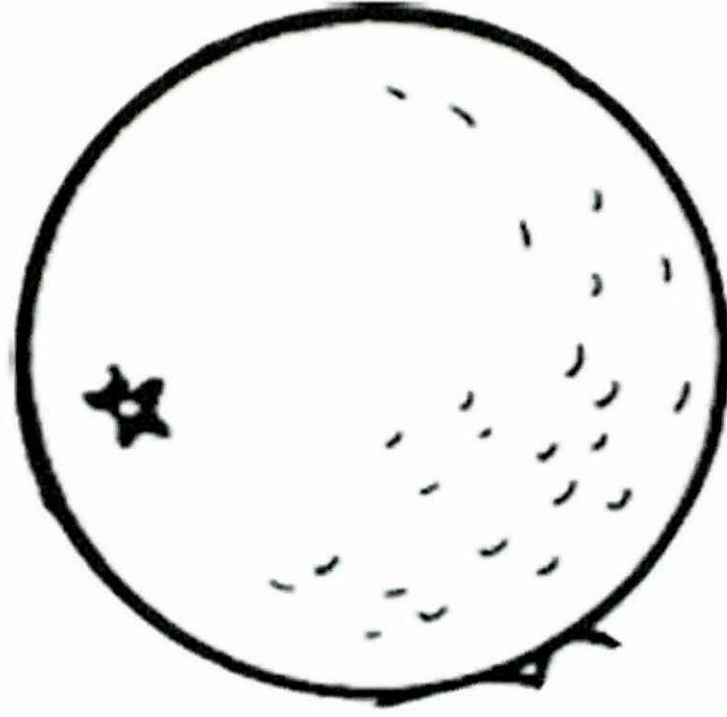

Activity

Paint the orange using cotton balls and **ORANGE** tempera.



Purple

THE DRAWING TECHNIQUE



Activity

Put your right handprint on the sheet with **PURPLE** color.



NUMBERS

DRAWING TECHNIQUE

With this technique the children can able to do free drawings to represent on pictures their experiences, necessities, interests and knowledge.

OBJECTIVES

- ▣ To represent concrete and abstract elements
- ▣ To develop the artistic creativity
- ▣ To follow the activities
- ▣ To represent signs and symbols
- ▣ To use the digital peg

MATERIALS

- Pencils
- Erasers
- Papers
- Cardboards
- Cardboard box

PROCESS

Body expressions, giving to students' security to take the pencil, do exercises, application.

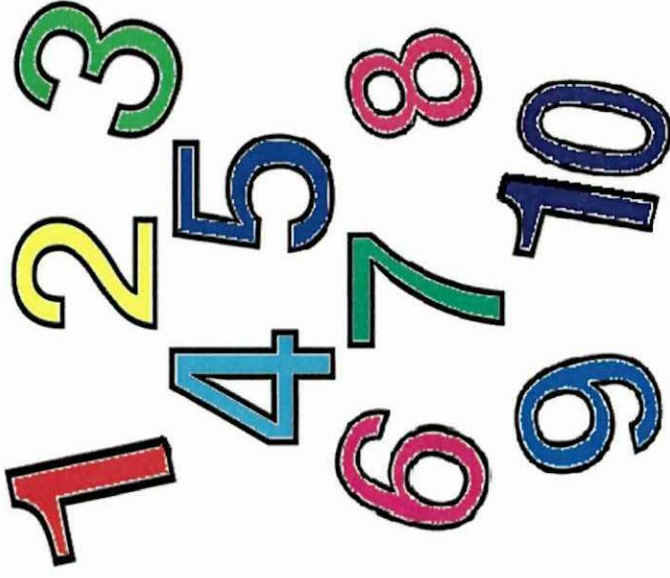

- ▣ ONE
- ▣ TWO
- ▣ THREE
- ▣ FOUR
- ▣ FIVE

- ▣ SIX
- ▣ SEVEN
- ▣ EIGHT
- ▣ NINE
- ▣ TEN

STRATEGIES

OBJECTIVE: To count in an easy way different elements from classroom, and learned things.

INITIAL: Listen to the teacher's pronunciation when he/she counts from one (1) to ten (10) in easy way.

STRATEGY:

Let's play "CLAP YOUR HANDS"

- The teacher says to the students need to clap their hands like he/she, and the students start to count from one to ten.
 - Teacher: Clap your hands like me and say **ONE**, and repeat after me
 - Students: (Students clap their hands), and say **ONE**
- Repeat the same action with the other numbers
- It is optional, teacher can do it with jumps or another exercises.

TO REINFORCE THE KNOWLEDGE:

Let's sing a song

LITTLE NUMBERS

ONE little

TWO little

THREE little numbers

FOUR little

FIVE little

SIX little numbers

SEVEN little

EIGHT little

NINE little numbers

TEN little numbers

1



One

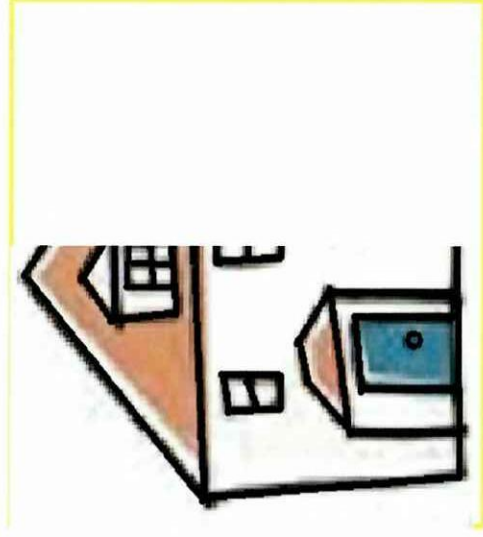

Activity

Draw the other half of the school, and paint it.

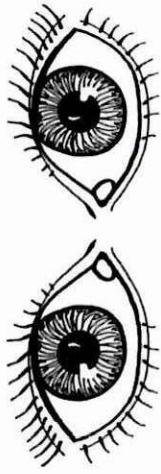

2

Two

--	--

Activity

Draw these TWO eyes, let's count and paint them.

3

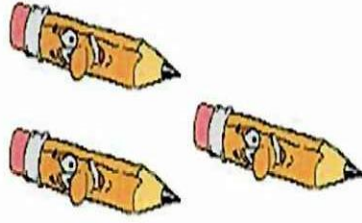

Three

--	--	--

Activity

Draw these THREE pencils in the boxes, let's count, and paint them.

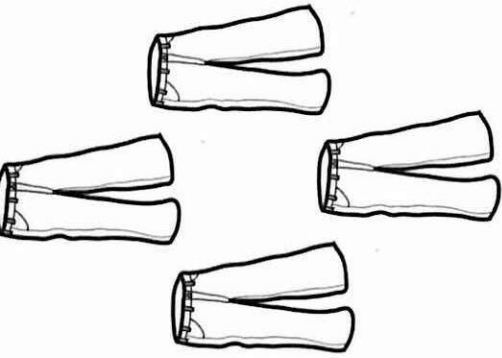

4

Four

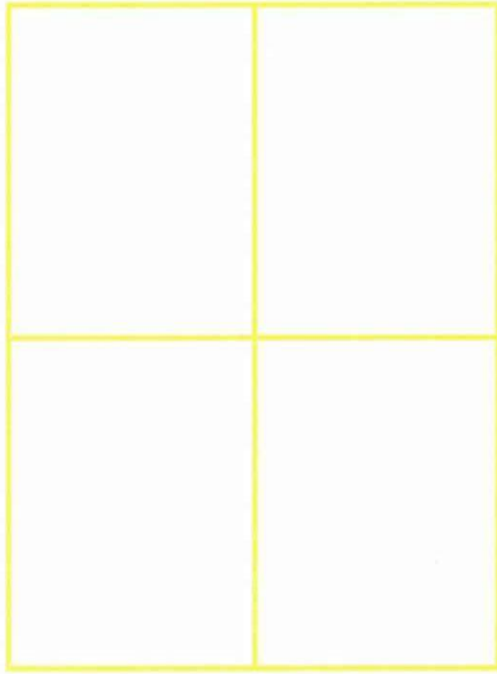

Activity

Draw these **FOUR** pants, let's count and paint them.



5

Five

Activity

Draw your hand with its **FIVE** fingers, let's count and paint them.

6

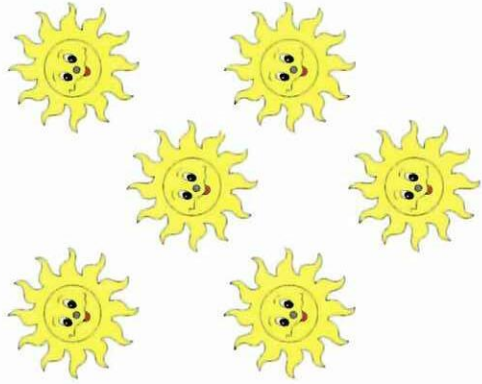

Six

Activity

Draw **SIX** different elements in the boxes, count and paint them.

7

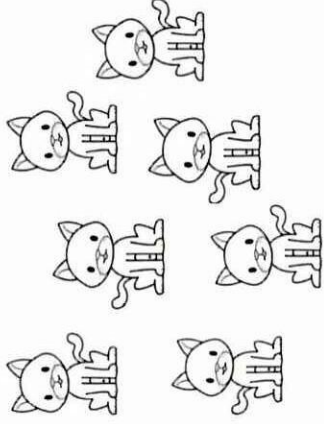

Seven

Activity

Draw **SEVEN** animals in the boxes, count and paint them.

8



Eight

Activity

Draw **EIGHT** different elements in the boxes, count and paint them.



9

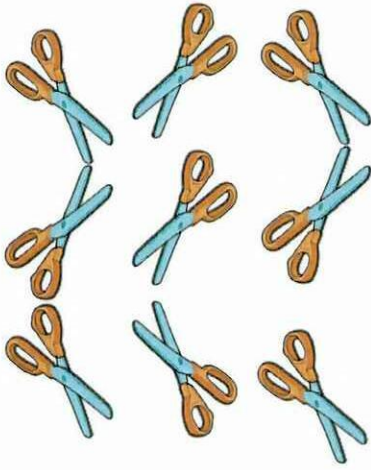

Nine

Activity

Draw **NINE** different elements in the boxes, count and paint them.



10

Ten

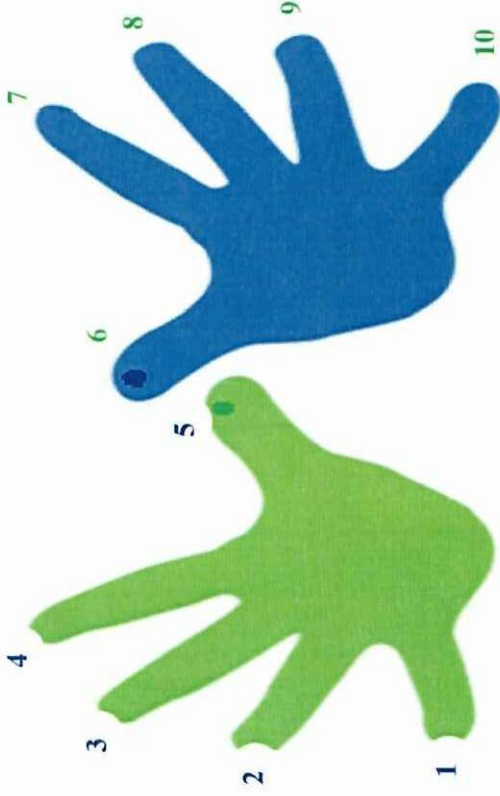

Activity

On the next page draw your hands, let's count your TEN fingers, write the numbers at the top of each one, and paint them.



10

Ten